



www.turkishstudies.net/social

Turkish Studies - Social Sciences

eISSN: 2667-5617

Research Article / Araştırma Makalesi



INTERNATIONAL
BALKAN
UNIVERSITY
Sponsored by IBU

Baba Bakım Verme ve Bağlanma Stilleri Ölçeğinin Türkçeye Uyarlanması*

Adaptation of the Paternal Caregiving and Attachment Styles Scale into Turkish

Fazilet Eda Yılmaz Olcay* - Makbule Kalı Soyer**

Abstract: The aim of this study is to adapt Collins and Read's (1990) Descriptions Of Parental Caregiving Style, Father Form to Turkish and to investigate its psychometric properties. The sample of the study consists of 354 young adults, 230 (65%) women and 124 (35%) men, living in Izmir and Istanbul, with an average age of 32.6 years. As a result of the confirmatory factor analysis for the construct validity of the scale, three factor structures (warm/responsive, cold/rejecting, ambivalent/inconsistent) of the 9-item DFCS father form were tested. The fit indices of the tested model were found to be at a good level ($\chi^2/df=3,53$ CFI=.97; RMSEA=.08; GFI=.95; AGFI=90; NFI=97; TLI=97). The criterion validity studies of the 9-Item DFCS father form were conducted on the basis of similar scale validity. Parental Bond Instrument (PBI) father form was used for similar scale validity. A positive and significant relationship was found between DFCS and PBI father forms. In the reliability study of the scale, the Cronbach Alpha value for sub factors of the scale are for warmth was .87 for the rejection was .70 and for the inconsistent was .76. and the overall scale was determined as .78. Test-retest correlation coefficient $r = .89$, ($p < .001$) was found. The test-retest reliability of the scale was found to be .89. As a result of the research, when the findings related to the validity and reliability were evaluated in general, it was determined that the DFCS father form is a valid and reliable measurement tool in measuring father care and attachment styles for young adults.

Structured Abstract: A child's perception of their parents' behaviors, and the child's beliefs and attachment behaviors for their parents will permanently shape this child's world. The adulthood stage is an important period of life where we are able to examine the consequences of these permanent impacts. Impact of the early period relationships with parents, which is assumed to have a lifetime effect on the human development, on the adulthood life is frequently analyzed based on the concepts of perceived parenthood and attachment styles. A literature review suggests that the subject of "past relationships with parents", which is of great importance for a child's life, is, unfortunately, analyzed mostly based on the mother. However, the recent research has shown that the attitudes and behaviors of a father towards his child are different than those of a mother and, this difference contributes a lot to the child's development suggesting that the father and child

* Araştırma için Maltepe Üniversitesi'nin 10 Ocak 2022 tarihli Etik Kurul toplantısında alınan 2022/02-06 nolu kararı ile etik kurul onayı alınmıştır.

* Sorumlu Yazar: Dr., Maltepe Üniversitesi, Lisansüstü Eğitim Enstitüsü

Corresponding Author: Dr. Maltepe University, Graduate School of Education

ORCID 0000-0002-0524-2792

fazileteda@hotmail.com

** Doç Dr., Marmara Üniversitesi, Atatürk Eğitim Fakültesi, Eğitim Bilimleri Bölümü

Assoc. Prof. Dr. Marmara University, Atatürk Faculty of Education, Department of Education Sciences

ORCID 0002-9031-5721-0000

makbulesoyer@marmara.edu.tr

Cite as/ Atıf: Yılmaz Olcay, F.E. & Kalı Soyer, M. (2022). Baba bakım verme ve bağlanma stilleri ölçeğinin Türkçeye uyarlanması. *Turkish Studies - Social*, 17(6), 1309-1324. <https://dx.doi.org/10.7827/TurkishStudies.62108>

Received/Geliş: 21 April/Nisan 2022

Checked by plagiarism software

Accepted/Kabul: 20 October/Ekim 2022

© Yazar(lar)/Author(s) | CC BY- NC 4.0

Published/Yayın: 25 October /Ekim 2022

relationship is further important, which has resulted in increase in the number of research in this field. Unfortunately, there is still only a few research focusing on the impact of the early period father parenthood and attachment styles on the adulthood life. One of the root cause is the imitations of the measuring tools used in this field. There are some scales intended to assess the parenthood styles in the Turkish literature, which also refer to the attachment processes; however there is no measuring tool to measure both variables at the same time. This research is intended to test the psychometric characteristics of the “Descriptions Of Parental Caregiving Style (DPCS)”, Father Form, which allows for the measurement of the perceived father caregiving and attachment styles experienced during the first 16 years of life, for the Turkish culture.

In this study, data were collected from four different study groups in this study, in which the survey method was used as the research model. Firstly, For the language validity study, 30 young adult managers with good command of English and Turkish, working in a private company in Istanbul, participated in the research (55% female; 45% male; \bar{X} = 34 years old). Secondly, for the construct validation study of the scale total of 354 young adults (65% female; 35% male \bar{X} =32,6) were participating, including young adult teachers, company employees and university students living in Izmir and Istanbul. After removing the missing data forms in the preliminary study, analyzes were carried out on 200 data sets. Test-retest reliability study was conducted on 50 young teachers (74% female, 26% Male, \bar{X} =29.40 years old) working in the Turkish Ministry of National Education. Finally, for criterion validity study 326 students from Marmara University participated in the study (58.8% female; 41.2% male; \bar{X} = 21.6 years old).

Exploratory and confirmatory factor analysis were used in the analysis of the data. Reliability and criterion validity analyzes were carried out. First, the language validity study of the scale was conducted. For the language validity, the scale was first translated into Turkish. The scale was translated into Turkish separately by three faculty members in the field of psychology and a linguist with English proficiency. The translations were compared and the contractions among them were discussed with three faculty members in psychology who were fluent in English, and the most appropriate expressions were determined. After the required revisions and corrections, the Turkish translation was translated back into English by applying the scale translations to three language experts, the meanings were reviewed, and the Turkish form was finalized by making the necessary adjustments. Then, the correlation coefficient between the English form scores of 30 people who are fluent in English and Turkish languages and the Turkish form scores applied again 20 days later was calculated. As a result of this application, it is seen that the correlations between the Turkish and English form 0.77 for the total score obtained from the whole scale. According to the results obtained from the study group, it can be said that the Turkish version of the scale is equivalent to the original English version.

Then, factor analysis was performed to determine the construct validity of the scale. CFA was performed to determine whether the 9-item version of the DPCS, Father Form was validated in the sample of young adults in Turkey. As a result of confirmatory factor analysis, three factor structures (Warmth, Rejection, Inconsistent) of the 9-item DPCS Father form were tested. The fit indices of the tested model were found to be at a good level ($\chi^2/df=3,53$ CFI=.97; RMSEA=.08; GFI=.95; AGFI=90; NFI=97; TLI=97). In the study, the criterion validity of the DPCS - Father Form were carried out on the basis of similar scale validity. Developed by Parker et al. (1979) and adapted into Turkish by Kapçı and Küçükler (2006), the Father Form of the Parent Bonding Inventory (PBI) was applied together with the DPCS - Father Form. Based on the findings, a positive and significant relationship was found between DPCS and PBI - Father Forms. In the reliability study of the scale, the Cronbach Alpha value for the overall scale was determined as .76. The test-retest reliability of the scale was found as .89. When the findings regarding validity and reliability are evaluated in general, it can be said that the psychometric properties of DPCS - Father Form are valid and reliable.

With this scale, which has been brought to the Turkish literature, the traces of the father in the life of the young adult individual and the results of the father-child relationship will be examined in more detail. It is anticipated that this awareness that the scale will provide to young adults will contribute to their understanding of themselves and their relationships. In addition, training on the impacts of a father and child relationship and on the conditions that result in individual differences of the attachment styles by means of analyzing the data obtained as a result of this research would contribute to young adults trying to understand and structure their relationships with their children.

Keywords: Development Psychology, Young Adult, Father Caregiving, Attachment to Father, Scale Adaptation

Öz: Bu çalışmanın amacı Collins ve Read'in (1990) Ebeveyn Bakım Verme, Bağlanma Stilleri Ölçeği (BBSÖ) Baba Formunu (Descriptions Of Parental Caregiving Style, Father Form) Türkçeye uyarlamak ve ölçeğin psikometrik özelliklerini araştırmaktır. Araştırmanın çalışma grubu İzmir ve İstanbul'da yaşayan, yaş ortalaması 32,6 olan, 230'ü (%65) kadın ve 124'ü (%35) erkek olmak üzere 354 genç yetişkinden oluşmaktadır. Ölçeğin yapı geçerliliği için yapılan doğrulayıcı faktör analizi sonucunda 9 maddelik BBSÖ Baba formu'nun üç faktör yapısı (Sıcak, Reddedici, Tutarsız) test edilmiştir. Test edilen modelin uyum indekslerinin iyi düzeyde ($\chi^2/df=3,53$ CFI=.97; RMSEA=.08; GFI=.95; AGFI=.90; NFI=.97; TLI=.97) olduğu görülmüştür. 9-Maddelik BBSÖ baba formu'nun ölçüt geçerliliği çalışmaları, benzer ölçek geçerliliği temelinde gerçekleştirilmiştir. Benzer ölçek geçerliliği için Anne Babaya Bağlanma Ölçeği (ABBÖ) baba formu kullanılmıştır. BBSÖ ve ABBÖ baba Formu arasında pozitif yönde anlamlı ilişki bulunmuştur. Ölçeğin güvenirlik çalışmasında Cronbach Alpha değeri alt boyutları; sıcaklık için .87, reddedici için .70 ve tutarsız için .76, ölçeğin geneli için ise .78 olarak saptanmıştır. Ölçeğin test-tekrar test korelasyon katsayısı $r = .89$, ($p < .001$) bulunmuştur. Ölçeğin test-tekrar test güvenirliği .89 olarak bulunmuştur. Araştırma sonucunda geçerlik ve güvenirliğe ilişkin bulgular genel olarak değerlendirildiğinde BBSÖ baba formu'nun genç yetişkinler için baba bakım verme ve bağlanma stillerini ölçmede geçerli ve güvenilir bir ölçme aracı olduğu belirlenmiştir.

Anahtar Kelimeler: Gelişim Psikolojisi, Genç Yetişkin, Baba Bakım Verme, Babaya Bağlanma, Ölçek Uyarlama

Giriş

Ebeveyn bakım verme stilleri, çocukla iletişim kurmaya yönelik ebeveyn tutumlarının tümü, yani ebeveyn ile çocuk arasında duygusal bir ortam yaratmaya yönelik bütün ebeveyn davranışları olarak tanımlanmaktadır (Darling ve Steinberg, 1993). Ebeveynlerin çocuğa yaklaşımı, bakım verme şekli, çocuktan beklentileri, çocukla iletişimi, çocuk üzerindeki disiplin kurma tarzı ve tutumları da ebeveyn bakım verme stillerini oluşturmaktadır (Bartell, 2005; Güngör ve Bornstein, 2010).

Young vd.'ye (2009) göre bireylerin yetişkinliklerinde sağlıklı ve uyumlu olabilmeleri için evrensel olan bazı temel duygusal gereksinimlerinin çocukluk döneminde karşılanması gerekmektedir. Bu gereksinimler kapsamında birçok araştırmacı erken dönem yaşantılarında ebeveynlerle kurulan ilişkinin önemli rolü olduğundan bahsetmektedir (Bowlby, 1980; Chopik ve Edelestein, 2019; Hamarta, 2002; Thompson, 2006). Çocuğun ebeveynlerine ilişkin temsilleri, dünyaya ilişkin temsillerinin temelini de oluşturmaktadır (Muris, 2006). Bireyin çocukluğundaki ebeveyn davranışlarını algılama tarzı ve ebeveynlerine dair geliştirdiği inançlar ve bağlanma davranışları çocuğun bütün dünyasını bu inanca göre şekillendirmesine yol açmaktadır. Dolayısıyla bireyin çocukluk döneminde ebeveynleri ile kurduğu ilişkinin kişi üzerinde kalıcı etkileri bulunmaktadır (Shaw vd., 2004). Ebeveynler bu ilişkide çocuklara bakım verirse ve destekleyici bir ortam sağlarsa, çocuklar bu öğrenme tecrübesini hayatlarına genelleyerek, yetişkin yaşamlarında sosyal ve duygusal desteğin olduğu güvenli ilişkiler kurabilirler (Caspi vd., 1988). Buna karşılık, eğer ebeveynler çocuklarına destek değillerse ya da çocuklarının büyüme döneminde belli bir dönem onlardan uzak kalmışlarsa veya çocuklarına karşı ilgisiz ve soğuksalarsa çocuklar yaşam boyu ilişkilerden çekilme ve başkalarından kaçınma davranışları geliştirebilirler (Bowlby, 1980). Başka bir deyişle, ebeveynlik stilleri çocuğun bağlanma stillerini, kişilik gelişimini ve yetişkin yaşamında kuracağı ilişkileri yaşamı boyunca etkiler (Antonucci ve Akiyama, 1987; Chopik ve Edelestein, 2019; Shaw ve Chatters, 2004; Shaw vd., 2004).

Çocukta yaşam boyu etkili olduğu varsayılan erken dönem ebeveynlerle ilişkilerin (Chopik ve Edelestein, 2019) yetişkin yaşamına etkisi ancak algılanan ebeveynlik stilleri üzerinden incelenebilmektedir. Geçmiş ebeveyn davranışlarının gözlem kayıtlarının yapılamaması bizi öz bildirim ölçekleri aracılığı ile değerlendirme yapmaya yöneltmektedir. Kısaca, algılanan ebeveynlik stili kavramı kişinin kendi ebeveynini hatırladığı şekliyle öznel olarak değerlendirmesidir (Grange vd., 2010; Altinel, 2018). Erken dönemde çocuğun aldığı ebeveyn desteği, ebeveyn bakımı ve ebeveynle kurduğu bağlanma ilişkisi, ebeveynlik stilleri algısının oluşmasında önemli rol oynar.

Collins ve Read (1990), ebeveynlik stilleri ile bağlanma stilleri arasındaki ilişkiyi değerlendirmek için yaptıkları araştırmaları sonucunda, bağlanma teorisi ile tutarlı olarak, kişilerin ebeveynlik stillerini olumlu algılamının yetişkinlikte hissedilen güven duygusuyla ilgili olduğunu bulmuşlardır. Genel olarak araştırma sonucunda, daha güvenli bağlanma stiline sahip olan bireylerin, anne babalarını sıcakkanlı olarak ve kaygılı bağlanma stiline sahip olan bireylerin ise ebeveynlerinin soğuk ya da tutarsız olarak gördüğü bulunmuştur. Bu araştırmanın da gösterdiği gibi anne-baba ebeveynlik stili kişinin bağlanma sistemini belirleyen temel bir etmendir. Dolayısıyla ebeveyn bakım verme stiliyle bağlanma stili birbirinden ayrı düşünülmemen iki yapı olarak ele alınmalıdır.

Literatür incelendiğinde çocuğun yaşamında bu derece büyük öneme sahip olan "ebeveynle ilişkiler" konusu maalesef çoğunlukla anne üzerinden araştırılmaktadır. Ancak anne ve baba ile geçmişte kurulan ilişki ve onların ebeveynlik tarzlarının nasıl algılandığı, çocuk için her iki ebeveyn bağlamında farklı anlamlar taşıyabilir. Çocuğu büyüten anne ve babadır ve güncel araştırmalar yıllarca göz ardı edilen babayla ilişkilerin önemi ve farkını ortaya koymaya başlamıştır (Bueno vd., 2017; Freeman ve Almond, 2010; Lamb, 2004; Paquette, 2004). Geleneksel babalık rolünde çocuk üzerindeki etkisi çok da fazla önemsenmeyen babaların yeni birçok rolü ve davranışının sonuçlarının neler olduğu artık merak edilmektedir. Bu durum baba-çocuk ilişkisini, yaşam boyu gelişim açısından önemli bir araştırma konusu haline getirmiştir (Newland ve Coyl, 2010; Paquette, 2004). Yapılan çalışmalarda babaların çocuğuna yönelik tutum ve davranışlarının annelerden farklı olduğunun ortaya çıkması ve bu farkın çocuğun gelişimine birçok katkısının olduğunun anlaşılması, bu ilişkiyi daha da önemli hale getirerek konu ile ilgili araştırmaların hızla artmasına yol açmıştır (Freeman vd., 2010; Paquette, 2004; Newland ve Coyl, 2010; Whiteside-Mansell vd., 2001; Zeybekoğlu, 2013).

Literatür incelendiğinde ise ebeveynlik ve bağlanma stilleri araştırmalarında babalara odaklanan araştırmaların az sayıda olduğu görülmektedir (Grossmann vd., 2002; Paquette vd., 2000). Konu ile ilgili yapılan araştırma sonuçlarına bakıldığında, çocukların babalarıyla kurdukları erken dönem ilişkilerde, babalarını yakın ve sıcak bakım verme stilinde algılamalarının, kişilerin psikolojik olarak daha uyumlu olmalarına, akademik olarak daha başarılı olmalarına, daha az anti-sosyal davranışlarda bulunmalarına ve yaşam boyunca akranlarıyla daha iyi ilişkiler kurdukları gözlenmiştir (Lamb, 1997; Koçak, 2004; Newland vd., 2013). Bu bağlamda bireyin, ebeveynlerinin çocuk yetiştirme ve bağlanma stillerini algılama şekli onun yaşamında duygu düzenleme, ilişki kalitesi, yaşam doyumu gibi birçok faktörün de güçlü bir belirleyicisi olarak kabul edilmektedir (Antonucci vd., 2004; Repetti, Taylor ve Seeman vd., 2002; Roberts ve Bengston, 1996; Russek ve Schwartz, 1997; Umberson, 1992).

Görüldüğü gibi araştırmalar baba ebeveynlik ve bağlanma stillerinin sağlıklı yetişkinlik sonuçlarının önemli bir belirleyicisi olduğunu söylemektedir (Coleman, 1990). Her ne kadar erken yaşta bireylerin geçtiği tek veya standart bir yol olmasa da gençlik yıllarında ve yetişkinliğe geçişte çocuğun hayatına ebeveynlerin olumlu katılımı, yetişkinlikte gelişim için optimal bir temel ile ilişkili bulunmaktadır (Goldscheider vd., 2001). Ancak, ne yazık ki erken dönem baba ebeveynlik

stilllerinin çocuğun yetişkinlik sonuçlarında ne kadar etkili olduğuna odaklanan araştırmalar çok az sayıdadır. Bu durumun en temel nedenlerinden biri bu konudaki ölçme araçlarının sınırlılığıdır.

Herhangi bir konuda geçmişe dönük yetişkin algısını değerlendirmenin en yaygın yolu araştırmacılar tarafından geliştirilen öz-bildirim ölçekleridir. Yetişkin yaşamında geriye dönük baba bakım verme ve bağlanma stillerini araştırmak için Türkçe literatürde kullanılan bazı öz bildirim ölçekleri bulunmaktadır. Ancak hem ebeveynlik stilleri hem bağlanma stillerini aynı ölçme aracında değerlendirilen bir ölçek, Türkçe literatürde bulunmamaktadır. Mevcutta ebeveynlik stillerini değerlendiren bazı ölçeklerde, bağlanma süreçlerine de gönderme yapılmaktadır. Türkçe literatürde yetişkinlerin anne-baba ebeveynlik stilleri ve bağlanma süreçlerini incelerken en sık kullanılan ölçek Kapçı ve Küçüker (2006) tarafından Türkçeye uyarlanan "Anne Babaya Bağlanma Ölçeğidir (ABBÖ)". Bu ölçekte bağlanma stillerini değil, ebeveynlik stillerini ortaya koymakta ve bu stiller üzerinden toplam puan ile anne-babaya olumlu ya da olumsuz bağlanma değerlendirilmektedir. Bir diğer ölçek, Sümer ve Güngör (1999) tarafından geliştirilmiş olan "Çocuk Yetiştirme Stilleri Ölçeğidir (ÇYSÖ)". Ölçeğin kabul ve kontrol boyutları bulunmakta; iki boyutun çaprazlanmasıyla dört çocuk yetiştirme biçiminin belirlenmesi amaçlanmaktadır. Ölçek bağlanma stillerine değinmemektedir. Ebeveynlik stillerini değerlendiren bir başka ölçme aracı ise Yılmaz'ın (2000), Türk kültürüne uyarladığı, "Anne-Baba Tutum Ölçeği (ABTÖ)"dir. Ergenlerin ve genç yetişkinlerin anne-baba tutumlarını değerlendiren ölçekte kabul/ilgi, psikolojik özerklik ve denetleme olmak üzere üç alt boyut bulunmaktadır ve bu ölçek de bağlanma stillerine değinmemektedir. Konuyla ilgili kullanılan bir diğer ölçek ise Kocayörük (2010) tarafından Türk kültürüne uyarlanan "Ana-baba ve Akran Bağlanma Ölçeği (AABÖ)"dir. Ergenlerin ana-babalarıyla bağlanmasını ayrı ayrı değerlendiren ölçekte güven, iletişim, yabancılaşma olmak üzere üç alt boyut bulunmaktadır.

Bu araştırmada Türkçe uyarlaması yapılan, Ebeveyn Bakım Verme Stilleri Ölçeği (Descriptions Of Parental Caregiving Style - DPCS) bağlanma kuramı temel alınarak geliştirilmiştir. Ölçekte bebeklik, çocukluk ve ergenlik dönemini kapsayan geçmiş 16 yıl düşünülerek, ebeveynlerinin bakım verme stillerine benzerlik gösteren maddelerin derecelendirilerek değerlendirilmesi istenmektedir. Ölçekte bireylerden geçmişte ebeveyninden bakım alma ve ona bağlanma algısını değerlendirmek için, belirli bir bağlanma stiliyle ilişkili olan bakım verme tarzlarını tanımlayan 9 madde ve sıcak/duyarlı-güvenli bağlanma, soğuk/reddedici-kaçınan bağlanma, kararsız/tutarsız- kaygılı bağlanma olmak üzere yetişkin baba bakım verme ve bağlanma stillerini ortaya çıkaran üç alt ölçek bulunmaktadır. Bu alt ölçeklerden alınan yüksek ve düşük puanlar o bakım verme ve bağlanma tarzının kişideki derecesini göstermektedir (Collins ve Read, 1990).

Türkçe literatürdeki konuyla ilgili kullanılan ölçekler incelendiğinde, birbiriyle çok yakından ilişkili olan, geriye dönük baba bakım verme ve bağlanma stilleri algısını yetişkin gözünden anlayabilmek ve bu algının yetişkin yaşamındaki sonuçlarını değerlendirebilmek için hem bakım verme hem de bağlanma stillerini aynı anda ortaya çıkaran bir ölçek olmadığı görülmektedir. Bu sebeple bu ölçeğin Türkçe literatüre kazandırılmasının hem bu eksikliği kapatacağı hem de aynı anda iki farklı değişkeni ölçtüğü için işlevsel olacağı düşünülmektedir.

Bu araştırmanın amacı, yaşamın ilk 16 yılında deneyimlenen ve algılanan baba bakım verme ve bağlanma stillerini değerlendiren ve ölçümlenmesini sağlayan genç yetişkinler için "Bakım Verme ve Bağlanma Stilleri Ölçeği (BBSÖ)" baba formunun Türk kültürü için geçerlik ve güvenilirlik çalışmasının yapılarak ölçeğin psikometrik özelliklerini sınamaktır.

Yöntem

Bu bölümde araştırma modeli, çalışma grubu, veri toplama araçları, ölçeğin uyarlanması, geçerlik ve güvenilirlik çalışmaları ve veri analiz yöntemleri açıklanmıştır.

Araştırma Modeli

Bu çalışmada genç yetişkinler için BBSÖBaba formu Türkçeye uyarlayıp, güvenilirliğini ve geçerliliğini incelemek hedeflenmiştir. Bu bağlamda araştırmada tarama yöntemi kullanılmıştır.

Çalışma Grubu

Bu araştırmada dört farklı çalışma grubundan veri toplanmıştır. Araştırmaya ilk olarak dil geçerliği çalışması için İstanbul'da özel bir şirkette çalışmakta olan İngilizce ve Türkçeye iyi derecede hâkim 30 genç yetişkin katılmıştır (% 55 kadın; % 45 erkek; $\bar{X} = 34$ yaş). Ölçeğin yapı geçerliğini belirlemek için yapılan faktör analizi ve güvenilirlik çalışması için ise İzmir ve İstanbul'da yaşayan genç yetişkin öğretmen, şirket çalışanı ve üniversite öğrencisi olmak üzere toplam 354 genç yetişkin katılmıştır (%65 kadın; %35 erkek; $\bar{X} = 32,5$ yaş). Test tekrar-test güvenilirlik çalışması için ise yine İstanbul'da MEB'e bağlı öğretmen olarak çalışan 37 kadın 13 erkek toplam 50 genç yetişkin katılmıştır (%74 kadın, %26 Erkek, $\bar{X} = 29,40$). Son olarak ölçüt bağıntılı geçerlik çalışması için Marmara Üniversitesi'nden 326 öğrenci katılmıştır (%58,8 kadın; %41,2 erkek; $\bar{X} = 21,6$ yaş).

Veri Toplama Araçları

Baba Bakım Verme ve Bağlanma Stilleri Ölçeği

Ebeveyn Bakım Verme, Bağlanma Stilleri Ölçeğinin Hazan ve Shaver, (1986) tarafından geliştirilen (Descriptions Of Parental Caregiving Style - DPCS) ilk formu 3 paragraftan oluşan 9'lü likert bir yapıdaydı. Her bir paragraf bir ebeveynlik stili ve bir bağlanma stiline ilişkin cümlelerden oluşmaktaydı. Daha sonra Collins ve Read (1990) tarafından her bir paragraftaki üçer cümle 9 maddelik, 5'li Likert tipi bir ölçek olarak yeniden uyarlanmıştır. Ölçekte katılımcıların ebeveyn bakımı konusundaki retrospektif algıları anne ve baba formu uygulanarak iki ebeveyn için ayrı ayrı değerlendirilmektedir. Bebeklik, çocukluk ve ergenlik dönemini kapsayan geçmiş 16 yıl düşünülerek, ebeveynlerinin bakım verme ve bağlanma stillerine benzerlik gösteren maddelerin derecelendirilerek değerlendirildiği ölçekte anne ve baba için ayrı puanlar elde edilmektedir. Ölçekte bireylerden geçmişteki bağlanma algısını değerlendirmek için, ebeveynlerinin belirli bir bağlanma stiliyle ilişkili olan bakım verme tarzlarını tanımlayan 9 maddeyi okuyarak cevaplamaları istenmektedir. Ölçekte 3 madde sıcak/duyarlı (1, 2, 3. maddeler), 3 madde soğuk/reddedici (4, 5, 6. maddeler) ve 3 madde kararsız/tutarsız (7, 8, 9. maddeler) olmak üzere üç tip ebeveynlik stili üzerinden değerlendirme yapılmaktadır. Bu alt ölçeklerden alınan yüksek ve düşük puanlar o bakım verme ve bağlanma tarzının kişideki derecesini göstermektedir (Collins ve Read, 1990).

Ana-Babaya Bağlanma Ölçeği (ABBÖ)

Ana-Babaya Bağlanma ölçeğinin (ABBÖ) orijinal formu, çocuğa temel bakım veren kişi ile çocuk arasında kurulan bağın oldukça önemli olduğunu vurgulayan Bowlby'nin (1973) bağlanma kuramı temel alınarak Parker ve arkadaşları (1979) tarafından geliştirilmiştir. Ölçeğin Türk kültürüne uyarlama çalışması Kapçı ve Küçükler (2006) tarafından gerçekleştirilmiştir. Ölçek, bireyin anne-babası ile kurduğu ilişki örüntüsünü algılamasını retrospektif (geriye dönük) olarak değerlendirmektedir. İlgili ve kontrol/aşırı koruma olmak üzere iki alt boyutu bulunan ölçek 25 maddeden oluşmaktadır. Uygulama sürecinde bireyden, yaşamının ilk 16 yılını düşünerek, ölçekteki her bir maddenin anne babasının kendisine yönelik davranışlarını ne derecede yansıttığını 4'lü likert tipi bir derecelendirme üzerinden değerlendirmesi istenmektedir. Ölçekte anne ve baba için ayrı ayrı değerlendirme yapılabilmektedir. İlgili Kontrol boyutundan alınan yüksek puan sıcak, anlayışlı ve kabul edici olarak algılanan, düşük puan ise soğuk ve reddedici olarak algılanan ana babayı yansıtmaktadır. Kontrol/aşırı koruma boyutunda alınan yüksek puanlar aşırı kontrolcü ya da özerkliğe izin vermeyen ana baba algısına işaret etmektedir. Tüm maddeler anlam açısından aynı yönde, puan artışı olumlu ebeveyn bağlanmasını yansıttıkları biçimde puanlanmıştır; ABBÖ'nde

yalnızca, 2., 4., 8., 9., 10., 13., 14., 16., 18., 19., 20., 23. ve 24. maddeler tersine kodlanmıştır. Sonuçta, hem toplam puanda hem de alt ölçeklerde puan artışı olumlu bağlanmayı ifade etmektedir (Kapçı ve Küçüker, 2006).

Ölçeğin uyarlama çalışmasında Kapçı ve Küçüker'in (2006) yapı geçerliğini sınamak için yaptığı açımlayıcı faktör analizi sonucunda, baba formu için iki faktörlü bir yapı elde edilmiştir. ABBÖ'nin güvenilirlik analizleri için hesaplanan Cronbach alfa iç tutarlılık katsayısı baba formu için .89 olarak bulunmuştur. Alt ölçeklerden koruma alt ölçeğine dair baba formu için Cronbach alfa değeri .70, ilgi/ kontrol alt ölçeği için ise sırasıyla .90 ve .91 olarak hesaplanmıştır. ABBÖ'nin test-tekrar test güvenilirlik katsayıları da hesaplanmış; güvenilirlik katsayıları baba formu için .89 olarak bulunmuştur (Kapçı ve Küçüker, 2006).

Verilerin Toplanması

BBSÖ'nun uyarlama çalışması için ilk olarak ölçeği geliştiren Collins ile e-posta yoluyla iletişim kurulmuş ve ölçeğin uyarlanabileceğine ilişkin gerekli izin alınmıştır. Daha sonra dilsel eşdeğerlik çalışmaları yapılarak ölçeğin uygulama yapılacak Türkçe formu oluşturulmuştur. Veriler pandemi sürecinde olunması nedeniyle araştırmacı tarafından çevrimiçi olarak 4 ayda toplanmıştır. Katılımcılara çevrimiçi olarak e-posta anketleriyle ulaşılan bu çalışmada, veri toplama araçlarını uygulamadan önce araştırmanın amacı hakkında katılımcılara, kısa bir bilgilendirme ve gönüllülük onam metni sunulmuştur.

Verilerin Analizi

Verilerin analizinde açımlayıcı ve doğrulayıcı faktör analizi, iç tutarlık ve ölçüt bağımlı geçerlik yöntemleri kullanılmıştır. Ayrıca ölçeğin iç tutarlık katsayısı ve test tekrar test yöntemiyle güvenilirlik katsayısı hesaplanmıştır. Analizler, SPSS 26 ve Amos25 programları aracılığı ile gerçekleştirilmiştir.

Bulgular

Geçerlilik Çalışmalarına İlişkin Bulgular

Bu bölümde BBSÖ baba formu içindil geçerliliği ve yapı geçerliliği ile ilgili bulgulara yer verilmiştir.

Dilsel Eşdeğerliği

Dilsel eşdeğerlik çalışması için ilk olarak ölçeğin Türkçeye çevirisi yapılmıştır. Ölçek, iyi derecede İngilizce bilen psikoloji alanındaki üç öğretim üyesi ve bir dil uzmanı tarafından ayrı ayrı Türkçeye çevrilmiştir. Yapılan çeviriler birbirleriyle karşılaştırılmış ve aralarındaki uyumsuzluklar, iyi derecede İngilizce bilen psikoloji alanındaki üç öğretim üyesi ile tartışılarak en uygun ifadelerin yazılmasına çalışılmıştır. Türkçeye çevrilmiş form gerekli düzeltmelerden sonra ölçek çevirileri üç dil uzmanına verilerek tekrar İngilizceye çevrilmiş, anlam karşılıkları yeniden gözden geçirilmiş ve gerekli düzenlemeler yapılarak Türkçe form son halini almıştır. Daha sonra İngilizce ve Türkçeyi iyi düzeyde bilen 30 kişinin İngilizce form puanları ile 20 gün sonra tekrar uygulanan Türkçe form puanları arasındaki korelasyon katsayısı hesaplanmıştır. Bu uygulama sonucunda $r = .77$ ($p < .01$) olarak bulunmuş ve sonuçlar Tablo 1'de gösterilmiştir.

Tablo 1: BBSÖAlt Boyut ve Toplam Puanlarının Dilsel Eşdeğerlik Bulguları

		Sıcaklık TR	Reddedici TR	Tutarsız TR	BBSÖ TR Toplam
Sıcaklık_ENG	r	,768**			
Reddedici_ENG	r		,788**		
Tutarsız_ENG	r			,771**	
BBSÖ_ENG Toplam	r				,775**

*p<.05,**p<.001

Tablo 1’de görüldüğü gibi ölçüm aracının Türkçe ve İngilizce form puanları arasındaki korelasyonların sıcaklık alt ölçeği için 0,76 reddedici alt ölçeği için 0,78 tutarsız alt ölçeği için 0,77 ve ölçeğin tamamından alınan toplam puan için 0,77 olduğunu göstermiştir. Çalışma grubundan elde edilen sonuçlara göre ölçeğin Türkçe formunun, orijinal İngilizce formuna eşdeğer olduğu söylenebilir.

Yapı Geçerliği

Ölçeğin yapı geçerliğini belirlemek amacıyla açımlayıcı ve doğrulayıcı faktör analizi yapılmıştır. Yapılan açımlayıcı faktör analizi sonucunda ölçeğin orijinal formunda olduğu gibi 3 faktörlü bir yapı gösterdiği ve soru maddelerinin orijinal formda olduğu gibi dağıldığı görülmüştür. Daha sonra AMOS programıyla doğrulayıcı faktör analiz (DFA) yapılmıştır. Baba Bakım Verme ve Bağlanma Stilleri Ölçeğinin Türkiye’deki genç yetişkinlerden oluşan örnekleme doğrulanıp doğrulanmadığını belirlemek için DFA yöntemi analizi yapılmıştır. Bu analizde Türk genç yetişkinlerden alınan veriler ile özgün ölçekteki kuramsal modelin uyuşup uyuşmadığını incelemek amacıyla 9-Maddelik BBSÖ’nün üç faktör yapısı (Sıcak, Reddedici, Tutarsız) test edilmiştir. Türk genç yetişkinlerden elde edilen verilerin, özgün kuramsal model ile ne düzeyde uyduğuna bakmak için ilgili modelin uyum indeksleri ($\chi^2/df=3,53$ CFI=.97; RMSEA=.08; GFI=.95; AGFI=90; NFI=97; TLI=97) (Büyüköztürk, Akgün, Özkahveci ve Demirel, 2004; Sümer, 2000; Şencan, 2005) incelenmiştir. Elde edilen modelin değerlerinin büyük çoğunluğunun iyi uyum değerlerine sahip olduğu hesaplanmıştır. Ölçeğe yönelik uyum değerleri Tablo 2’de verilmektedir.

Tablo 2: 9 maddelik Türkçe BBSÖ uyum iyiliğine yönelik değerleri

İyilik Uyum İndeksleri	9-Maddelik Türkçe BBSÖ	İyi Uyum*	Kabul Edilebilir Uyum*
χ^2/df	3,53	$0 \leq \chi^2/df \leq 2$	$2 \leq \chi^2/df \leq 5$
GFI	.95	$.95 \leq GFI \leq 1$	$.85 \leq GFI \leq .95$
AGFI	90	$.90 \leq GFI \leq 1$	$.85 \leq GFI \leq .90$
CFI	.97	$.95 \leq CFI \leq 1$	$.90 \leq CFI \leq .95$
IFI	.98	$.95 \leq GFI \leq 1$	$.85 \leq GFI \leq .95$
TLI	.97	$.95 \leq CFI \leq 1$	$.90 \leq CFI \leq .95$
SRMR	.03	$0 \leq SRMR \leq .05$	$.05 \leq SRMR \leq .08$
RMSEA	.08	$0 \leq RMSEA \leq .05$	$.05 \leq RMSEA \leq .08$

Tablo 2’de görüldüğü üzere, Türk öğrencilerden elde edilen verilerden oluşan modelin uyum indeksleri iyi uyum değerlerine sahiptir $\chi^2/df=3,53$ CFI=.97; RMSEA=.08; GFI=.95; AGFI=90; NFI=97; TLI=97). Bu durum özgün ölçeğin modeli ile Türk model arasındaki uyumu göstermektedir. Bu sonuçlara dair ilgili model deseni Şekil 1’de resmedilmiştir.

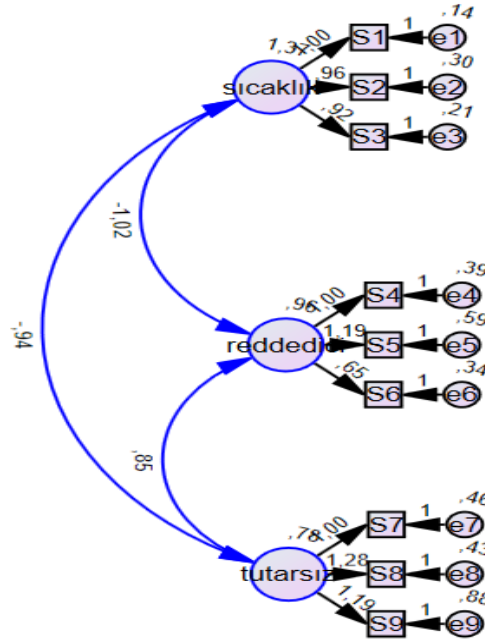

Şekil-1 9 Maddelik BBSÖ'nin Doğrulayıcı Faktör Analizi Sonuçları

Ölçüt Bağımlı Geçerlik Çalışması

Araştırmada 9-Maddelik BBSÖ'nin ölçüt geçerliği çalışmaları, benzer ölçek geçerliği temelinde gerçekleştirilmiştir. Sümer (2006) tarafından Türkçeye uyarlanmış Anne-Babaya Bağlanma Ölçeği Baba Formu (ABBÖ), BBSÖ ile birlikte uygulanmıştır. Bu iki ölçeğin alt boyutları arasındaki ilişkiyi gösteren korelasyon değerleri ve tanımlayıcı istatistiklerini belirten bulgular Tablo 3'te gösterilmektedir.

Tablo 3: BBSÖ Alt boyutları ile ABBÖ Alt Boyutları Arasındaki Korelasyon Katsayıları

		Sıcak-Duyarlı	Soğuk-Reddedici	Kararsız-Tutarsız
Kabul/ilgi	r	,519**	,090	,082
	p	<,001	,190	,167
	N	326	326	326
Sıkı Denetim/ Kontrol	r	,140*	,384**	,392**
	p	,012	<,001	<,001
	N	326	326	326

*p<.05 ve **p<.001

Yapılan analiz sonucunda BBSÖ ile ABBÖ (Baba Formu) arasında pozitif yönde anlamlı ilişki bulunmuştur. BBSÖ puanlarından sıcak/duyarlı alt boyutu ile ABBÖ Kabul ilgi ve sıkı denetim/kontrol alt boyutları puanları arasında pozitif yönde anlamlı bir ilişki olduğu ($r=.519$, $r=.140$ p.05) görülmektedir. Bu durum olumlu bir baba tutumu olan kabul ilgi ile gene olumlu bir baba tutumu olan sıcak/duyarlı alt boyutunun ilişkisini ortaya koymaktadır. Bu çalışmada yurtdışı

literatüründen farklı olarak ülkemizdeki çalışmalarda görüldüğü gibi (Kapçı ve Küçükler, 2006) olumsuz bir ebeveyn tutumu olmasına rağmenolumlu olarak algılanan sıkıdenetim/kontrol alt boyutunun sıcak/duyarlı alt boyutu ile arasındaki ilişkinin pozitif yönde olmasıdır. Kültürel olarak değişen bu durum ülkemizde sıkı denetimin ilgi ve sevgi gösterimi olarak kabul edilmesiyle ilişkili olabilir. Bu sonuçlar BBSÖ'nin geçerliğine kanıt olarak değerlendirilebilir.

Güvenirlilik Çalışması

Psikolojik bir test için hesaplanan güvenirlik katsayısının .70 ve daha yüksek olması test puanlarının güvenirliği için genel olarak yeterli görülmektedir (Büyüköztürk, 2010). Tablo 4'te ölçeğe ait Cronbach Alfa Güvenirlik Katsayı değerleri gösterilmektedir.

Tablo 4: 9-Maddelik BBSÖ'nin Cronbach Alfa Güvenirlik Katsayıları

9-Maddelik BBSÖ Alt Boyutları	Orijinal ölçeğin Cronbach's Alpha	Uyarlanan Ölçeğin Cronbach's Alpha
Sıcaklık	,90	,87
Reddedici	.69	,70
Kararsız	.81	,76
Toplam	.81	,78

Tablo 4'te görüldüğü gibi yapılan analiz sonucunda BBSÖ'nin geneli için Cronbach Alpha değeri.78 olarak saptanmıştır. Diğer yandan ölçeğin alt boyutları sıcaklık için.87, reddedici için .70 ve tutarsız için .76 olarak bulunmuştur.

BBSÖ'nin Test tekrar-test güvenirlik çalışması için ise yine MEB'e bağlı öğretmen olarak çalışan 37 kadın 13 erkek toplam 50 genç yetişkin öğretmenden (%74 kadın, %26 erkek, \bar{X} =29.40) üç hafta arayla elde edilen veriler üzerinden bakılmıştır. Ölçeğin test-tekrar test güvenirliği .89 olarak bulunmuştur. Geçerlik ve güvenilirliğe ilişkin bulgular genel olarak değerlendirildiğinde BBSÖ'nin psikometrik özelliklerinin doyurucu olduğu söylenebilir.

Yorum

Bu araştırmanın amacı, Colins ve Read'in (1990) geliştirdiği "Ebeveyn Bakım Verme, Bağlanma Stilleri Ölçeği, Baba Formunu" Türkçeye uyarlamak ve geçerlik ve güvenirlik çalışmalarını yapmaktır. Bu amaca yönelik olarak ölçeğin geçerliği; dil geçerliği, yapı geçerliği ve benzer ölçekler geçerliği çalışmalarıyla araştırılmıştır. Anketin güvenirliği ise iç tutarlılık katsayısı ve test-tekrar test güvenirlik katsayılarının hesaplanmasıyla incelenmiştir.

Ölçeğin yapı geçerliği incelemek için öncelikle doğrulayıcı faktör analizi (DFA) kullanılmıştır (Tabachnick ve Fidell, 2001). Bu analiz sonuçlarının iyi uyum indeksleri düzeyinde olduğunu görülmüştür. Yapılan analiz sonucunda ölçeğin özgün ölçekteki gibi öz değeri 1'in üzerinde olan üçer maddelik üç faktörden oluştuğu görülmüştür. BBSÖ'nüngeneli için Cronbach Alpha değeri .78, ölçeğin test-tekrar test güvenirliği ise .89 olarak bulunmuştur. BBSÖ'nün bazı psikometrik özelliklerinin incelendiği, bu çalışmadan elde edilen bulgular aracın geçerli ve güvenilir olduğunu göstermiştir.

Gerçekleştirilen analizler sonucunda elde edilen bulgulardan hareketle Baba Bakım Verme ve Bağlanma Stilleri Ölçeğinin Türk kültüründe rahatlıkla kullanılabileceğini söylemek mümkündür. Ölçeğe dair ifadelerin yer aldığı Tablo 5 nihai hal olarak kullanıma uygun şekilde verilmiştir.

Tablo 5: Baba Bakım Vermeve Bağlanma Stilleri Türkçe Uyarlaması İfadeleri

No	İfadeler:
1	Babam bana karşı sıcak ve destekleyiciydi.
2	Babam ne zaman bana destek olacağını ve ne zaman kendim yapmam için izin vereceğini iyi bilirdi.
3	Babamla aramızdaki ilişki her zaman iyiydi
4	Babam oldukça soğuk, mesafeli ve reddediciydi.
5	Babamın önceliği ben değildim, onun ilgileri başka şeylere yönelikti.
6	Babam bana sahip olmayı istememiş olabilir.
7	Babamın bana karşı tepkileri tutarsızdı, bazen sıcaktı, bazen değildi.
8	Babamın benim ihtiyaçlarımı anlaması engel olan kendi öncelikleri vardı.
9	Babam beni sevse de, sevgisini bana hiçbir zaman gösteremedi.

Sonuç

Kültürümüzde yetişkinlerin babayla geçmiş ilişkileri ve bağlanmalarını ortaya çıkaran az sayıda ölçek bulunmaktadır (Günaydın, Selçuk, Sümer ve Uysal, 2005; Kapçı ve Küçüker, 2006; Kocayörük, 2010). Bu ölçekler ebeveynlik stilleri üzerinden değerlendirme yapmakta, ancak bağlanma stillerini tam olarak ortaya koymamaktadır. Bağlanma stillerini ve ebeveyn bakım verme stillerini birleştiren ölçek ise Türkçe literatürde bulunmamaktadır. Bu araştırmada uyarlama çalışması yapılan BBSÖ Türkçe alinyazındaki bu boşluğu doldurarak, yetişkinlerin baba bakım verme stilleri ve bağlanma örüntülerinin şuan ki yaşamları ve ilişkilerini nasıl etkilediğini inceleme fırsatı sağlamaktadır. Ayrıca ölçek yıllarca anneyle ilişkiler odağından görülen ebeveyn algısını, güncel araştırmalarda önemi ortaya çıkarılan baba bağlamında da ele alıp inceleme şansı sunmaktadır. Böylece yetişkinin hayatındaki babanın izleri ve baba çocuk ilişkisinin sonuçları daha ayrıntılı olarak incelenebilecektir. Ölçeğin genç yetişkinlere sağlayacağı bu farkındalığın kendilerini ve ilişkilerini anlamalarına katkı yapacağı öngörülmektedir. Bu anlamda ölçek genç yetişkinlerin babaya ilişkilerini araştırmak isteyen uzmanlar ve terapistler tarafından kullanılabilir. Ayrıca araştırma sonucunda ortaya çıkan veriler incelenerek baba çocuk ilişkisinin etkilerini ortaya koyan ve bağlanma stillerindeki bireysel farklılıkları oluşturan durumlar hakkında eğitimler ve bilgilendirmeler yapmak hem genç yetişkinlerin kendilerini anlamasında hem de çocuklarıyla ilişkilerini yapılandırmalarında onlara katkı sağlayabilir.

Sınırlılıklar

Bu araştırmanın bazı sınırlılıkları bulunmaktadır. Araştırmanın çalışma grubu İstanbul ve İzmir’de yaşayan 354 genç yetişkinlerden oluşmaktadır. Ölçeğin gelecekte daha geniş ve farklı örneklem grupları ile geçerlik ve güvenilirlik çalışması yapılması ölçekle ilgili daha fazla bilgi edinmemizi sağlayacaktır. Araştırmanın diğer bir sınırlılığı tüm verilerin genç yetişkinlerin öz bildirimde bulunarak doldurduğu anketlerden edinilmiş olmasıdır. Bu durumda katılımcılar sosyal cazibeden etkilenerek, babalarıyla ilgili gerçek algıları yerine daha uygun ve olması gereken cevabı vermiş olabilirler. Bu nedenle nitel araştırma tekniklerine dayalı veri toplamak ve karma yöntemler kullanmak konuyla ilgili daha detaylı bilgi edinilmesi açısından faydalı olabilir.

Kaynakça

- Altınel, Ş. (2018). *Kadınlarda yeme bozuklukları belirtilerinin algılanan ebeveynlik biçimleri, duygu düzenleme güçlüğü, psikolojik iyi oluş ve yeme tutumları ile ilişkileri*. [Yayımlanmamış yüksek lisans tezi], Maltepe Üniversitesi, Sosyal Bilimler Enstitüsü.
- Antonucci, T., Akiyama, H., & Takahashi, K. (2004). Attachment and close relationships across the life span. *Attachment and Human Development*, 6(4), 353-370. <https://doi.org/10.1080/1461673042000303136>
- Armsden, G. C., & Greenberg, MT. (1987). The inventory of parent and peer attachment: Individual differences and their relationship to psychological well-being in adolescence. *Journal of Youth and Adolescence*, 16(5), 427-454 <https://doi.org/10.1007/BF02202939>
- Aquilino, W.S. (1997). From adolescent to young adult: a prospective study of parent-child relations during the transition to adulthood. *Journal of Marriage and the Family*, 59(3), 670-686. <https://doi.org/10.2307/353953>
- Bartell, T.M.C. (2005). *Factor associated with attachment in international adoption*. [Unpublishing doctorate thesis]. Kansas State University.
- Bretherton, I. (2010). Fathers in attachment theory and research: A review. *Early Child Development and Care*, 180(1-2), 9-23. <https://doi.org/10.1080/03004430903414661>
- Brennan, K.A., Clark, C.L., & Shaver, P.R. (1998). Self-report measurement of adult romantic attachment: An integrative overview. In J. A. Simpson ve W. S. Rholes (Eds.), *Attachment Theory and Close Relationships* (pp. 46-76). Guilford Press.
- Bowlby, J. (1980). *Attachment and loss: Vol. 3. Loss: Sadness and depression*. Basic Books.
- Bueno, R.K., Vieira, M.L., Crepaldi, M.A., & Xavier Faraco, A.M. (2017). Father-child activation relationship in the Brazilian context. *Early Child Development and Care*, 189(5), 835-845. <https://doi.org/10.1080/03004430.2017.1345894>
- Büyüköztürk, Ş., Çakmak, E.K., Akgün, Ö.E., Karadeniz, Ş., & Demirel, F. (2009). *Bilimsel araştırma yöntemleri*, Pegem.
- Büyüköztürk, Ş. (2002). Faktör analizi: Temel kavram ve ölçek geliştirmede kullanımı. *Kuram ve Üretim Yönetimi*, 32(32), 470-483.
- Cabrera, N.J., Fitzgerald, H.E., Bradley, R.H., & Roggman, L. (2007). Modeling the dynamics of paternal influences on children over the life course. *Applied Developmental Science*, 11(4), 185-189. <https://doi.org/10.1080/10888690701762027>
- Caspi, A., Elder, G.H., & Bem, D.J. (1988). Moving away from the world: Life-course patterns of shy children. *Developmental Psychology*, 24(6), 824. <https://doi.org/10.1037/0012-1649.24.6.824>
- Cassidy, J., & Shaver, P.R. (2016). *Handbook of attachment: Theory, research, and clinic alapplications*. (3. edition) Guilford Press.
- Chopik, W.J., Edelstein, R.S., & Grimm, K.J. (2019). Longitudinal changes in attachment orientation over a 59-year period. *Journal of Personality and Social Psychology*, 116(4), 598. <https://doi.org/10.1037/pspp0000167>
- Coleman, J.C. (1990). Social institutions and social theory: Commentary. *American Sociological Review*, 4(55), 333-339.

- Collins, N.L., & Read, S.J., (1990). Adult attachment, working models, and relationship quality in dating couples. *Journal of Personality and Social Psychology*; 58(4), 644-663. <https://doi.org/10.1037/0022-3514.58.4.644>
- Darling, N., & Steinberg, L. (1993). Parenting style as context: An integrative model. *Psychological Bulletin*, 113(3), 487-496. <https://doi.org/10.1037/0033-2909.113.3.487>.
- Erkut, S., Szalacha, L.A., & Coll, CG. (2005). A framework for studying minority youths' transitions to fatherhood: the case of puertorican adolescents. *Adolescence*, 40(160), 709-727. Fairbairn, C.E., Briley, D.A., Kang, D., Fraley, R.C., Hankin, B.L., & Ariss, T. (2018). A meta-analysis of longitudinal associations between substance use and inter personal attachment security. *Psychological Bulletin*, 144(5), 532. <https://doi.org/10.1037/bul0000141>.
- Feeney, J.A. & Noller, P. (1990). Attachment style as a predictor of adult romantic relationships. *Journal of Personality and Social Psychology*, 3(58), 281-291. <https://doi.org/10.1037/0022-3514.58.2.281>
- Fraley, R.C. (2002). Attachment stability from infancy to adulthood: Meta-analysis and dynamic modeling of developmental mechanisms. *Personality and Social Psychology Review*, 6(2), 123-151. https://doi.org/10.1207/S15327957PSPR0602_03
- Freeman, H. & Almond, T.M. (2010). Mapping young adults' use of fathers for attachment support: Implications on romantic relationship experiences. *Early Child Development and Care*, 180(1-2), 227-248. <https://doi.org/10.1080/03004430903415080>.
- Freeman, H., Newland, L.A., & Coyl, D.D. (2010). New directions in father attachment. *Early Child Development and Care*. 180 (1), 1-8. <https://doi.org/10.1080/03004430903414646>
- Goldscheider, F.K., Thornton, A., & Yang, L.S. (2001). Helping out the kids: Expectations about parental support in young adulthood. *Journal of Marriage and Family*, 63(3), 727-740. <https://doi.org/10.1111/j.1741-3737.2001.00727.x>
- Grange, D., Lock, J., Loeb, K., & Nicholls, D. (2010). Academy for eating disorders position paper: the role of the family in eating disorders. *The International Journal of Eating Disorders*, 43(1), 1-5.
- Güngör, D., & Bornstein, M.H. (2010). Culture-general and-specific associations of attachment avoidance and anxiety with perceived parental warmth and psychological control among Turk and Belgian adolescents. *Journal of Adolescence*, 33(5), 593-602. <https://doi.org/10.1016/j.adolescence.2009.12.005>
- Hair, J.F., Black, W.C., Babin, B.J., & Anderson, R.E. (2010). *Multivariate data analysis* (7th ed.). Pearson Prentice Hall.
- Hamarta, E. (2002). *Bağlanma teorisi ve yetişkin ilişkilerinde bağlanma, eğitime yeni bakışlar-ı*, (Ed.) A.M. Sünbül. Mikro.
- Hamilton, CE. (2000). Continuity and discontinuity of attachment from infancy through adolescence. *Child Development*, 71(3), 690-694. <https://doi.org/10.1111/1467-8624.00177>
- Hazan, C. & Shaver, P. (1987). Romantic love conceptualized as an attachment process. *Journal of Personality and Social Psychology*, 52(3), 511-524. <https://doi.org/10.1037/0022-3514.52.3.511>

- Hazan, C., & Shaver, P.R. (1994). Attachment as an organizational framework for research on close relationships. *Psychological Inquiry*, 5(1), 1-22. https://doi.org/10.1207/s15327965pli0501_1
- Kapçı, E.G., & Küçüker, S. (2006). Ana babaya bağlanma ölçeği: Türk üniversite öğrencilerinde psikometrik özelliklerinin değerlendirilmesi. *Türk Psikiyatri Dergisi*, 17(4), 286-295.
- Kocayörük, E. (2010). A Turkish adaptation of the inventory of parent and peer attachment: The reliability and validity study. *Eurasian Journal of Educational Research*, 40, 131-153.
- Koçak, A.A. (2004). Baba destek programı değerlendirme raporu. İstanbul: AÇEV. http://www.acev.org/docs/raporlar/evaluation_reportofthe_fathersupport-program.Pdf
- Lamb, M.E. (Ed.). (2004). *The role of the father in child development* (4th edition). Hoboken, John Wiley & Sons.
- Lei, L., & Wu, Y. (2007). Adolescents' paternal attachment and internet use. *Cyber Psychology and Behavior*, 10(5), 633-639. <https://doi.org/10.1089/cpb.2007.9976>.
- Newland, L.A., Coyl, D.D., & Chen, H.H. (2010). Fathering and attachment in the USA and Taiwan: contextual predictors and child outcomes. *Early Child Development Care*, 180(1), 173-9. <https://doi.org/10.1080/03004430903415049>
- Palmer, S.A. (1993). *Infant-mother and infant-father interactions during caregiving and play: Effects on cognitive and emotional development*. [Unpublished doctoral dissertation]. University of California.
- Parke, R.D. (2000). Father involvement: A developmental psychological perspective. *Marriage and Family Review*, 29(2-3), 43-58. https://doi.org/10.1300/J002v29n02_04.
- Parker, G., Tupling, H., & Brown, L.B. (1979). A parental bonding instrument. *British Journal of Medical Psychology*, 52(1), 1-10. <https://doi.org/10.1111/j.2044-8341.1979.tb02487.x>
- Paquette, D. (2004). Theorizing the father-child relationship: Mechanisms and developmental outcomes. *Human Development*, 47(4), 193-219. <https://doi.org/10.1159/000078723>
- Ravitz, P., Maunder, R., Hunter, J., Sthankiya, B., & Lancee, W. (2010). Adult attachment measures: A 25-year review. *Journal of Psychosomatic Research*, 69(4), 419-432. <https://doi.org/10.1016/j.jpsychores.2009.08.006>
- Repetti, R.L., Taylor, S.E., & Seeman, T.E. (2002). Risky families: family social environments and the mental and physical health of offspring. *Psychological Bulletin*, 128(2), 330. <https://doi.org/10.1037/0033-2909.128.2.330>
- Rice, K.G., Cunningham, T.J., & Young, M.B. (1997). Attachment to parents, social competence, and emotional well-being: A comparison of Black and White late adolescents. *Journal of Counseling Psychology*, 44(1), 89. <https://doi.org/10.1037/0022-0167.44.1.89>
- Roberts, R.E., & Bengtson, V.L. (1996). Affective ties to parents in early adulthood and self-esteem across 20 years. *Social Psychology Quarterly*, 96-106. <https://doi.org/10.2307/2787121>
- Russek, L.G., & Schwartz, G.E. (1997). Feeling of parental caring predict health status in midlife: A 35-year follow-up of the Harvard Mastery of Stress Study. *Journal of Behavioral Medicine*, 20(1), 1-13. <https://doi.org/10.1023/A:1025525428213>
- Santrock, J.W. (2012). *Yaşam boyu gelişim*. Nobel Yayıncılık (Çev. Ed.: Galip Yüksel).

- Schwartz, S.J., & Finley, G.E. (2006). Father involvement, nurturant fathering, and young adult psychosocial functioning: Differences among adoptive, adoptive stepfather, and nonadoptive stepfamilies. *Journal of Family Issues*, 27(5), 712-731. <https://doi.org/10.1177/0192513X05284003>
- Shaw, B.A., Krause, N., Chatters, L.M., Connell,..., & Ingersoll-Dayton, B. (2004). Emotional support from parents early in life, aging, and health. *Psychology and Aging*, 19(1), 4. <https://doi.org/10.1037/0882-7974.19.1.4>
- Selçuk, E., Günaydın, G., Sümer, N., & Uysal, A. (2005). Yetişkin bağlanma boyutları için yeni bir ölçüm: Yakın İlişkilerde Yaşantılar Envanteri-II'nin Türk örnekleminde psikometrik açıdan değerlendirilmesi (yetişkin bağlanma boyutlarını ölçmek için geliştirilen yeni bir ölçek: Yakın İlişkilerde Deneyimler- gözden geçirilmiş (ECR-R)-Bir Türk örneğinde psikometrik değerlendirme). *Türk Psikoloji Yazıları*, 8 (16), 1–11.
- Snow, M.S., Sullivan, K., Martin, E.E., & Helm, H. (2005). *The adult scale of parental attachment: Psychometric properties, factor analysis, and multi dimensional scaling*. [Unpublished manuscript], The University of Mississippi.
- Sümer, N. & Güngör, D. (1999). Yetişkin bağlanma stilleri ölçeklerinin türk örnekleminde psikometrik değerlendirmesi ve kültürlerarası bir karşılaştırma. *Türk Psikoloji Dergisi*, 14(43), 71-106. <https://toad.halileksi.net/sites/default/files/pdf/orta-cocukluk-doneminde-ebeveynlere-baglanma-benlik-algisi-ve-kaygi-toad.pdf>
- Sümer, N. (2000). Yapısal eşitlik modelleri: Temel kavramlar ve örnek uygulamalar. *Türk Psikoloji Yazıları*, 3(6), 49-74.
- Şencan, H. (2005). *Sosyal ve davranışsal ölçümlerde güvenilirlik ve geçerlik*. Seçkin.
- Tabachnick, B. G., & Fidell, L. S. (2001). *Using multivariate statistics* (4 edition), Allyn and Bacon.
- Umberson, D. (1992). Relationships between adult children and their parents: Psychological consequences for both generations. *Journal of Marriage and the Family*, 664-674. <https://doi.org/10.2307/353252>
- Yılmaz, A. (2000). Anne-baba tutum ölçeği'nin güvenilirlik ve geçerlik çalışması. *Çocuk ve Gençlik Ruh Sağlığı Dergisi*, 7(3), 160-172.
- Young J.E., Klosko J., & Weishaar M.E. (2003). *Schema therapy: A practitioner's guide*. Guilford Press
- Williams, S.K., & Kelly, F.D. (2005). Relationships among involvement, attachment, and behavioral problems in adolescence: Examining father's influence. *The Journal of Early Adolescence*, 25(2), 168-196. <https://doi.org/10.1177/0272431604274178>
- Whiteside-Mansell, L., Bradley, R.H., & Rakow, E. (2001). Similarities and differences in parental investment for mothers and fathers. *Journal of Family Issues*, 22(1), 63-83. <https://doi.org/10.1177/019251301022001003>
- Zeybekoğlu, D.Ö. (2013), *Günümüz erkeklerin gözünde babalık ve aile*. [Yayımlanmamış doktora tezi], Akdeniz Üniversitesi Sosyal Bilimler Enstitüsü.

Beyan ve Açıklamalar (Disclosure Statements)

1. Araştırmacıların katkı oranı beyanı / Contribution rate statement of researchers:

1. Yazar/First author %50,
 2. Yazar/Second author %50.
2. Yazarlar tarafından herhangi bir çıkar çatışması beyan edilmemiştir (No potential conflict of interest was reported by the authors).

Copyright of Turkish Studies - Social Sciences is the property of Electronic Turkish Studies and its content may not be copied or emailed to multiple sites or posted to a listserv without the copyright holder's express written permission. However, users may print, download, or email articles for individual use.