

## Aktif Empatik Dinleme Ölçeği'nin Türk kültürüne uyarlanması<sup>1</sup>

Nurbanu Kansızoğlu<sup>2</sup> , Fatma Altun Kobul<sup>3</sup> , Bircan Eyüp<sup>2</sup> 

<sup>2</sup>Trabzon Üniversitesi, Fatih Eğitim Fakültesi, Türkçe ve Sosyal Bilimler Eğitimi Bölümü, Trabzon, Türkiye, <sup>3</sup>Trabzon Üniversitesi, Fatih Eğitim Fakültesi, Rehberlik ve Psikolojik Danışmanlık Bölümü, Trabzon, Türkiye.

### ÖZET

Bu çalışmanın amacı, bireylerin aktif empatik dinleme becerilerini belirlemek amacıyla geliştirilen Aktif Empatik Dinleme Ölçeği'ni Türkçeye uyarlamak ve Türk örneklemindeki geçerlik ve güvenilirliğini incelemektir. Çalışmaya 18-61 yaş arası 847 (Kadın=556, Erkek=291) yetişkin birey katılmıştır. Veriler Kişisel Bilgi Formu, Aktif Empatik Dinleme Ölçeği ve Empati Düzeyi Belirleme Ölçeği aracılığıyla toplanmıştır. Açıklayıcı faktör analizi sonucunda toplam varyansın %64.98'ini açıkladığı üç faktörlü bir yapıya ulaşılmıştır. Bu üç faktör: Algılama, işleme ve yanıt verme şeklinde orijinalindeki gibi isimlendirilmiştir. Doğrulayıcı faktör analizinin sonucunda ise modelin veri ile mükemmel düzeyde uyumlu olduğu belirlenmiştir ( $\chi^2/sd= 2.09$  ( $\chi^2= 83.93$ ,  $sd= 40$ ,  $p< .001$ ),  $GFI= .97$ ,  $AGFI= .94$ ,  $CFI= .97$ ,  $RMSEA= .05$  ve  $SRMR=.04$ ). Ölçüt bağlantılı geçerlik analizlerinde ise Aktif Empatik Dinleme Ölçeği ile Empati Düzeyi Belirleme Ölçeği'nin hem toplam puanları hem de alt faktörleri arasında orta düzeyde pozitif yönde anlamlı bir ilişki bulunmuştur. Ölçeğin Cronbach alfa iç tutarlılık katsayıları toplam için .88; alt faktörler için ise algılama .77, işleme .72 ve yanıt verme .84 bulunmuştur. Ölçeğin test tekrar güvenilirliği ise toplam için .60, algılama için .40, işleme için .57 ve yanıt verme için .50 olarak hesaplanmıştır. Aktif Empatik Dinleme Ölçeği'nin Türk kültürüne uyarlanması sonucunda ölçeğin geçerli ve güvenilir bir ölçme aracı olduğunu belirlenmiştir.

### ANAHTAR KELİMELELER

Dinleme, Dinleme türleri, Empati, Aktif empatik dinleme, İletişim.

## Giriş

İletişim, mesajların aktarılmasının ve alınmasının ifade edici ve alıcı taraflar arasında gerçekleştiği etkileşimli bir süreçtir. Kişiler arası ilişkilerin kurulmasına, sürdürülmesine ve geliştirilmesine yardımcı olma niteliğinden ötürü dinleme iletişimin en önemli unsuru sayılmaktadır (Bodie, 2012). Sözlü veya sözsüz mesajları alma, anlam oluşturma ve bunlara yanıt verme süreci (Purdy ve Borisoff, 1997) olarak ifade edilen bu beceri, iletişim sonuçlarını etkilemede de merkezi bir rol üstlenmektedir. Çünkü dinleme yoluyla bireyler yaratıcı bir sürece aktif olarak katılmakta, alınan bilgiyi kontrol etmekte ve daha sonra bunu kendi bilişsel yapılarına, şemalarına, ilgi alanlarına, ihtiyaçlarına ve diğer bireysel etkilere göre işlemektedirler (Brownell, 2011). Yaşam boyunca geliştirilen dinleme, zamanla karmaşıklaşan alıcı dil sisteminde bireyin günlük hayatta en sık kullandığı beceri hâline gelmektedir (Doğan, 2020). Sohbet ederken, bir medya içeriğini izlerken veya başkalarıyla etkileşime girerken, iletilen mesajları anlama ve yorumlamanın yolu dinlemeden geçmektedir. Bilgi edinmenin yanı sıra başkalarının bakış açılarını, duygularını ve ihtiyaçlarını anlama dinleme vasıtasıyla gerçekleştiğinden bu beceri yalnızca bilgi edinmenin değil sosyal yaşamın da önemli bir parçası sayılmaktadır (Gearhart ve Bodie, 2011). Bu, bir bakıma dinleme ile empati arasındaki güçlü bağdan ileri gelmektedir. Bilindiği üzere empati, kişinin kendisini başkasının yerine koyarak, olaylara onun bakış açısı ile bakma, duygu ve düşüncelerini tanıma, hissetme ve iletme sürecidir (Rogers, 1957). Başka bir

<sup>1</sup> Araştırmada yayın etiğine uyulmuştur. Trabzon Üniversitesi Sosyal ve Beşerî Bilimler Bilimsel Araştırma ve Yayın Etiği Kurulundan (No: E-81614018-000-2300055260 Tarih: 06.10.2023) onay alınmıştır.

ifadeyle; kişilerin bakış açısını kavrayarak başlangıçta belirgin olmayan iç görüler kazanmayı (Akın, 2022) ve buna bağlı olarak duygusal, bilişsel veya davranışsal tepkiler verebilmeyi içermektedir. Böylelikle dinleyici konumundaki kişi karşıdakine onaylandığını, değer gördüğünü ve anlaşıldığını hissettirmektedir (Andolina ve Conklin, 2021; Floyd, 2014; Miller, 2018). Kısacası empati etkili bir dinleme sürecinin önemli bir yönünü oluşturmaktadır.

Etkili dinlemeyi tanımlamak için yalnızca empatik yönü vurgulamak yeterli görülmemektedir. Aktif olma etkili bir dinlemeyi tanımlamada oldukça sık kullanılan bir terimdir. Yani kişi dinleme durumuna odaklanmış şekilde katılım sağlıyorsa aktif bir dinleme gerçekleştirdiği anlaşılmaktadır. Bu karşısındakinin ne hissettiğini anlamaya çalışan bir muhatabın aynı zamanda aktif bir katılımının olması anlamına gelmektedir (Pence ve Vickery, 2012). Alan yazınında "aktif empatik dinleme" olarak kavramsallaştırılan bu beceri aktif dinleme sürecine empatik bir katmanın dahil edilmesiyle karakterize edilmektedir. Bununla birlikte, aktif empatik dinleme açık ve örtük bilgilerin alındığı "algılama", bilgilerin hatırlandığı ve sentezlendiği "işleme", sözlü ve sözsüz araçların kullanıldığı "yanıt verme" aşamalarını içermektedir (Bodie, 2011). Bu beceri özellikle iletişim, eğitim ve psikoloji alanlarındaki rolü itibarıyla önem kazanmaktadır. İletişimde bu dinleme biçimi genellikle satış elemanlarının dinleme eylemine odaklandığı ve müşteriyi dinlemenin gerçekleştiğine ikna ettiği bir süreç olarak tanımlanmaktadır (Drollinger vd., 2006). Aktif empatik dinlemenin bu yönüyle kişisel satış performansında oldukça kritik bir görev üstlendiği belirtilmektedir (Drollinger ve Comer, 2013). Öte yandan okullarda öğrencilerden aktif ve empatik dinleyerek olaylara karşı tarafın bakış açısıyla yaklaşmaları, duygu ve düşünceler hakkında ön yargısız davranmaları, sözlerin hangi deneyimleri yansıttığını anlamaları beklenmektedir (Dilidüzgün, 2021; Türkel ve Öz, 2021). Anlayış ve koşulsuz kabul gibi nitelikler ise empatik dinlemeyi psikolojinin önemli bir bileşeni hâline getirmektedir (Lichtenberg vd., 2014; Myers, 2000; Rogers, 1957; Weger vd., 2014). Meier ve Davis (1997) aktif dinlemeyi psikolojik danışmanın temeli olarak nitelendirmektedir. Bu süreçte danışmanlar danışanları katılmaya davet etmekte danışmanın rolünü açıklamakta süreci yönetmek yerine yönlendirmektedirler. Danışan işe koştuğu bu beceriler ile; başka bir kişinin bakış açısını üstlenmeye, yargılarını askıya almaya (Adler vd., 2006) açık veya gizli ipuçları yakalamaya çalışmaktadır (Weaver ve Kirtley, 1995).

Farklı alanlardaki kayda değer etkisine rağmen Türkiye'de aktif empatik dinleme birkaç çalışma (Babayiğit, 2023; Kozak ve Doğan, 2014) ile sınırlı kalmaktadır. Hâlbuki uluslararası literatür incelendiğinde kuramsal çalışmalara ek olarak son yıllarda dahi bu becerinin ölçümüne dayalı birçok çalışmaya (Brown vd., 2021; Haley vd., 2017; Jonsdottir ve Kristinsson, 2020; Jones vd., 2019; Lloyd vd., 2017; Manusov vd., 2020; Sims, 2017) rastlanmaktadır. Bu çalışmalar psikolojiden sağlık bilimlerine dil eğitiminden işletmeye kadar geniş bir yelpazede ele alınmaktadır. Dinlemenin en sık kullanılan beceri olduğu göz önünde bulundurulduğunda Türkiye'deki durum büyük bir eksiklik olarak değerlendirilmektedir. Öte yandan, araştırmacılar (Brunfaut, 2016; Shrivastava, 2014; Ulum, 2015; Walker, 2014) dinleme becerisinin zorlu ve sorunlu bir alan olmaya devam ettiğini sıklıkla vurgulamaktadırlar. Çünkü örtük, otomatik, karmaşık ve etkileşimli doğası (Vandergrift, 2011) dinlemeyi geliştirilmesi, ölçülmesi ve değerlendirilmesi en zor alanlardan biri yapmaktadır (Al-derson vd., 2001).

Aktif empatik dinlemenin bireye ve farklı disiplinlere sağladığı olumlu katkılar, alan yazınında bu dinleme türüne yönelik çalışmaların yetersizliği ve nihayetinde dinlemenin problemleri bir alan olmaya devam etmesi bu çalışmayı yapmada itici bir güç sağlamıştır. Bu çalışma, Bodie (2011) tarafından geliştirilmiş olan Aktif Empatik Dinleme Ölçeği'ni Türkçeye uyarlayarak geçerli ve güvenilir bir ölçme aracı ortaya koymayı amaçlamaktadır. Alan yazını incelendiğinde dinleme türlerine ilişkin geliştirilen ve uyarlanan ölçme araçlarının (Ellialtı ve Batur, 2018; Yıldız, 2018; Çarkıt ve Altun, 2020; Söylemez, 2015; Taşkın, 2017; Kaya, 2014) oldukça sınırlı olduğu göze çarpmaktadır. Bu ölçekler, genellikle akademik ve eleştirel dinleme becerilerine odaklanmış olup üniversite ve ortaokul öğrencileri gibi belirli gruplara yönelik olarak hazırlanmıştır. Diğer taraftan Telli (2019) tarafından lise öğrencileri için geliştirilen "Empatik Dinleme Ölçeği" (EDÖ)

“hazırbulunuşluk”, “değerlendirme” ve “yanıt verme” olmak üzere üç alt boyut ve 18 maddeden oluşmaktadır. Söz konusu ölçek yalnızca lise öğrencilerinin okul ve sınıf içi iletişimlerini kapsamakta ve uyarlanması hedeflenen bu ölçekten farklı alt boyutlar ve maddeler içermektedir. Tüm bunların yanında Özçılınak’ın (2023) yayımlanmamış yüksek lisans tezinde Aktif Empatik Dinleme Ölçeği’ni Türkçeye uyarladığı fakat örneklemini hemşirelik bölümü öğrencileri ile sınırlı tutarak geçerlik çalışmalarını açımlayıcı faktör analizi olmadan gerçekleştirdiği görülmüştür. Aktif Empatik Dinleme Ölçeği’nin psikometrik özelliklerinin geniş bir yaş grubunu içeren yetişkin Türk örneklem üzerinde incelendiği bu çalışmada, “algılama” “işleme” ve “yanıt verme” olmak üzere üç boyut bulunmaktadır. Bu kapsamda açık ve örtük bilgilerin alındığı ilk aşama, bilgilerin hatırlandığı ve sentezlendiği ikinci aşama, sözlü ve sözsüz araçlar kullanmayı gerektiren üçüncü aşama ile bireylerin aktif ve empatik dinleme seviyelerinin ölçülmesi amaçlanmaktadır. Alan yazını incelendiğinde söz konusu ölçeğin Yunan (Kourmousi vd., 2017), Japon (Asai vd., 2020) Çin (Guo vd., 2022) gibi farklı kültürlerle uyarlandığı görülmektedir. Bu açıdan ölçeğin Türk kültürüne titizlikle uyarlanması önemli bulunmaktadır. Böylece psikoloji, iletişim ve dil eğitimi gibi alanlarda kullanılması mümkün olan ölçek ile yapılacak ilişkisel ve uygulamalı çalışmalarla alan yazınına katkı sağlanacağı düşünülmektedir.

## Yöntem

### Araştırma Deseni

Bu araştırma, Aktif Empatik Dinleme Ölçeği’nin geçerlik ve güvenilirliğini ortaya koymayı amaçladığından nicel araştırma yöntemlerinden tarama modeline göre tasarlanmıştır. Tarama araştırmaları vasıtasıyla “bir konuya, olaya ilişkin katılımcıların görüşlerinin veya yetenek, ilgi veya tutum gibi özelliklerinin belirlendiği” bilinmektedir (Büyüköztürk vd., 2020). Ayrıca tarama çalışmaları ile evreni temsil eden görece daha küçük bir gruptan, tüm evren hakkında bilgi edinme amaçlanmaktadır (Krathwohl, 1997). Bu çalışmada, “belirli bir zamanda verinin toplandığı” kesitsel tarama tercih edilmiştir (Creswell, 2020).

Ölçek uyarlama işleminin basamakları ise Görsel 1’deki gibidir:



Görsel 1 Uyarlama İşleminin Basamakları

### Araştırma Grubu

Araştırmanın örneklemini 847 yetişkin bireyden oluşmaktadır (%65.6 Kadın, n=556; %34.4 Erkek, n=291). Yaşları 18 ile 61 arasında değişen grubun yaş ortalaması 27.98’dir (SS= 10.05). Katılımcıların çoğunluğunun eğitim seviyesinin %68.4 (n=579) ile üniversite olduğu, bunu %18.2 (n=154) ile lise ve %9 (n=76) ile lisansüstü düzeyde eğitim gören katılımcıların izlediği görülmektedir. Eğitim düzeyi ortaokul ve altı olan 28 (%3.4) ve eğitim düzeyini belirtmeyen 9 (%1.1) katılımcı bulunmaktadır. Gelir düzeyini belirten katılımcıların büyük çoğunluğu alt orta (n=445, %52.5) grupta yer alırken, %33.9’u (n=287) üst orta, %9.7’si (n=82) düşük ve %1.5’i (n=13) yüksek gelir grubunda yer almaktadır. Araştırmaya katılan bireylerin %55.5’i (n=470) bekar, %30.7’si (n=260) evli ve %13.2’si (n=112) ilişkisi olduğunu belirtmiş 5 katılımcı medeni durumuyla ilgili herhangi bir cevap vermemiştir.

## İşlem

Kesitsel tarama niteliğindeki bu çalışma için öncelikle, Aktif Empatik Dinleme Ölçeği'nin Türk kültürüne uyarlanması için ölçek sahibinden (Tarih: 31.05.2023) ve Trabzon Üniversitesi Sosyal ve Beşerî Bilimler Bilimsel Araştırma ve Yayın Etiği Kurulundan (No: E-81614018-000-2300055260 Tarih: 06.10.2023) onay alınmıştır.

İlk aşamada ölçek formunun orijinal hâli çeviri kontrolü için 5 dil uzmanına gönderilmiştir. Alınan dönütler neticesinde çeviri maddeleri karşılaştırılarak araştırmacılar tarafından Türkçe form oluşturulmuştur. Daha sonra bu form, çeviri ve kültürel uygunluğun kontrolüne ilişkin uzman kontrolü için 8 uzmana gönderilmiştir. 3'ü Türkçe Eğitimi, 3'ü Rehberlik ve Psikolojik Danışmanlık, 2'si Yabancı Diller Eğitimi olmak üzere alanlarındaki 8 uzmandan çeviri ve kültürel uygunluğa ilişkin alınan dönütler ışığında ölçeğin Türkçe formu araştırmacılar tarafından anlamsal, dilsel, psikometrik ve bağlamsal çerçevelerde incelenmiştir. İncelenen ve çevirisi düzenlenen ölçeğin anlamsal kontrolü için ölçeği geliştiren araştırmacılara başvurulmuştur. Orijinal formları geliştiren araştırmacılarla yapılan değerlendirmeler sonucunda çeviri ve geri çeviri süreci tamamlanmıştır. Bu aşamaların ardından veri toplama sürecinde kullanılacak Aktif Empatik Dinleme Ölçeği'nin Türkçe formunun son hâli elde edilmiştir.

Araştırmaya dâhil olma kriteri olarak yalnızca 18 yaş üstü olması ve ölçek maddelerini cevaplayabilecek eğitim düzeyine sahip olması dikkate alınmıştır. Uygun örnekleme yöntemi ile Türkiye genelinden toplanan verilerde online (Google Forms) ve basılı formlardan yararlanılmıştır. Anket öncesinde çalışmanın amacı, kapsamı ve katılımcı hakları konusunda bilgiler içeren onay sayfası katılımcılara sunulmuş ve onaylayanların veri toplama araçlarını doldurmalarına izin verilmiştir. Etik kurallar gereği veriler isim zorunluluğu olmadan toplanmış olup sadece testin tekrarı araştırmasına katılmak isteyenlerden iletişim bilgilerini yazmaları istenmiştir.

## Veri Toplama Araçları

### Kişisel Bilgi Formu

Araştırma grubunun bazı demografik bilgilerinin tespit edilebilmesi için araştırmacılar tarafından kişisel bilgi formu oluşturulmuştur. Oluşturulan formda katılımcıların cinsiyet, yaş, eğitim durumu, gelir düzeyi ve medeni durum ile ilgili sorular bulunmaktadır.

### Aktif Empatik Dinleme Ölçeği (AEDÖ)

Bu ölçek, yetişkin bireylerin aktif empatik dinleme düzeylerini ölçmek amacıyla Bodie (2011) tarafından geliştirilmiştir. 18-47 yaş aralığındaki 416 üniversite öğrencisinin katılımcı olduğu ölçek 11 madde ve üç alt boyuttan oluşmaktadır. Bu alt boyutlar "algılama", "işleme" ve "yanıt verme"dir. Aynı zamanda 7'li Likert tipinde hazırlanmış olup Cronbach alfa güvenilirlik katsayısı ölçeğin bütünü için .70, iken alt boyutları olan "algılama" için .77, "işleme" için .73, "yanıt verme" için .79 olarak saptanmıştır. Ölçeğin uyum indeksleri ( $\chi^2/sd= 2.90$ , GFI= .95, AGFI= .92, CFI= .95, RMSEA= .06 ve SRMR=.06) ölçeğin iyi düzeyde uyumlu olduğunu göstermektedir (Bodie, 2011).

### Empati Düzeyi Belirleme Ölçeği (EDBÖ)

Kişilerin empati düzeyini ölçmek amacıyla Lawrence vd. (2004) tarafından geliştirilen bu ölçek 149 üniversite öğrencisine uygulanarak Kaya ve Çolakoğlu (2015) tarafından Türkçeye uyarlanmıştır. 13 maddeden oluşan ölçeğin "sosyal beceriler", bilişsel beceriler" ve "bilişsel empati" olmak üzere 3 alt faktörü bulunmaktadır. Aynı zamanda 5'li Likert tipinde hazırlanmış olup Cronbach alfa güvenilirlik katsayısı ölçeğin bütünü için .86 alt boyutları olan "sosyal beceriler" için .61, "duygusal tepki" için .75 ve "bilişsel empati" için .74 olarak saptanmıştır. Ölçeğin uyum indekslerine bakıldığında verilerinin iyi düzeyde uyumlu olduğu ( $\chi^2/sd= 171.58$ , GFI= .92, AGFI= .88, CFI= .91, RMSEA= .07 ve RMR=.06) görülmektedir (Kaya ve Çolakoğlu, 2015).

## Veri Analizi

Ölçek geliştirmeye yönelik araştırmalarda analizlerin yapılacağı örneklem büyüklüğü konusunda farklı görüşler bildirilmektedir. Genellikle katılımcıların madde sayısının 5 ila 10 katı olması yeterli örneklem büyüklüğü olarak görülmektedir (DeVellis, 2016; Kline, 1994). Buna göre 11 maddelik AEDÖ için yapılacak işlemlerde en az 110 kişilik bir veri seti gerektiği belirlenmiştir. Toplanan verilerin parametreye uygunluğu kontrol edilmiş olup AEDÖ için (skewness= -.73 ve kurtosis= .26) ve Empati Düzeyi Belirleme Ölçeği için (skewness = -.57 ve kurtosis= .89) elde edilen değerlerin normallik varsayımını ( $\pm 1$ ) sağladığı tespit edilmiştir (Tabachnick ve Fidell, 2015). Örneklem faktörlenebilirliğini test etmek üzere Kaiser-Meyer-Olkin (KMO) ve Bartlett's küresellik testleri uygulanmıştır. Açımlayıcı faktör analizi (AFA) ve doğrulayıcı faktör analizinin (DFA) ayrı ayrı gerçekleştirilebilmesi için örneklem rastgele iki yarıya bölünmüştür (Cudeck ve Browne, 1983). Aktif Empatik Dineleme Ölçeğinin (AEDÖ) faktör yapısını belirlemek üzere Temel Bileşenler Analizi ortogonal (Varimax) döndürme metodu ile birlikte gerçekleştirilmiştir. DFA analizleri için Ki-kare  $\chi^2/sd$ , SRMR, GFI, AGFI, CFI ve RMSEA gibi uyum iyiliği değerleri kullanılmıştır (Hu ve Bentler, 1999; Kline, 1994). Güvenirliği test etmek amacıyla ölçeğin alt boyutları için ayrı ayrı Cronbach Alpha iç tutarlılık katsayıları ile birlikte madde toplam korelasyonları ve madde ayırt edicilikleri hesaplanmıştır. Ayrıca ilk veri toplama uygulamasının yaklaşık 3 hafta sonrasında gönüllü 37 katılımcıdan tekrar veri toplanarak bu iki ölçeğin test tekrar test güvenirliği incelenmiştir. Analizler için kullanılan istatistik programları ise IBM SPSS 26.0 ve AMOS 21.0'dır.

## Bulgular

### Açımlayıcı Faktör Analizi

Ölçeğin faktör yapısının test edilmesi için Cudeck ve Browne'nun (1983) önerisi doğrultusunda çapraz-doğrulama analizi (cross-validation analysis) yapılarak veri seti iki rastgele örnekleme ayrılmıştır. Bu analiz sayesinde ölçeğin faktör yapısının aynı popülasyonun farklı örneklemlerinde test edilmesi gibi bir avantaj ortaya çıkmaktadır (Byrne, 2010). 426 kişilik ilk örnekleme KMO ve Bartlett küresellik testleri ile örneklem yapısı kontrol edilmiştir. Elde edilen değerler örneklem uygunluğunun yeterli (KMO= .91) ve ölçek maddelerinin çok değişkenli normal dağılıma sahip olduğunu ( $X = 1879.28$ ,  $sd = 55$ ,  $p < .001$ ) göstermektedir. Bunun yanı sıra gerçekleştirilen anti-image analizinde maddeler arasındaki çapraz korelasyonların .88 ile .93 arasında değiştiği ve bu değerlerin yeterli büyüklükte ( $> .50$ ) olduğu saptanmıştır (Tabachnick ve Fidell, 2015).

Toplam 11 maddeden oluşan Aktif Empatik Dineleme Ölçeğinin (AEDÖ) faktör yapısını belirlemek amacıyla yapılan Temel Bileşenler analizinde, alt boyutlar arasındaki ilişki beklendiğinden Promax döndürme metodu kullanılmıştır. Yapılan açımlayıcı faktör analizi sonucunda, öz değeri 1'den büyük iki faktörlü ve toplam varyansın %57.85'ini açıklayan bir yapı ortaya çıkmıştır. Fakat çapraz yüklenen maddeler olduğu görülmüştür. Ölçeğin teorik temelleri ve maddelerin faktör yükleri dikkate alınarak ölçeğin orijinalinde olduğu gibi üç faktörlü yapıya zorlanmıştır (DeVellis, 2016).

Üç faktör ile kısıtlanarak yapılan açımlayıcı faktör analizi sonucunda ortaya çıkan madde dağılımının ölçeğin orijinali ile birebir benzer yapıda olduğu görülmüştür. Toplam varyansın %64.98'ini açıkladığı üç faktörlü yapıda, alt faktörler orijinal formdakilerle benzer şekilde isimlendirilmiştir. Tablo 1'de ölçek maddelerine ait ortak varyans değerleri, her maddenin ağırlıklı olarak yüklendiği faktör ve madde faktör yükleri sunulmuştur. Ayrıca her maddenin toplam ölçek ile korelasyonları da Tablo 1'de gösterilmiştir. Buna göre maddelerin faktör yükleri .48 ile .91 arasında değişmekte olup madde toplam korelasyonları da .51 ile .67 arasındadır.

**Tablo 1** Aktif Empatik Dinleme Ölçeği'nin Açımlayıcı Faktör Analizi Sonuçları

Maddeler		Faktör Yükleri				Madde- Toplam Korelasyonu
		Algılama	İşleme	Yanıt Verme	Ortak Varyans	
M1	Dinlediğim kişinin -farkında olarak veya olmayarak- dile getirmediği şeylere karşı da duyarlıyım.	.75			.57	.54
M2	Dinlediğim kişinin söylemediği fakat ima ettiği şeyleri fark ederim.	.89			.66	.51
M3	Dinlediğim kişinin nasıl hissettiğini anlarım.	.82			.69	.61
M4	Sadece söylenen kelimelere değil kelime dışındaki unsurlara da (örneğin ses tonu, vurgu, tonlama) dikkat ederim.	.48			.53	.62
M5	Dinlediğim kişiye söylediklerini hatırlayacağıma dair güven veririm.		.67		.56	.58
M6	Katıldığım ve katılmadığım noktaları uygun zamanda özetlerim.		.96		.76	.56
M7	Dinlediğim kişinin hangi noktalara değindiğine dikkat ederim.		.67		.69	.67
M8	Dinlediğim kişinin onu dinlediğimden emin olmasını sağlamak için sözlü onay ifadeleri kullanırım.			.73	.67	.67
M9	Dinlediğim kişiye fikirlerine açık olduğuma dair güven veririm.			.73	.65	.64
M10	Dinlediğim kişiye bakış açısını anladığımı gösteren sorular sorarım.			.83	.71	.64
M11	Dinlediğimi beden dilimle (örneğin, başımı sallayarak) gösteririm.			.91	.68	.55
<b>Özdeğer</b> (Açıklanan Varyans)		1.21 (%11.03)	.78 (%7.12)	5.15 (%46.83)		

### Güvenirlilik Analizleri

Aktif Empatik Dinleme Ölçeği'nin Türkçe formunun güvenilirliğini değerlendirmek için Cronbach alfa iç tutarlılık katsayısı hem toplam ölçek hem de alt faktörler için ayrı ayrı hesaplanmış ve sonuçlar Tablo 2'de özetlenmiştir. Ölçeğin bütünü için elde edilen Cronbach alfa iç tutarlılık kat sayısı .88 iken algılama alt ölçeği için .77, işleme için .72 ve yanıt verme alt ölçeği için .84 olarak hesaplanmıştır. Ayrıca madde-toplam korelasyonlarının .51 ile .67 arasında değiştiği, maddelerin ölçekten çıkarılması durumunda Cronbach alfa değerine olumlu katkı sağlamayacakları görülmüştür. Elde edilen sonuçlar, ölçeğin iç tutarlılığının iyi düzeyde olduğunu göstermektedir.

Ölçeğin zaman içindeki tutarlılığını test etmek amacıyla test-tekrar test korelasyonlarına bakılmıştır. Bu amaçla ölçek, üç hafta arayla 37 kişilik (27 Kadın %73, 10 Erkek %27) yetişkin bir gruba uygulanarak sonuçlar analiz edilmiştir. AEDÖ'nün test-tekrar test güvenirlilik katsayısının .60 ile orta düzeyde anlamlı ilişki gösterdiği tespit edilmiştir. Alt boyutlar için hesaplanan üç haftalık uygulamalar arasındaki korelasyonların da .40 ile .57 arasında değiştiği görülmüştür. Buna göre AEDÖ'nün zamana karşı güvenirliliğinin kabul edilebilir düzeyde olduğu söylenebilir.

**Tablo 2** AEDÖ'nün alt faktörlerinin Tanımlayıcı Bulguları ve Güvenirlilik Analizi Sonuçları

	X	SS	Cronbach Alfa	Test-tekrar test
1.Algılama	5.68	1.03	.77	.40**
2.İşleme	5.43	1.15	.72	.57**
3.Yanıt verme	5.98	1.01	.84	.50**
4.AEDÖ Toplam	5.72	.90	.88	.60**

\*\* p< .01 AEDÖ=Aktif-Empatik Dinleme Ölçeği

## Doğrulayıcı Faktör Analizi

Açımlayıcı faktör analizinden elde edilen üç faktörlü yapının veri seti ile uyum iyiliği değerleri doğrulayıcı faktör analizi ile kontrol edilmiştir. Rastgele bölünerek oluşturulan diğer örneklem (n=421) üzerinde gerçekleştirilen DFA sonucunda uyum iyiliği değerleri  $\chi^2/df= 2.09$  ( $\chi^2= 83.93$ ,  $df= 40$ ,  $p< .001$ ), GFI= .97, AGFI= .94, CFI= .97, RMSEA= .05 ve SRMR=.04'tür. Bu değerlerin literatürde sıkça kullanılan ölçütlere göre (Bayram, 2013; Byrne, 2010; Doll vd., 1994; Hu ve Bentler, 1999) mükemmel uyum düzeyinde olduğu görülmektedir. Bu sonuçlar doğrultusunda Türk örnekleminden elde edilen 11 madde ve 3 faktörlük modelin, veri ile oldukça iyi uyum gösterdiği söylenebilir. Görsel 2'de modelin yapısı ve maddelerin faktör yükleri özetlenmektedir. DFA sonucunda elde edilen standardize edilmiş katsayılar maddelerin faktörleri ile yüklerinin .54 ile .79 arasında değiştiği ve tümünün .01 düzeyinde anlamlı olduğu görülmektedir.

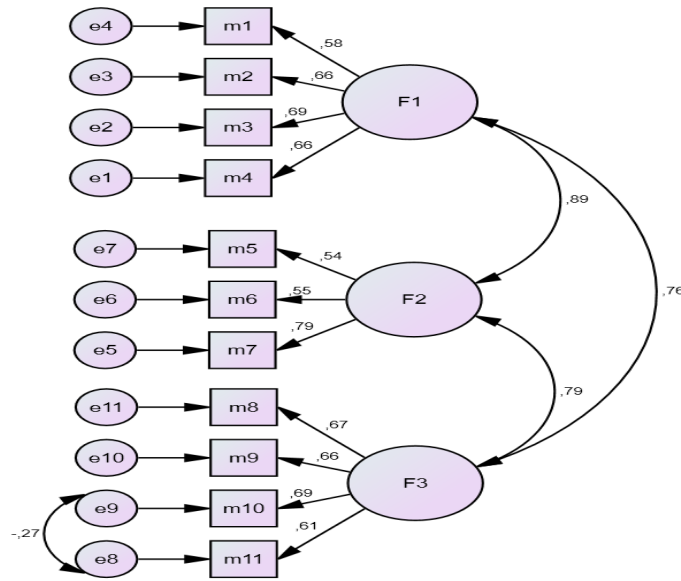

**Görsel 2** Aktif-Empatik Dinleme Ölçeği'nin Doğrulayıcı Faktör Analizi Sonuçları

Elde edilen modelin yapı güvenirliğini kontrol etmek için Ortalama Açıklanan Varyans (AVE) ve Birleşik Güvenirlik (CR) katsayıları hesaplanmıştır. Aktif Empatik Dinleme Ölçeği'nin Algılama faktörü için AVE değeri .42 (%42) ve CR .74, İşleme faktörü için AVE değeri .41 (%41) ve CR .66, Yanıt Verme alt faktörü için ise AVE değeri .43 (%43) ve CR .75 bulunmuştur. Yakınsak ve ayrışım geçerliliğinin sağlanabilmesi için CR değerlerinin AVE değerlerinden büyük olması ve AVE'nin .50'den yüksek olması beklenir (Fornell ve Larcker, 1981). CR değerinin .60'tan büyük olması durumunda AVE değerinin .50'nin altında olabileceği, burada AVE ve CR'nin birlikte değerlendirilmesinin önemli olduğu yönünde görüşler mevcuttur (Hair vd., 2014). Buna göre AEDÖ'nün yakınsak ve ayrışma geçerliliği kabul edilebilir düzeydedir.

## Ölçüt Bağıntılı Geçerlik

Aktif Empatik Dinleme Ölçeği'nin ölçüt bağıntılı geçerliğini sınamak için Empati Düzeyini Belirleme Ölçeğinden (Kaya ve Çolakoğlu, 2015) alınan puanlar ile korelasyon analizi yapılmıştır. AEDÖ ile EDBÖ toplam puanları arasında orta düzeyde pozitif yönde anlamlı ilişki olduğu belirlenmiştir ( $r= .52$ ,  $p<.01$ ). AEDÖ'nün kendi alt faktörleri ile pozitif yönde güçlü ilişkilere sahip olduğu görülmektedir. AEDÖ ve EDBÖ'nün alt faktörleri arasındaki ilişkilere bakıldığında, yine pozitif yönde orta düzeyde anlamlı ilişkiler tespit edilmiştir. Analizlerin sonucunda ulaşılan korelasyon değerleri Tablo 3'te detaylı olarak sunulmuştur.

**Tablo 3** Aktif-Empatik Dinleme Ölçeği ile Empati Düzeyini Belirleme Ölçeği Puanları Arasındaki İlişkiler

	1	2	3	4	5	6	7	8
1.AEDÖ Toplam	1	.86**	.84**	.85**	.57**	.52**	.48**	.35**
2.Algılama <sup>a</sup>		1	.61**	.56**	.51**	.47**	.43**	.31**

3.İşleme <sup>a</sup>	1	.59**	.48**	.45**	.40**	.28**
4.Yanıt verme <sup>a</sup>		1	.47**	.42**	.39**	.31**
5.EDBÖ Toplam			1	.87**	.85**	.67**
6.Bilişsel Empati <sup>b</sup>				1	.64**	.35**
7.Duygusal Tepki <sup>b</sup>					1	.41**
8.Sosyal Beceriler <sup>b</sup>						1

\*\* p< .01 a= Aktif-Empatik Dinleme Ölçeği Alt Faktörü, b= Empati Düzeyini Belirleme Ölçeği Alt Faktörü

## Tartışma ve Sonuç

Bu çalışmada, Bodie (2011) tarafından geliştirilen Aktif Empatik Dinleme Ölçeği'ni (The Active-Empathic Listening Scale) Türkçeye uyarlamak üzere 18 yaş üstü yetişkin bireylerden oluşan Türk örnekleminde psikometrik işlemler gerçekleştirilmiştir. Davranış araştırmalarında ölçek uyarlama çalışmaları sıklıkla tercih edilmektedir. Geçerlik ve güvenilirlik değerleri bilinen bir ölçeği farklı bir kültüre uyarlamak araştırmacılara para ve zaman kazandırmanın yanı sıra kültürlerarası karşılaştırmalı çalışmaların yapılmasına da olanak sağlamaktadır (Hambleton ve Patsula, 1999).

Bir ölçeğin uyarlanması sırasında en önemli ve dikkat gerektiren aşamanın dilsel çeviri aşaması olduğu belirtilmektedir (Hambleton, 1996). Çünkü bu aşama yalnızca basit bir çeviriyi değil ölçülen yapıyı dilsel, kültürel ve psikolojik açılardan bütüncül bir şekilde analiz etmeyi gerektirmektedir (Van de Vijver ve Tanzer, 2004). Bu çalışmada da ölçeğin uyarlanma sürecinin titizlikle yürütülmesi ve ilerleyen araştırmalarda da güvenilir sonuçlar sağlaması amacıyla büyük özen gösterilmiştir. Her iki dile, kültüre ve psikoloji bilgisine hâkim uzmanlar ölçek maddelerini dilsel ve empatik dinlemenin kültürel kodları açısından değerlendirmiştir. Sonrasında Hambleton ve Patsula'nın (1999) önerdiği çeviri ve geri çeviri yöntemi izlenmiş olup ölçeği geliştiren yazarların geri çevirileri kontrolleri ile tamamlanmıştır.

Ölçeğin orijinal formunun faktör yapısının Türk kültüründe geçerliliği öncelikle açımlayıcı faktör analizi kullanılarak incelenmiştir. Ölçeğin teorik temelleri ile maddelerdeki çapraz yüklenmeler ve faktör yükleri dikkate alınarak (DeVellis, 2016), üç faktörlü yapı için açımlayıcı faktör analizi gerçekleştirilmiştir. Yapılan bu açımlayıcı faktör analizi sonucunda ortaya çıkan madde dağılımının ölçeğin orijinali ile benzer yapıda olduğu saptanmış ve toplam varyansın %64.98'ini açıkladığı belirlenmiştir. Üç faktörlü yapıdaki ölçeğin alt faktörleri orijinal formlardaki gibi (Sensing=Algılama, Processing=İşleme ve Responding=Yanıt verme) isimlendirilmiştir. Bu bağlamda ulaşılan sonuç ölçeğin orijinal formunun faktör yapısıyla uyumludur (Bodie, 2011). Ayrıca bu çalışmada elde edilen faktör yüklerinin .48 ile .96 arasında değiştiği bunun da ölçeğin orijinal formundaki faktör yükleri (.54-.94) ve açıklanan varyansla (%60.5) oldukça benzer olduğu görülmüştür. Ölçeğin Yunanistan örnekleminde yapılan uyarlama çalışmasında açımlayıcı faktör analizi sonuçları ölçeğin üç faktörlü bir yapıda olduğu ve toplam varyansın %67'sini açıkladığı tespit edilmiştir (Kourmousi vd., 2017). Aynı şekilde Çin örnekleminde yapılan uyarlama çalışmasında da açımlayıcı faktör analizi sonuçlarının üç faktörlü bir yapıda olduğu ve toplam varyansın %70.72'sini açıkladığı görülmüştür (Guo vd., 2022). Bu bulgular ölçeğin Türkçe formunun da yapı geçerliliğini desteklediğini göstermektedir. Bununla birlikte ölçeğin Özçılınak (2023) tarafından gerçekleştirilen Türkçe ve Asai vd. (2020) tarafından gerçekleştirilen Japonca uyarlamalarında açımlayıcı faktör analizinin gerçekleştirilmediği görülmektedir. Ölçme araçlarının farklı kültürle uyarlanmasında yalnızca doğrulayıcı faktör analizi yapılmasının yetersiz bulunduğu karşılaştırma çalışmaları mevcuttur (Orçan, 2018). Bu sınırlılığa dikkat çeken Bandalos ve Finney (2010) doğrulayıcı faktör analizi ile farkına varılamayacak yapıların açımlayıcı faktör analizi ile net bir şekilde ortaya konulabileceğini belirtmiştir. Bu nedenle hedef kültür için de açımlayıcı faktör analizinin yapılması daha sonra modelin uygunluğunun test edilmesi önerilmektedir. Bahsedilen iki uyarlama çalışmasının bu açıdan önemli sınırlılık taşıdığı söylenebilir.

Açımlayıcı faktör analizinden sonra farklı bir örneklem üzerinde modelin verilerle iyi uyum sağlayıp sağlamadığını tahmin etmek için doğrulayıcı faktör analizi yapılmıştır. Analiz sonuçları faktör yapısının veri ile mükemmel düzeyde uyumlu olduğunu göstermiştir ( $\chi^2_{sd} = 2.09$ , GFI=

.97, AGFI= .94, CFI= .97, RMSEA= .05 ve SRMR=.04). Ulaşılan bu uyum değerlerinin ölçeğin orijinal çalışmasında elde edilen uyum indekslerine ( $\chi^2/sd= 2.90$ , GFI= .95, AGFI= .92, CFI= .95, RMSEA= .06 ve SRMR=.06) yakın olduğu görülmektedir (Bodie, 2011). Ölçeğin farklı dil ve kültürlerdeki örneklemeler üzerinde yapılan doğrulayıcı faktör analizi sonuçlarına bakıldığında Guo vd. (2022) tarafından yapılan çalışmadaki tıp öğrencilerinden oluşan Çin örnekleme ( $\chi^2/sd= 2.25$ , RMSEA= 0.06, CFI= .97, TLI= .96 ve GFI= .96) ile benzer değerlere; Kourmousi vd. (2017) tarafından yapılan çalışmadaki öğretmenlerden oluşan Yunanistan örnekleme (RMSEA= .08, CFI= .97 ve GFI= .96) ile yakın değerlere ve Asai vd. (2020) tarafından yapılan çalışmadaki üniversite öğrencilerinden oluşan Japonya örnekleme ( $\chi^2=128.980$ , AGFI= .92, CFI= .94, TLI= .77, RMSEA= .06 ve SRMR=.04) ile kısmen benzer değerlere sahip olduğu belirlenmiştir. Yalnızca hemşirelik lisans öğrencilerini kapsayan Türk örnekleme yapılan uyarlama çalışmasında da (Özçılınak, 2023) bu çalışmada elde edilen değerlerle benzer ( $\chi^2/sd= 1.79$ , GFI= .97, AGFI= .95, CFI= .98, RMSEA= .04 ve SRMR=.03) olduğu görülmüştür. Çalışmalarda ulaşılan uyum iyiliği indekslerinin arasında bazı benzerliklerin yanı sıra bazı farklılıkların da olduğu görülmektedir ancak genel olarak beş farklı versiyonunda da ulaşılan değerlerin verilerle iyi düzeyde uyum sağladığı söylenebilir.

Çalışmada, AEDÖ'nün ölçüt bağlantılı geçerliliğini incelemek amacıyla EDBÖ ile arasındaki korelasyona bakılmış ve toplam puanlar arasında orta düzeyde pozitif yönde anlamlı bir ilişki olduğu hesaplanmıştır ( $r= .52$ ,  $p<.01$ ). Lawrence vd. (2004) tarafından geliştirilen EDBÖ, empatiyi toplumsal anlayış bağlamında ölçmeyi hedeflemekte ve bu doğrultuda ölçeğin alt faktörleri de sosyal beceriler, duygusal tepki ve bilişsel empatiden oluşmaktadır (Kaya ve Çolakoğlu, 2015). Bu bakımdan AEDÖ'nün alt faktörleri olan algılama, işleme ve yanıt verme ile EDBÖ'nün alt faktörleri arasında ortak noktaların bulunduğu söylenebilir. Yapılan analizlerde, ölçeklerin alt faktörleri arasında da pozitif yönde orta düzeyde anlamlı bir ilişki olduğu belirlenmiştir. Bu durum, AEDÖ'nün kavramsal alanı ile EDBÖ'nün kavramsal alanının benzerlik taşıdığını göstermektedir.

Ölçeğin Türkçe formunun güvenilirliğini değerlendirmek maksadıyla gerçekleştirilen Cronbach alfa iç tutarlılık katsayısı toplam ölçek için .88 olarak tespit edilmiştir. Alt faktörlere bakıldığında ise algılama için  $\alpha= .77$ , işleme için  $\alpha= .72$  ve yanıt verme için  $\alpha= .84$  olarak belirlenmiştir. Araştırmalarda kullanılacak ölçme araçları için öngörülen güvenilirlik düzeyinin .60 ve üzeri olduğu dikkate alındığında bu değerlerin kabul edilebilir sınırların üzerinde olduğu görülmektedir (Büyüköztürk, 2002; Kalaycı, 2010). Bu değerlerin ölçeğin orijinal çalışmasında Bodie'nin (2011) ulaştığı bulgularla (Algılama=.73, işleme=.66, yanıt verme=.78 ve toplam=.86) tutarlı olduğu görülmektedir. Diğer dillere yapılan uyarlama çalışmalarındaki güvenilirlik analizlerine dair sonuçlara bakıldığında Kourmousi vd. (2017) algılama için  $\alpha= .82$ , işleme için  $\alpha= .76$ , yanıt verme için  $\alpha= .82$  ve toplamı için  $\alpha= .87$ ; Asai vd. (2020) algılama için  $\alpha= .64$ , işleme için  $\alpha= .61$ , yanıt verme için  $\alpha= .68$  ve toplam için  $\alpha= .82$ ; Guo vd. (2022) ise algılama için  $\alpha= .79$ , işleme için  $\alpha= .83$ , yanıt verme için  $\alpha= .79$  ve toplam için  $\alpha= .87$  buldukları belirlenmiştir. Ölçeğin hemşirelik öğrencileri üzerinde yapılan Türkçe uyarlamasında da algılama için  $\alpha= .75$ , işleme için  $\alpha= .57$ , yanıt verme için  $\alpha= .81$  ve toplamı için  $\alpha= .86$  güvenilirlik katsayıları elde edildiği görülmektedir. Bu bağlamda ölçeğin bu çalışmadaki sonuçları ile hem orijinal formun hem de diğer dillere yapılan uyarlama çalışmalarının güvenilirlik katsayılarının birbirine yakın olduğu söylenebilir. Bu da Türk kültürüne yapılan uyarlama çalışmaları sonucunda ölçeğin güvenilir bir ölçek olduğunu göstermektedir. Test tekrar test korelasyonuna bakıldığında ise ölçeğin toplamı için güvenilirlik katsayısının .60 ile orta düzeyde anlamlı ilişki gösterdiği tespit edilmiş. Alt faktörler için de aralarındaki korelasyonun .40 ila .57 arasında değiştiği belirlenmiş, bunun da kabul edilebilir düzeyde olduğu söylenebilir. Asai vd. (2020) da test tekrar test korelasyonu yaptığında orta düzeyde anlamlı bir ilişki tespit etmiş ( $\alpha= .51$ ) ve alt faktörler arasındaki korelasyonun .48 ila .53 arasında değiştiğini belirlemiştir. Benzer şekilde Guo vd. (2022) de test tekrar test güvenilirliğini incelediklerinde .56 ile orta düzeyde anlamlı bir ilişki tespit etmişlerdir. Ölçeğin orijinalinde (Bodie, 2011) ve Yunanca versiyonunda (Kourmousi vd., 2017) ise test tekrar test güvenilirliği incelenmemiştir. Ancak hem bu çalışmadan elde edilen bulgular hem de Çince ve Japonca versiyonundaki bulgular ölçeğin zaman içerisindeki tutarlılıklarına dair değerler paralellik göstermektedir.

Bu çalışma, AEDÖ'nün Türkçe versiyonunun hem iç tutarlılık hem de test tekrar test sonuçlarına dayanarak ölçeğin geçerli ve güvenilir bir ölçme aracı olduğunu ortaya koymuştur. Kültürden kültüre farklılıklar olsa da sosyal durumlara olumlu bir şekilde dâhil olmada empati önemli bir beceridir (Asai vd., 2020). Aktif empatik dinleme becerisi de empati ile doğrudan ilişkili olduğundan bireyler için mühim ve gerekli bir beceridir. Bu bakımdan Türkçeye uyarlanan bu ölçek yetişkin bireylerin aktif empatik dinleme becerilerini objektif bir şekilde ölçmede ve değerlendirmede kullanılabilir. Ölçek eğitim, sağlık hizmetleri, iş dünyası, psikoterapi gibi farklı bağlamlarda empatik dinlemenin etkilerini inceleyen çalışmalara da olanak sağlayabilir. Ayrıca insanlar arasındaki iletişim ve ilişki süreçlerini anlamada empatinin nasıl rol aldığını inceleyen çalışmalara katkı sağlayabilir. Ek olarak farklı kültürel bağlamlarda empatik dinlemenin nasıl algılandığı ve uygulandığını araştırmak için de AEDÖ'den yararlanılabilir. Sonuç olarak, aktif empatik dinleme hem toplumsal hem de bireysel yaşamlarda ilişkilerin sağlıklı bir şekilde yürütülmesinde kritik bir role sahip olması açısından Türkçeye uyarlanan AEDÖ'nün farklı alanlarda birçok çalışmaya katkı sağlayacağı düşünülmektedir.

### Yazar Katkı Oranları

Çalışmaya her yazar eşit oranda katkı sağlamıştır.

### Çıkar Çatışması Beyanı

"Aktif Empatik Dinleme Ölçeği'nin Türk Kültürüne Uyarlanması" başlıklı makalemizin herhangi bir kurum, kuruluş, kişi ile mali çıkar çatışması yoktur. Yazarlar arasında da herhangi bir çıkar çatışması bulunmamaktadır.

### Kaynakça

- Adler, R. B., Rosenfeld, L. B., & Proctor, R. F. (2006). *Interplay: The process of interpersonal communication*. Oxford University Press.
- Alderson, J., Charles., & Lyle F. (2001). Series editor's preface. In G. Buck (Ed.), *Assessing listening*, (pp. x-i). Cambridge University Press.
- Andolina, M. W., & Conklin, H. G. (2021). Cultivating empathic listening in democratic education. *Theory & Research in Social Education*, 49(3), 390–417. <https://doi.org/10.1080/00933104.2021.1893240>
- Asai, K., Hiraizumi, T., & Hanzawa, R. (2020). Reliability and validity of the Japanese version of the active-empathic listening scale. *BMC Psychology*, 8, 1-11. <https://doi.org/10.1186/s40359-020-00422-4>
- Aydın, İ. S., & Pehlivan, A. (2021). Dinleme eğitimi dersinin işleyişi. N. Bayat (Ed.), *Dinleme ve eğitimi içinde* (s. 223-236). Anı Yayıncılık.
- Babayiğit, A. (2023). Aktif-empatik dinleme üzerine bir gözden geçirme. *Sosyal, Beşeri ve İdari Bilimler Dergisi*, 6(6), 819-830.
- Bandalos, D. L., & Finney, S. J. (2010). Factor analysis: Exploratory and confirmatory. In G. R. Hancock & R. O. Mueller (Eds.), *The reviewer's guide to quantitative methods in the social sciences* (pp. 93-114). Routledge.
- Bayram, N. (2013). *Yapısal eşitlik modellemesine giriş: AMOS uygulamaları*. Ezgi Kitabevi.
- Bodie, G. D. (2011). The active-empathic listening scale (AELS): Conceptualization and evidence of validity within the interpersonal domain. *Communication Quarterly*, 59(3), 277-295. <https://doi.org/10.1080/01463373.2011.583495>
- Brown, T., Yu, M. L., & Etherington, J. (2021). Listening and interpersonal communication skills as predictors of resilience in occupational therapy students: A cross-sectional study. *British Journal of Occupational Therapy*, 84(1), 42-53. <https://doi.org/10.1177/0308022620908503>
- Brunfaut, T. (2016). Assessing listening. *Handbook of second language assessment*, 12, 97-112.
- Büyüköztürk, Ş. (2002). *Sosyal bilimler için veri analizi el kitabı*. Pegem A Yayıncılık.
- Büyüköztürk, Ş., Akgün, Ö. E., Demirel, F., Karadeniz, Ş., & Çakmak, E. K. (2020). *Bilimsel araştırma yöntemleri* (29. Baskı). Pegem.
- Byrne, B. M. (2010). *Structural equation modeling with AMOS: Basic concepts, applications, and programming*. Routledge.

- Byrne, C. A., Hyman, I. E., & Scott, K. L. (2001). Comparisons of memories for traumatic events and other experiences. *Applied Cognitive Psychology*, 15, 119-133.
- Cudeck, R., & Browne, M. W. (1983). Cross-validation of covariance structures. *Multivariate behavioral research*, 18(2), 147-167.
- Demos, V. (2014). Empathy and affect: Reflections on infant experience. In J. Lichtenberg, M. Bornstein, & D. Silver (Eds.), *Empathy II (Psychology Revivals)*. Routledge.
- DeVellis, R. F. (2016). *Scale development theory and applications* (4th ed.). SAGE Publication, Inc.
- Dilidüzgün, Ş. (2021). Dinleme becerisinin öğretimi. N. Bayat (Ed.), *Dinleme ve eğitimi içinde* (s. 157-180). Anı Yayıncılık.
- Doğan, Y. (2020). *Dinleme eğitimi* (7. bs.). Pegem Akademi.
- Doğan-Kahtalı (2020). Dinleme problemleri ve çözüm önerileri. M. N. Kardaş (Ed.), *Dinleme eğitimi içinde* (s. 147-160). Pegem Akademi.
- Drollinger, T., Comer, L. B., & Warrington, P. T. (2006). Development and validation of the active-empathetic listening scale. *Psychology and Marketing*, 23, 161–180. <https://doi.org/10.1002/mar.20105>
- Drollinger, T., & B. Comer, L. (2013). Salesperson's listening ability as an antecedent to relationship selling. *Journal of Business & Industrial Marketing*, 28(1), 50-59.
- Doll, W. J., Xia, W., & Torkzadeh, G. (1994). A confirmatory factor analysis of the end-user computing satisfaction instrument. *Mis Quarterly*, 18(4), 453-461.
- Ellialti, M., & Batur, Z. (2018). Akademik dinleme öz değerlendirme ölçeğinin Türkçeye uyarlanması: Geçerlik ve güvenirlik çalışması. *Akademik Sosyal Araştırmalar Dergisi*, 9(114), 356-369.
- Creswell, J. W. (2020). *Eğitim araştırmaları: Nicel ve nitel araştırmanın planlanması, yürütülmesi ve değerlendirilmesi*. Edam.
- Cudeck, R., & Browne, M. W. (1983). Cross-validation of covariance structures. *Multivariate Behavioral Research*, 18(2), 147-167. [https://doi.org/10.1207/s15327906mbr1802\\_2](https://doi.org/10.1207/s15327906mbr1802_2)
- Çarkıt, C., & Altun, K. (2020). Eleştirel dinleme/izleme özyeterlilik ölçeğinin geliştirilmesi: geçerlik ve güvenirlik çalışması. *Anemon Muş Alparslan Üniversitesi Sosyal Bilimler Dergisi*, 8(3), 711-717.
- Floyd, K. (2014). Empathic listening as an expression of affection. *International Journal of Listening*, 28, 1–12. <https://doi.org/10.1080/10904018.2014.861293>
- Fornell, C., & Larcker, D. F. (1981). Evaluating structural equation models with unobservable variables and measurement error. *Journal of Marketing Research*, 18(1), 39-50. <https://doi.org/10.1177/002224378101800104>
- Gearhart, C. C., & Bodie, G. D. (2011). Active-empathic listening as a general social skill: Evidence from bivariate and canonical correlations. *Communication Reports*, 24(2), 86-98. <https://doi.org/10.1080/08934215.2011.610731>
- Guo, H., Lin, L., Jia, Z., Sun, J., Zhuang, Z., Duan, L., & Sun, J. (2022). Validation of reliability and validity of the Chinese version of the active-empathic listening scale. *Frontiers in Psychiatry*, 13, 938461. <https://doi.org/10.3389/fpsy.2022.938461>
- Hair, J. F., Black, W. C., Babin, B. J., & Anderson, R. E. (2014). *Multivariate data analysis* (7th ed.). Pearson.
- Haley, B., Heo, S., Wright, P., Barone, C., Rettigantid, M. R., & Anders, M. (2017). Effects of using an advancing care excellence for seniors' simulation scenario on nursing student empathy: A randomized controlled trial. *Clinical Simulation in Nursing*, 13(10), 511-519. <https://doi.org/10.1016/j.ecns.2017.06.00>
- Hu, L. T., & Bentler, P. M. (1999). Cutoff criteria for fit indexes in covariance structure analysis: Conventional criteria versus new alternatives. *Structural Equation Modeling: A Multidisciplinary Journal*, 6(1), 1-55. <https://doi.org/10.1080/10705519909540118>
- Jones, S. M., Bodie, G. D., & Hughes, S. D. (2019). The impact of mindfulness on empathy, active listening, and perceived provisions of emotional support. *Communication Research*, 46(6), 838-865. <https://doi.org/10.1177/0093650215626983>
- Jonsdottir, I. J., & Kristinsson, K. (2020). Supervisors' active-empathetic listening as an important antecedent of work engagement. *International Journal of Environmental Research and Public Health*, 17(21), 7976. <https://doi.org/10.3390/ijerph17217976>

- Kalaycı, Ş. (2010). Faktör analizi. Ş. Kalaycı (Ed.), *SPSS uygulamalı çok değişkenli istatistik teknikleri* (s. 321-331). Asil Yayın Dağıtım.
- Kaya, M. F. (2014). Dinleme türleri ölçeğinin Türk kültürüne uyarlanması, dil geçerliği ve faktör yapısının belirlenmesi. *Abant İzzet Baysal Üniversitesi Sosyal Bilimler Enstitüsü Dergisi*, 14(3), 323-342.
- Kaya, B., & Çolakoğlu, Ö. (2015). Empati düzeyi belirleme ölçeği (EDBÖ) uyarlama çalışması. *İnönü Üniversitesi Eğitim Fakültesi Dergisi*, 16(1), 17-30. <https://doi.org/10.17679/iuefd.16127895>
- Kline, P. (1994). *An easy guide to factor analysis*. Routledge.
- Kourmousi, N., Kounenou, K., Tsitsas, G., Yotsidi, V., Merakou, K., Barbouni, A., & Koutras, V. (2017). Active empathic listening scale (AELS): Reliability and validity in a nationwide sample of Greek educators. *Social Sciences*, 6(4), 113. <https://doi.org/10.3390/socsci6040113>
- Kozak, M. A., & Doğan, M. (2014). Dinleme davranışının müşterinin satın alma niyeti ve satın alma davranışına etkisi: Seyahat acentası satış temsilcileri kapsamında bir araştırma. *Eskişehir Osmangazi Üniversitesi Sosyal Bilimler Dergisi*, 15(2), 57-84.
- Krathwohl, D. (1997). *Methods of Educational and Social Science Research*. Longman.
- Lawrence, E. J., Shaw, P., Baker, D., Baron-Cohen, S., & David, A. S. (2004). Measuring empathy: Reliability and validity of the empathy quotient. *Psychological Medicine*, 34, 911-924. <https://doi.org/10.1017/s0033291703001624>
- Lloyd, K. J., Boer, D., & Voelpel, S. C. (2017). From listening to leading: Toward an understanding of supervisor listening within the framework of leader-member exchange theory. *International Journal of Business Communication*, 54(4), 431-451. <https://doi.org/10.1177/232948841557277>
- Manusov, V., Stofleth, D., Harvey, J. A., & Crowley, J. P. (2020). Conditions and consequences of listening well for interpersonal relationships: Modeling active-empathic listening, social-emotional skills, trait mindfulness, and relational quality. *International Journal of Listening*, 34(2), 110-126. <https://doi.org/10.1080/10904018.2018.1507745>
- Miller, W. R. (2018). *Listening well: The art of empathic understanding*. Wipf and Stock Publishers.
- Myers, S. (2000). Empathic listening: Reports on the experience of being heard. *Journal of Humanistic Psychology*, 40(2), 148-173. <https://doi.org/10.1177/0022167800402004>
- Orçan, F. (2018). Exploratory and confirmatory factor analysis: which one to use first?. *Journal of Measurement and Evaluation in Education and Psychology*, 9(4), 414-421. <https://doi.org/10.21031/epod.394323>
- Özçılınak, H. (2023). *Aktif-Empatik dinleme ölçeği'nin Türkçe güvenilirlik ve geçerliği* [Yayımlanmamış yüksek lisans tezi]. Sağlık Bilimleri Üniversitesi.
- Purdy, M. (1997) What is listening? In M. Purdy, & D. Borisoff (Eds.), *Listening in everyday life: A personal and professional approach*. University Press of America.
- Rogers, C. R. (1957). The necessary and sufficient conditions of therapeutic personality change. *Journal of Consulting Psychology*, 21(2), 95-103. <https://doi.org/10.1037/h0045357>
- Sims, C. M. (2017). Do the big-five personality traits predict empathic listening and assertive communication? *International Journal of Listening*, 31(3), 163-188. <https://doi.org/10.1080/10904018.2016.1202770>
- Söylemez, Y. (2015). *Ortaokul öğrencilerine yönelik eleştirel temel dil becerileri ölçeklerinin geliştirilmesi* [Yayımlanmamış doktora tezi]. Atatürk Üniversitesi.
- Tabachnick, B. G., & Fidell, L. S. (2015). *Çok değişkenli istatistiklerin kullanımı* (M. Baloğlu, Çev, 6. bs.). Nobel Yayınevi.
- Telli, N. (2019). *Lise öğrencileri için empatik dinleme ölçeğinin geliştirilmesi* [Yayımlanmamış doktora tezi]. Ege Üniversitesi.
- Türkel, A., & Öz, K. (2021). Dinleme yöntem teknik ve stratejileri. N. Bayat (Ed.), *Dinleme ve eğitimi içinde* (s. 185-218). Anı Yayıncılık.
- Van de Vijver, F., & Tanzer, N. K. (2004). Bias and equivalence in cross-cultural assessment: An overview. *European Review of Applied Psychology*, 54(2), 119-135. <https://doi.org/10.1016/j.erap.2003.12.004>
- Vandergrift, L. (2011). L2 listening: Presage, process, product and pedagogy. In E. Hinkel (Ed.), *Handbook of research in second language teaching and learning* (Vol. 2), 455-471. Routledge.

- Weaver, J. B., & Kirtley, M. D. (1995). Listening styles and empathy. *Southern Communication Journal*, 60(2), 131–140. <https://doi.org/10.1080/10417949509372970>
- Weger Jr, H., Castle Bell, G., Minei, E. M., & Robinson, M. C. (2014). The relative effectiveness of active listening in initial interactions. *International Journal of Listening*, 28(1), 13-31. <https://doi.org/10.1080/10904018.2013.813234>
- Yıldız, S. (2018). Akademik dinleme becerisi yeterliliği ölçeği: geçerlik ve güvenirlik çalışması. *Abant İzzet Baysal Üniversitesi Eğitim Fakültesi Dergisi*, 18(2), 1210-1230.

# Adaptation of the Active Empathic Listening Scale to Turkish Culture<sup>1</sup>

Nurbanu Kansızoğlu<sup>2</sup>, Fatma Altun Kobul<sup>3</sup>, Bircan Eyüp<sup>2</sup>

<sup>2</sup>Trabzon University, Fatih Faculty of Education, Department of Turkish Language and Social Sciences Education, Trabzon, Türkiye, <sup>3</sup>Trabzon University, Fatih Faculty of Education, Department of Guidance and Psychological Counseling, Trabzon, Türkiye.

## ABSTRACT

This study aimed to adapt the Active Empathic Listening Scale (AELS) to Turkish and test its validity and reliability to explore active-empathic listening skills in the Turkish sample. It sampled 847 (556 females and 291 males) respondents between the ages of 18 and 61. The data were collected using a personal information form, AELS, and the Empathy Quotient (EQ). The EFA yielded a three-factor structure explaining 64.98% of the total variance. The factors were named sensing, processing, and responding, as in the original version. The results of the CFA showed that the model had a perfect with the data ( $\chi^2/sd = 2.09$  [ $\chi^2 = 83.93$ ,  $sd = 40$ ,  $p < .001$ ],  $GFI = .97$ ,  $AGFI = .94$ ,  $CFI = .97$ ,  $RMSEA = .05$ , and  $SRMR = .04$ ). According to the results of the criterion validity analysis, there was a significant moderate positive correlation between the AELS and the EQ, and its sub-scales. Cronbach's alpha coefficient was .88 for the total AELS, .77 for the sensing factor, .72 for the processing factor, and .84 for the responding factor. The test-retest reliability was .60 for the total AELS, .40 for the sensing factor, .57 for the processing factor, and .50 for the responding factor. The adaptation of the Active Empathic Listening Scale (AELS) to Turkish culture has demonstrated that the scale is a valid and reliable measurement tool.

## KEYWORDS

Listening, Listening types, Empathy, Active empathic listening, Communication.

## Introduction

Communication is an interactive process involving the transmission and reception of messages between the communicator and the recipient. Listening is widely regarded as the most crucial element of communication because it facilitates the initiation, maintenance, and development of interpersonal relationships (Bodie, 2012). Another important factor affecting communication outcomes is listening, which is defined as the process of taking in verbal and nonverbal cues, creating meaning from them, and reacting to them (Purdy & Borisoff, 1997). Through active listening, individuals engage in a dynamic process that entails controlling and processing the information received according to their cognitive structures, schemas, interests, needs, and other individual factors (Brownell, 2011). As a skill developed throughout life, listening becomes the most frequently utilized component of the receptive language system, which grows increasingly complex over time (Doğan, 2020). Listening is a basic method of comprehending and interpreting messages, whether in discussions or when consuming media. Beyond acquiring information, listening is essential for understanding the perspectives, emotions, and needs of others, making it a critical component not only of information processing but also of social life (Gearhart & Bodie, 2011). A significant reason for this lies in the strong connection between listening and empathy. Empathy, as defined by Rogers (1957), involves situating oneself in another person's position, viewing events from their perspective, and recognizing, feeling, and communicating their emotions and thoughts. It entails gaining deeper insights by comprehending others' viewpoints (Akin, 2022) and responding emotionally, cognitively, or

behaviorally in appropriate ways. Consequently, an empathetic listener helps others feel acknowledged, valued, and understood (Andolina & Conklin, 2021; Floyd, 2014; Miller, 2018). In summary, empathy is a fundamental component of an effective listening process.

Effective listening cannot be fully understood by emphasizing only its empathic dimension. The concept of being active is frequently cited in definitions of effective listening. Specifically, an individual is said to be practicing active listening if they listen to a situation with focused attention. This means that someone trying to understand what the other person is feeling is also actively engaged in the process (Pence & Vickery, 2012). In the related literature, this skill is conceptualized as "active empathic listening," characterized by the integration of an empathic component into the active listening process. Active empathic listening involves three key stages: sensing, where explicit and implicit information is received; processing, where information is retained and synthesized; and responding, where verbal and non-verbal cues are employed (Bodie, 2011). This skill is particularly important due to its role in fields such as communication, education, and psychology. In communication, this form of listening is often described as a process in which the sales representatives focus on the act of listening and convince the customer that they have been heard (Drollinger et al., 2006). Research indicates that this form of listening plays a critical role in enhancing personal sales performance (Drollinger & Comer, 2013). In educational settings, students are encouraged to approach situations from the perspective of others by listening actively and empathetically. On the other hand, students in schools are expected to actively and empathetically listen, evaluate events from an unbiased perspective, act without prejudice, and understand the experiences reflected in the expressions (Dilidüzgün, 2021; Türkel & Öz, 2021). In psychology, understanding and unconditional acceptance underscore the importance of empathic listening (Lichtenberg et al., 2014; Myers, 2000; Rogers, 1957; Weger et al., 2014). Meier and Davis (1997) identify active listening as the essential component of psychological counseling. In this process, counselors encourage participants to speak and, rather than managing the process, guide it by explaining the counselor's role. Through these skills, the counselor aims to understand another person's perspective and, without prejudice (Adler et al., 2006), evaluates both explicit and implicit cues (Weaver & Kirtley, 1995).

Despite its significant role in different fields, active empathic listening in Türkiye is limited to a few studies (Babayiğit, 2023; Kozak & Doğan, 2014). However, in addition to theoretical studies, there are several studies based on the measurement of this skill in global literature (Brown et al., 2021; Haley et al., 2017; Jonsdottir & Kristinsson, 2020; Jones et al., 2019; Lloyd et al., 2017; Manusov et al., 2020; Sims, 2017). These studies are addressed in a wide range of fields, from psychology to health sciences, from language education to business. Given that listening is the most frequently used skill, the situation in Turkey is considered a significant shortcoming. On the other hand, researchers (Brunfaut, 2016; Shrivastava, 2014; Ulum, 2015; Walker, 2014) frequently emphasize that listening skills continue to be challenging and problematic. Due to its implicit, automatic, complex, and interactive nature (Vandergrift, 2011), listening is considered one of the most challenging areas to develop, measure, and evaluate (Alderson et al., 2001).

This study was conducted because of the benefits that active empathic listening offers to people and various fields, the paucity of research on this kind of listening in the literature, and the difficulties that come with listening as a complex research area. This research aims to provide a valid and reliable measurement tool by adapting the Active Empathic Listening Scale developed by Bodie (2011) into Turkish. A review of the literature reveals that the measurement tools developed or adapted for different types of listening (Ellialtı & Batur, 2018; Yıldız, 2018; Çarkıt & Altun, 2020; Söylemez, 2015; Taşkın, 2017; Kaya, 2014) are relatively limited. These scales predominantly focus on academic and critical listening skills and are designed for specific populations, such as university and secondary school students.

The Empathic Listening Scale (ELS) developed by Telli (2019) for high school students, for instance, comprises three sub-dimensions: "readiness," "evaluation," and "responding" and 18

items. However, this scale is confined to the school and classroom communication contexts of high school students and differs in structure and content from the scale targeted for adaptation in this study. Moreover, although Özçılınak (2023) adapted the Active Empathic Listening Scale into Turkish, in an unpublished master's thesis, the sample was restricted to nursing students, and the validity studies did not include exploratory factor analysis. This study aims to evaluate the psychometric properties of the Active Empathic Listening Scale using a broad adult Turkish sample, including a wide age range. The scale consists of three dimensions: sensing (the reception of explicit and implicit information), processing (the retention and synthesis of information), and responding (the use of verbal and non-verbal tools). In this context, the study aims to measure active empathic listening levels across three stages: the first stage involves receiving information, the second entails remembering and synthesizing it, and the third focuses on responding appropriately. The scale has previously been adapted into other cultural contexts, including Greek (Kourmoussi et al., 2017), Japanese (Asai et al., 2020), and Chinese (Guo et al., 2022). Therefore, adapting the scale meticulously to Turkish culture is both necessary and significant. It is anticipated that this adaptation will provide a valuable tool for use in fields such as psychology, communication, and language education, contributing to the literature through both relational and applied studies.

## Method

### Research Design

As this study aims to assess the validity and reliability of the Active Empathic Listening Scale, it was designed using the survey model, a widely used quantitative research method. Survey research is defined as a method for determining participants' views on a subject or event, as well as their characteristics, such as abilities, interests, or attitudes (Büyüköztürk et al., 2020). Additionally, surveys are designed to obtain information about a population by analyzing data from a relatively smaller group that represents the population (Krathwohl, 1997). For this study, a cross-sectional survey design was employed, where the data are collected at a single point in time (Creswell, 2020). This approach was chosen to ensure a focused and time-bound evaluation of the scale's psychometric properties.

The steps of the scale adaptation process are as shown in Figure 1:

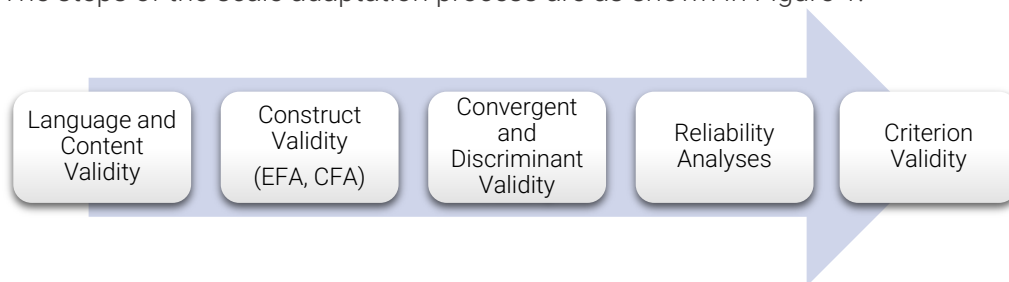

Figure 1 Steps of the adaptation process

### Research Group

For the adaptation of the Active Empathic Listening Scale to Turkish culture approval obtained from the scale's author (Date: 31.05.2023) and the Trabzon University Social and Human Sciences Scientific Research and Publication Ethics Committee (Approval No: E-81614018-000-2300055260, Date: 06.10.2023).

In the initial stage, the original version of the scale was reviewed for translation accuracy by five language experts. Based on the feedback received, the researchers created the Turkish version by comparing the translated items. Subsequently, this form was evaluated by eight experts for translation accuracy and cultural appropriateness. The experts included three specialists in Turkish Language Education, three in Guidance and Psychological Counselling, and two in

Foreign Language Education. Following their feedback, the Turkish form was examined by the researchers within the semantic, linguistic, psychometric, and contextual frameworks. To ensure the accuracy of the translation, the researchers who developed the original scale were consulted for semantic verification. After these consultations and the translation-back-translation process, the final version of the Turkish form of the Active Empathic Listening Scale was completed for use in the data collection phase.

The inclusion criteria for participation in the study required individuals to be over the age of 18 and possess an educational level sufficient to respond to the scale items. Data were collected from a Turkish sample using an appropriate sampling method, using both online (via Google Forms) and printed questionnaires. A consent form outlining the purpose, scope of the study, and participants' rights was presented to the participants. Only those who consented to participate were allowed to proceed with the survey. In accordance with ethical guidelines, data were collected without asking any identifying personal information. Participants who expressed interest in taking part in the retest study were asked to provide only their contact details.

## **Data Collection Instruments**

### **Personal Information Form**

The researchers used a demographic information form. In the form, there are questions about gender, age, education level, income level, and marital status of the participants.

### **Active Empathic Listening Scale (AELS)**

This scale was developed by Bodie (2011) to measure adults' active empathic listening levels. The scale, developed by Bodie (2011), was administered to 416 university students aged 18 to 47 and consists of 11 items across three sub-dimensions: "Sensing", "Processing", and "Responding". It was designed using a 7-point Likert scale, with Cronbach's alpha reliability coefficients of .70 for the overall scale, .77 for "Sensing," .73 for "Processing," and .79 for "Responding." The fit indices of the scale ( $\chi^2/df = 2.90$ , GFI = .95, AGFI = .92, CFI = .95, RMSEA = .06, SRMR = .06) indicate good model fit, demonstrating that the scale is well-suited for its intended purpose (Bodie, 2011).

### **Empathy Level Determination Scale (ELDS)**

The scale developed by Lawrence et al. (2004) to measure the empathy level of individuals was applied to 149 university students and was adapted into Turkish by Kaya and Çolakoğlu (2015). Consisting of 13 items, the scale has 3 sub-factors, namely "social skills", "cognitive skills", and "cognitive empathy". At the same time, it was prepared in 5-point Likert type and Cronbach's alpha reliability coefficient was found to be .86 for the whole scale, .61 for "social skills", .75 for "emotional response" and .74 for "cognitive empathy". When the fit indices of the scale are examined, it is seen that the data show good fit ( $\chi^2/sd = 171.58$ , GFI= .92, AGFI= .88, CFI= .91, RMSEA= .07 and RMR=.06) (Kaya & Çolakoğlu, 2015).

## **Data Analysis**

There are varying opinions about the sample size needed for analyses in scale development research. Typically, a sample size of 5 to 10 times the number of items is considered sufficient (DeVellis, 2016; Kline, 1994). Accordingly, for the 11-item Active Empathic Listening Scale (AELS), a minimum dataset of 110 participants was determined to be necessary. The suitability of the collected data for parametric analysis was assessed, and the skewness (-.73) and kurtosis (.26) values for the AELS, and the skewness (-.57) and kurtosis (.89) values for the Empathy Level Determination Scale, were found to meet the normality assumption ( $\pm 1$ ) (Tabachnick & Fidell, 2015). To test the sample's factorability, the Kaiser-Meyer-Olkin (KMO) measure of sampling adequacy and Bartlett's test of sphericity were conducted. The dataset was randomly split into two halves to separately perform exploratory factor analysis (EFA) and confirmatory factor analysis (CFA) (Cudeck & Browne, 1983). To determine the factor structure

of the AELS, Principal Component Analysis with orthogonal (Varimax) rotation was applied. For the CFA, goodness-of-fit indices such as Chi-square ( $\chi^2/df$ ), SRMR, GFI, AGFI, CFI, and RMSEA were used (Hu & Bentler, 1999; Kline, 1994). To evaluate reliability, Cronbach's alpha coefficients were calculated for each subdimension of the scale, along with item-total correlations and item discriminations. Additionally, test-retest reliability was examined by collecting data from 37 volunteers approximately three weeks after the initial data collection. The statistical analyses were performed using IBM SPSS 26.0 and AMOS 21.0.

## Findings

### Exploratory Factor Analysis

To examine the factor structure of the scale, the dataset was randomly split into two samples for cross-validation analysis, as recommended by Cudeck and Browne (1983). This approach allows for testing the factor structure across different subsamples of the same population (Byrne, 2010). In the first sample, consisting of 426 participants, the sampling adequacy was assessed using the KMO measure and Bartlett's test of sphericity. The results indicated that the sample was adequate (KMO = .91) and that the scale items demonstrated a multivariate normal distribution ( $\chi^2 = 1879.28$ ,  $df = 55$ ,  $p < .001$ ). Additionally, anti-image analysis revealed that the cross-correlations between items ranged from .88 to .93, confirming their adequacy (>.50) (Tabachnick & Fidell, 2015).

In the Principal Components Analysis (PCA) conducted to determine the factor structure of the 11-item Active Empathic Listening Scale (AELS), the Promax rotation method was employed due to the anticipated interrelationships among subdimensions. The exploratory factor analysis (EFA) initially identified a two-factor structure with eigenvalues greater than 1, explaining 57.85% of the total variance. However, cross-loadings were observed for certain items. Considering the theoretical underpinnings of the scale and the factor loadings of the items, a three-factor solution, consistent with the original scale, was imposed (DeVellis, 2016).

The exploratory factor analysis, with three factors, revealed an item distribution similar to the original scale. This three-factor structure explained 64.98% of the total variance, and the subdimensions were labeled in alignment with the original form. Table 1 presents the common variance values of the scale items, the predominant factor on which each item loaded, and the corresponding factor loadings. Additionally, item-total correlations are provided in Table 1. The factor loadings ranged from .48 to .91, and item-total correlations varied between .51 and .67.

**Table 1** Exploratory Factor Analysis Results of Active Empathic Listening Scale

Items	Factor Loadings			Common Variance	Item-Total Correlation
	Sensing	Processing	Responding		
I1	I am also sensitive to things that the person I am listening to, consciously or unconsciously, does not mention.	.75		.57	.54
I2	I notice things that the person I am listening to does not say but that they implies.	.89		.66	.51
I3	I understand how the person I'm listening to feels.	.82		.69	.61
I4	I pay attention not only to the words spoken, but also to elements other than words (e.g. tone of voice, stress, intonation).	.48		.53	.62

15	I reassure the person I am listening to that I will remember what they say.	.67	.56	.58
16	I summarize the points, I agree and disagree with at the appropriate time.	.96	.76	.56
17	I pay attention to the points the person I am listening to makes.	.67	.69	.67
18	I use verbal confirmation expressions to make sure that the person I am listening to feels heard.	.73	.67	.67
19	I reassure the person I am listening to that I am willing to listen to their ideas.	.73	.65	.64
110	I ask the person I am listening to questions to show that I understand their point of view.	.83	.71	.64
111	I show that I am listening with my body language (e.g, by nodding my head).	.91	.68	.55
<b>Eigenvalue</b> (Explained Variance)		1.21 (%11.03)	.78 (%7.12)	5.15 (%46.83)

### Reliability Analyses

To assess the reliability of the Turkish version of the Active Empathic Listening Scale, Cronbach's alpha internal consistency coefficient was calculated separately for the total scale and its subscales, with the results summarized in Table 2. The Cronbach's alpha values were .88 for the total scale, .77 for the perception subscale, .72 for the processing subscale, and .84 for the responding subscale. Furthermore, item-total correlations ranged from .51 to .67, and it was found that removing any of the items would not contribute positively to the Cronbach's alpha coefficient. These findings indicate that the internal consistency of the scale is at an acceptable level.

To examine the scale's temporal stability, test-retest correlations were calculated. For this purpose, the scale was administered to a sample of 37 adults (27 females, 73%; 10 males, 27%) at three-week intervals, and the results were analyzed. The test-retest reliability coefficient of the Active Empathic Listening Scale showed a moderate, statistically significant correlation of .60. The correlations for the subscales, calculated for the three-week intervals, ranged from .40 to .57. Based on these findings, it can be concluded that the scale's reliability over time is acceptable.

**Table 2** Descriptive Findings and Reliability Analysis Results of the sub-factors of the AELS

	X	SS	Cronbach's Alpha	Test-retest
1. Sensing	5.68	1.03	.77	.40**
2. Processing	5.43	1.15	.72	.57**
3. Responding	5.98	1.01	.84	.50**
4.AELS Total	5.72	.90	.88	.60**

\*\* p< .01 AELS= Active-Empathic Listening Scale

### Confirmatory Factor Analysis

The goodness-of-fit indices of the three-factor structure derived from the exploratory factor analysis (EFA) were further examined through confirmatory factor analysis (CFA). The CFA was conducted on a randomly divided sample (n=421), and the resulting goodness-of-fit indices were  $\chi^2/df = 2.09$  ( $\chi^2 = 83.93$ ,  $df = 40$ ,  $p < .001$ ), GFI = .97, AGFI = .94, CFI = .97, RMSEA = .05, and SRMR = .04. According to the widely accepted criteria in the literature (Bayram, 2013; Byrne,

2010; Doll et al., 1994; Hu & Bentler, 1999), these values indicate an excellent fit. Based on these findings, it can be concluded that the 11-item, 3-factor model derived from the Turkish sample fits the data well. Figure 2 provides a summary of the model's structure and the factor loadings of the items. The standardized factor loadings resulting from CFA ranged from .54 to .79, and all were statistically significant at the .01 level.

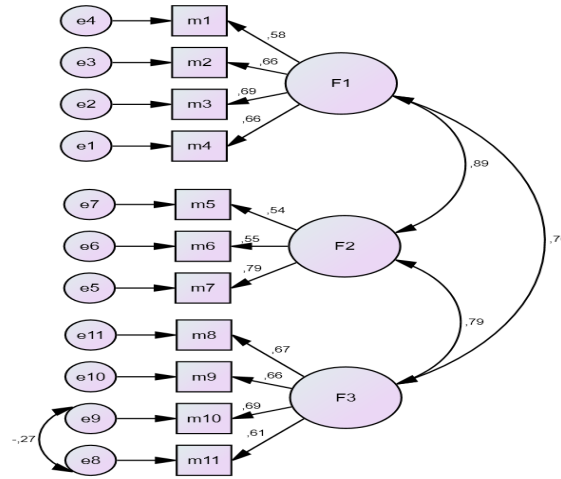

**Figure 2** Confirmatory Factor Analysis Results of Active-Empathic Listening Scale

To assess the construct validity of the obtained model, Average Variance Extracted (AVE) and Combined Reliability (CR) coefficients were calculated. The AVE value for the Perception factor of the Active Empathic Listening Scale was .42 (42%), with a CR value of .74. For the Processing factor, the AVE was .41 (41%) and the CR was .66. The AVE for the Responding factor was .43 (43%) and the CR was .75. In line with the criteria proposed by Fornell and Larcker (1981), CR values should exceed AVE values, and AVE should be greater than .50 to ensure convergent and discriminant validity. However, Hair et al. (2014) suggest that if the CR value is above .60, the AVE can be below .50, emphasizing the need to evaluate AVE and CR together. Based on these guidelines, the convergent and discriminant validity of the AELS can be considered acceptable.

### Criterion Related Validity

To assess the criterion-related validity of the Active Empathic Listening Scale, a correlation analysis was conducted using the scores from the Empathy Level Determination Scale (Kaya & Çolakoğlu, 2015). A moderate positive correlation was found between the total scores of the AELS and the ELDS ( $r = .52, p < .01$ ). The AELS demonstrated strong positive correlations with its sub-factors. Further analysis of the correlations between the sub-factors of AELS and the ELDS revealed positive and moderately significant relationships. The correlation values obtained from these analyses are detailed in Table 3.

**Table 3** Relationships between Active-Empathic Listening Scale and Empathy Level Determination Scale Scores

	1	2	3	4	5	6	7	8
1.AELS Total	1	.86**	.84**	.85**	.57**	.52**	.48**	.35**
2.Sensing <sup>a</sup>		1	.61**	.56**	.51**	.47**	.43**	.31**
3. Processing <sup>a</sup>			1	.59**	.48**	.45**	.40**	.28**
4. Responding <sup>a</sup>				1	.47**	.42**	.39**	.31**
5.ELDS Total					1	.87**	.85**	.67**
6. Cognitive Empathy <sup>b</sup>						1	.64**	.35**
7. Emotional Response <sup>b</sup>							1	.41**
8. Social Skills <sup>b</sup>								1

\*\*  $p < .01$  a= Active-Empathic Listening Scale Sub-Factor, b= Empathy Level Determination Scale Sub-Factor

## Discussion and Conclusion

This study used psychometric procedures on a Turkish sample of persons who were 18 years or older, in order to adapt the Active-Empathic Listening Scale (Bodie, 2011) into Turkish. Scale adaptation is commonly employed in behavioral research. Adapting a scale with established validity and reliability to a different culture not only saves time and resources for researchers but also facilitates cross-cultural comparative studies (Hambleton & Patsula, 1999).

The most critical and demanding phase in scale adaptation is the linguistic translation stage (Hambleton, 1996). This stage requires more than simple translation; it necessitates a comprehensive analysis of the construct being measured from linguistic, cultural, and psychological perspectives (Van de Vijver & Tanzer, 2004). In this study, considerable attention was given to the meticulous implementation of the scale adaptation process, as it leads to reliable results in subsequent research. Experts proficient languages, cultures, and psychology assessed the scale items with respect to cultural norms of linguistic and empathic listening. Subsequently, the translation and back-translation method recommended by Hambleton and Patsula (1999) was employed, and the back translations were reviewed and finalized with the input of the scale's original developers.

The validity of the factor structure of the original form of the scale in the Turkish culture, was first examined using exploratory factor analysis. Considering the theoretical foundations of the scale, as well as the cross-loadings and factor loadings of the items (DeVellis, 2016), an exploratory factor analysis was conducted to determine a three-factor structure. The results of this exploratory factor analysis revealed that the distribution of the items was similar to the original structure of the scale, with the total variance explained being 64.98%. The sub-factors of the three-factor structure were named after the original form (Sensing, Processing and Responding). In this context, the results indicate that the structure of the scale factor is consistent with that of the original form (Bodie, 2011). Moreover, the factor loadings obtained in this study ranged from .48 to .96, which is quite similar to the factor loadings in the original form of the scale (.54-.94), and the explained variance was similar at 60.5%. In the adaptation study conducted on a Greek sample, the exploratory factor analysis results showed that the scale had a three-factor structure, explaining 67% of the total variance (Kourmoussi et al., 2017). Similarly, in the adaptation study conducted on a Chinese sample, the results of the exploratory factor analysis indicated a three-factor structure, explaining 70.72% of the total variance (Guo et al., 2022). These findings support the construct validity of the Turkish version of the scale. However, it should be noted that exploratory factor analysis was not performed in the Turkish adaptation study by Özçılınak (2023) and the Japanese adaptation study by Asai et al. (2020). Some comparative studies have found that relying solely on confirmatory factor analysis for the adaptation of measurement tools to different cultures is insufficient (Orçan, 2018). Highlighting this limitation, Bandalos and Finney (2010) argued that structures that cannot be detected by confirmatory factor analysis can be clearly revealed through exploratory factor analysis. Therefore, it is recommended that exploratory factor analysis be conducted for the specific culture, followed by testing the model's fit. The two adaptation studies mentioned have significant limitations in this regard.

After conducting exploratory factor analysis, confirmatory factor analysis was performed on a different sample to assess whether the model fit the data well. The analysis results indicated that the factor structure was an excellent fit for the data ( $\chi^2/df = 2.09$ , GFI = .97, AGFI = .94, CFI = .97, RMSEA = .05, and SRMR = .04). These fit indices are found to be similar to those obtained in the original study of the scale ( $\chi^2/df = 2.90$ , GFI = .95, AGFI = .92, CFI = .95, RMSEA = .06, and SRMR = .06) (Bodie, 2011). When examining the confirmatory factor analysis results from adaptation studies conducted on different language and cultural samples, it was observed that the Chinese sample of medical students ( $\chi^2/df = 2.25$ , RMSEA = .06, CFI = .97, TLI = .96, and GFI = .96) from the study by Guo et al. (2022) showed similar values. The Greek sample of

teachers (RMSEA = .08, CFI = .97, and GFI = .96) from the study by Kourmoussi et al. (2017) also showed similar values. Meanwhile, the Japanese sample of university students ( $\chi^2 = 128.980$ , AGFI = .92, CFI = .94, TLI = .77, RMSEA = .06, and SRMR = .04) from the study by Asai et al. (2020) showed partially similar values. Similar values were found in the adaptation study conducted with a Turkish sample consisting of nursing undergraduate students (Özçılınak, 2023) ( $\chi^2/df = 1.79$ , GFI = .97, AGFI = .95, CFI = .98, RMSEA = .04, and SRMR = .03) to those obtained in this study. While some similarities and differences exist in the goodness-of-fit indices across studies, it can generally be concluded that the values obtained from all five versions demonstrate a good fit with the data.

The link between the Active Empathic Listening Scale (AEDÖ) scores and those from the Empathy Level Determination Scale (EDBÖ) was examined in this study, in order to investigate the criterion-related validity of the AEDÖ. A moderate positive and statistically significant relationship was found between the total scores of the two scales ( $r = .52$ ,  $p < .01$ ). The EDBÖ, developed by Lawrence et al. (2004), aims to measure empathy within the context of social understanding and its sub-factors include social skills, emotional response, and cognitive empathy (Kaya & Çolakoğlu, 2015). In this regard, there are commonalities between the sub-factors of the AELS (Sensing, Processing, and Responding) and those of the ELDS. The analyses revealed moderate positive correlations between the sub-factors of the scales, indicating that the conceptual domains of the AELS and the ELDS are similar.

To assess the reliability of the Turkish version of the scale, the Cronbach's alpha internal consistency coefficient was calculated, yielding a value of .88 for the total scale. When examining the sub-factors, the  $\alpha$  value was determined to be  $\alpha = .77$  for Sensing,  $\alpha = .72$  for Processing, and  $\alpha = .84$  for Responding. Considering that the reliability threshold for measurement instruments used in research is typically set at .60 or higher (Büyüköztürk, 2002; Kalaycı, 2010), the given values exceed this acceptable threshold. These results are consistent with those found in Bodie's (2011) original study (Sensing = .73, Processing = .66, Responding = .78, Total = .86). When examining the reliability analysis results from adaptation studies in other languages, Kourmoussi et al. (2017) reported  $\alpha = .82$  for Sensing,  $\alpha = .76$  for Processing,  $\alpha = .82$  for Responding, and  $\alpha = .87$  for the total. Asai et al. (2020) reported  $\alpha = .64$  for Sensing,  $\alpha = .61$  for Processing,  $\alpha = .68$  for Responding, and  $\alpha = .82$  for the total. And Guo et al. (2022) reported  $\alpha = .79$  for Sensing,  $\alpha = .83$  for Processing,  $\alpha = .79$  for Responding, and  $\alpha = .87$  for the total. In the Turkish adaptation study with nursing students, reliability coefficients of  $\alpha = .75$  for Sensing,  $\alpha = .57$  for Processing,  $\alpha = .81$  for Responding, and  $\alpha = .86$  for the total were reported. In this context, the reliability coefficients in this study are close to those found in the original form and in other language adaptations. This suggests that the scale is reliable in the Turkish cultural context. Regarding test-retest reliability, a moderate positive correlation of .60 was found for the total scale. The correlations for the sub-factors ranged from .40 to .57, which can be considered acceptable. Similarly, Asai et al. (2020) found a moderate positive relationship ( $\alpha = .51$ ) in their test-retest correlation and reported correlations between the sub-factors ranging from .48 to .53. Likewise, Guo et al. (2022) found a moderate positive correlation coefficient of .56 when examining test-retest reliability. In the original version of the scale (Bodie, 2011) and the Greek version (Kourmoussi et al., 2017), test-retest reliability was not assessed. However, the findings from this study, as well as those from the Chinese and Japanese versions, show parallel results regarding the scale's consistency over time.

This study has demonstrated that the Turkish version of the Active Empathic Listening Scale (AELS) is a valid and reliable measurement tool, based on both internal consistency and test-retest results. Despite cultural differences, empathy is an essential skill for positive social inclusion (Asai et al., 2020). Since active empathic listening is directly related to empathy, it is a crucial skill for individuals. In this regard, the Turkish-adapted scale can be used to objectively measure and assess the active empathic listening skills of adult individuals. The scale may also enable research examining the effects of empathic listening in various contexts such as

education, healthcare, business, and psychotherapy. Furthermore, it can contribute to studies exploring the role of empathy in communication and relationship processes between individuals. Additionally, the AELS can be utilized to investigate how empathic listening is perceived and practiced across different cultural contexts. In conclusion, as active empathic listening plays a critical role in fostering healthy relationships in both societal and individual lives, the Turkish-adapted AELS is expected to contribute to numerous studies in various fields.

### Author Contributions

The authors contributed equally to the study.

### Conflict of Interest Statement

There is no financial conflict of interest with any institution, organization, or individual regarding our article titled "Adaptation of the Active Empathic Listening Scale to Turkish Culture". Furthermore, there are no conflicts of interest among the authors.

### References

- Adler, R. B., Rosenfeld, L. B., & Proctor, R. F. (2006). *Interplay: The process of interpersonal communication*. Oxford University Press.
- Alderson, J., Charles., & Lyle F. (2001). Series editor's preface. In G. Buck (Ed.), *Assessing listening*, (pp. x-i). Cambridge University Press.
- Andolina, M. W., & Conklin, H. G. (2021). Cultivating empathic listening in democratic education. *Theory & Research in Social Education*, 49(3), 390–417. <https://doi.org/10.1080/00933104.2021.1893240>
- Asai, K., Hiraizumi, T., & Hanzawa, R. (2020). Reliability and validity of the Japanese version of the active-empathic listening scale. *BMC Psychology*, 8, 1-11. <https://doi.org/10.1186/s40359-020-00422-4>
- Aydın, İ. S., & Pehlivan, A. (2021). Dinleme eğitimi dersinin işleyişi [The functioning of the listening education course]. N. Bayat (Ed.), In *Dinleme ve eğitimi [Listening training]* (pp. 223-236). Anı Publishing.
- Babayiğit, A. (2023). A review on active-empathic listening. *Journal of Social, Humanities and Administrative Sciences*, 6(6), 819-830.
- Bandalos, D. L., & Finney, S. J. (2010). Factor analysis: Exploratory and confirmatory. In G. R. Hancock & R. O. Mueller (Eds.), *The reviewer's guide to quantitative methods in the social sciences* (pp. 93-114). Routledge.
- Bayram, N. (2013). *Introduction to structural equation modeling: AMOS practice*. Ezgi.
- Bodie, G. D. (2011). The active-empathic listening scale (AELS): Conceptualization and evidence of validity within the interpersonal domain. *Communication Quarterly*, 59(3), 277-295. <https://doi.org/10.1080/01463373.2011.583495>
- Brown, T., Yu, M. L., & Etherington, J. (2021). Listening and interpersonal communication skills as predictors of resilience in occupational therapy students: A cross-sectional study. *British Journal of Occupational Therapy*, 84(1), 42-53. <https://doi.org/10.1177/0308022620908503>
- Brunfaut, T. (2016). Assessing listening. *Handbook of second language assessment*, 12, 97-112.
- Büyüköztürk, Ş. (2002). *Sosyal bilimler için veri analizi el kitabı [Handbook of data analysis for the social sciences]*. Pegem.
- Büyüköztürk, Ş., Akgün, Ö. E., Demirel, F., Karadeniz, Ş., & Çakmak, E. K. (2020). *Bilimsel araştırma yöntemleri [Scientific research methods]*. (29th ed.). Pegem.
- Byrne, B. M. (2010). *Structural equation modeling with AMOS: Basic concepts, applications, and programming*. Routledge.
- Byrne, C. A., Hyman, I. E., & Scott, K. L. (2001). Comparisons of memories for traumatic events and other experiences. *Applied Cognitive Psychology*, 15, 119-133.
- Cudeck, R., & Browne, M. W. (1983). Cross-validation of covariance structures. *Multivariate behavioral research*, 18(2), 147-167.

- Demos, V. (2014). Empathy and affect: Reflections on infant experience. In J. Lichtenberg, M. Bornstein, & D. Silver (Eds.), *Empathy II (Psychology Revivals)*. Routledge.
- DeVellis, R. F. (2016). *Scale development theory and applications* (4th ed.). SAGE Publication, Inc.
- Dilidüzgün, Ş. (2021). Dinleme becerisinin öğretimi [Teaching listening skills]. N. Bayat (Ed.), In *Dinleme ve eğitimi [Listening and education]* (s. 157-180). Anı Publishing.
- Doğan, Y. (2020). *Dinleme eğitimi [Listening education]*. (7th ed.). Pegem.
- Doğan-Kahtalı (2020). Dinleme problemleri ve çözüm önerileri. M. N. Kardaş (Ed.), *Dinleme eğitimi içinde* (s. 147-160). Pegem.
- Drollinger, T., Comer, L. B., & Warrington, P. T. (2006). Development and validation of the active-empathetic listening scale. *Psychology and Marketing*, 23, 161–180. <https://doi.org/10.1002/mar.20105>
- Drollinger, T., & B. Comer, L. (2013). Salesperson's listening ability as an antecedent to relationship selling. *Journal of Business & Industrial Marketing*, 28(1), 50-59.
- Doll, W. J., Xia, W., & Torkzadeh, G. (1994). A confirmatory factor analysis of the end-user computing satisfaction instrument. *Mis Quarterly*, 18(4), 453-461.
- Ellialti, M., & Batur, Z. (2018). The adaptation of the academic listening self-assessment scale to Turkish: validity and reliability study. *The Journal of Academic Social Science*, 9(114), 356-369.
- Creswell, J. W. (2020). *Eğitim araştırmaları: Nicel ve nitel araştırmanın planlanması, yürütülmesi ve değerlendirilmesi [Educational research: Planning, conducting, and evaluating quantitative and qualitative research]*. Edam.
- Cudeck, R., & Browne, M. W. (1983). Cross-validation of covariance structures. *Multivariate Behavioral Research*, 18(2), 147-167. [https://doi.org/10.1207/s15327906mbr1802\\_2](https://doi.org/10.1207/s15327906mbr1802_2)
- Çarkıt, C., & Altun, K. (2020). Development of the critical listening/monitoring self-efficacy scale: A validity and reliability study. *Journal of Social Sciences of Mus Alparslan University*, 8(3), 711-717.
- Floyd, K. (2014). Empathic listening as an expression of affection. *International Journal of Listening*, 28, 1–12. <https://doi.org/10.1080/10904018.2014.861293>
- Fornell, C., & Larcker, D. F. (1981). Evaluating structural equation models with unobservable variables and measurement error. *Journal of Marketing Research*, 18(1), 39-50. <https://doi.org/10.1177/002224378101800104>
- Gearhart, C. C., & Bodie, G. D. (2011). Active-empathic listening as a general social skill: Evidence from bivariate and canonical correlations. *Communication Reports*, 24(2), 86-98. <https://doi.org/10.1080/08934215.2011.610731>
- Guo, H., Lin, L., Jia, Z., Sun, J., Zhuang, Z., Duan, L., & Sun, J. (2022). Validation of reliability and validity of the Chinese version of the active-empathic listening scale. *Frontiers in Psychiatry*, 13, 938461. <https://doi.org/10.3389/fpsy.2022.938461>
- Hair, J. F., Black, W. C., Babin, B. J., & Anderson, R. E. (2014). *Multivariate data analysis* (7th ed.). Pearson.
- Haley, B., Heo, S., Wright, P., Barone, C., Rettigantid, M. R., & Anders, M. (2017). Effects of using an advancing care excellence for seniors' simulation scenario on nursing student empathy: A randomized controlled trial. *Clinical Simulation in Nursing*, 13(10), 511-519. <https://doi.org/10.1016/j.ecns.2017.06.00>
- Hu, L. T., & Bentler, P. M. (1999). Cutoff criteria for fit indexes in covariance structure analysis: Conventional criteria versus new alternatives. *Structural Equation Modeling: A Multidisciplinary Journal*, 6(1), 1-55. <https://doi.org/10.1080/10705519909540118>
- Jones, S. M., Bodie, G. D., & Hughes, S. D. (2019). The impact of mindfulness on empathy, active listening, and perceived provisions of emotional support. *Communication Research*, 46(6), 838-865. <https://doi.org/10.1177/0093650215626983>
- Jonsdottir, I. J., & Kristinsson, K. (2020). Supervisors' active-empathetic listening as an important antecedent of work engagement. *International Journal of Environmental Research and Public Health*, 17(21), 7976. <https://doi.org/10.3390/ijerph17217976>
- Kalaycı, Ş. (2010). Faktör analizi. Ş. Kalaycı (Ed.), *SPSS applied multivariate statistical techniques* (pp. 321-331). Asil Publishing.
- Kaya, M. F. (2014). Adaptation of the listening types of scale to Turkish culture: determining language validity and factor structure. *Journal of Abant Social Sciences*, 14(3), 323-342.

- Kaya, B., & Çolakoğlu, Ö. (2015). Adaptation Study of the Empathy Level Determination Scale. *Inonu University Journal of Education Faculty*, 16(1), 17-30. <https://doi.org/10.17679/iuefd.16127895>
- Kline, P. (1994). *An easy guide to factor analysis*. Routledge.
- Kourmoussi, N., Kounenou, K., Tsitsas, G., Yotsidi, V., Merakou, K., Barbouni, A., & Koutras, V. (2017). Active empathic listening scale (AELS): Reliability and validity in a nationwide sample of Greek educators. *Social Sciences*, 6(4), 113. <https://doi.org/10.3390/socsci6040113>
- Kozak, M. A., & Doğan, M. (2014). The impact of listening behavior on customer purchase intention and buying behavior: A study within the context of travel agency sales representatives. *Eskişehir Osmangazi University Journal of Social Sciences*, 15(2), 57-84.
- Krathwohl, D. (1997). *Methods of Educational and Social Science Research*. Longman.
- Lawrence, E. J., Shaw, P., Baker, D., Baron-Cohen, S., & David, A. S. (2004). Measuring empathy: Reliability and validity of the empathy quotient. *Psychological Medicine*, 34, 911-924. <https://doi.org/10.1017/s0033291703001624>
- Lloyd, K. J., Boer, D., & Voelpel, S. C. (2017). From listening to leading: Toward an understanding of supervisor listening within the framework of leader-member exchange theory. *International Journal of Business Communication*, 54(4), 431-451. <https://doi.org/10.1177/232948841557277>
- Manusov, V., Stofleth, D., Harvey, J. A., & Crowley, J. P. (2020). Conditions and consequences of listening well for interpersonal relationships: Modeling active-empathic listening, social-emotional skills, trait mindfulness, and relational quality. *International Journal of Listening*, 34(2), 110-126. <https://doi.org/10.1080/10904018.2018.1507745>
- Miller, W. R. (2018). *Listening well: The art of empathic understanding*. Wipf and Stock Publishers.
- Myers, S. (2000). Empathic listening: Reports on the experience of being heard. *Journal of Humanistic Psychology*, 40(2), 148-173. <https://doi.org/10.1177/0022167800402004>
- Orçan, F. (2018). Exploratory and confirmatory factor analysis: which one to use first?. *Journal of Measurement and Evaluation in Education and Psychology*, 9(4), 414-421. <https://doi.org/10.21031/epod.394323>
- Özçılınak, H. (2023). *Reliability and validity of the Turkish version of the active-empathic listening scale* [Master's thesis]. Health Sciences University.
- Purdy, M. (1997) What is listening? In M. Purdy, & D. Borisoff (Eds.), *Listening in everyday life: A personal and professional approach*. University Press of America.
- Rogers, C. R. (1957). The necessary and sufficient conditions of therapeutic personality change. *Journal of Consulting Psychology*, 21(2), 95-103. <https://doi.org/10.1037/h0045357>
- Sims, C. M. (2017). Do the big-five personality traits predict empathic listening and assertive communication? *International Journal of Listening*, 31(3), 163-188. <https://doi.org/10.1080/10904018.2016.1202770>
- Söylemez, Y. (2015). *Development of critical language skills scales for middle school students* [Doctoral dissertation]. Atatürk University.
- Tabachnick, B. G., & Fidell, L. S. (2015). *Çok değişkenli istatistiklerin kullanımı* [Application of multivariate statistics]. (M. Baloğlu, Trans, 6. ed.). Nobel.
- Telli, N. (2019). *Development of an empathic listening scale for high school students* [Doctoral dissertation]. Ege University.
- Türkel, A., & Öz, K. (2021). Dinleme yöntem teknik ve stratejileri [Listening methods, techniques, and strategies]. N. Bayat (Ed.), In *Dinleme ve eğitimi* (pp. 185-218). Anı Publishing.
- Van de Vijver, F., & Tanzer, N. K. (2004). Bias and equivalence in cross-cultural assessment: An overview. *European Review of Applied Psychology*, 54(2), 119-135. <https://doi.org/10.1016/j.erap.2003.12.004>
- Vandergrift, L. (2011). L2 listening: Presage, process, product and pedagogy. In E. Hinkel (Ed.), *Handbook of research in second language teaching and learning* (Vol. 2), 455-471. Routledge.
- Weaver, J. B., & Kirtley, M. D. (1995). Listening styles and empathy. *Southern Communication Journal*, 60(2), 131-140. <https://doi.org/10.1080/10417949509372970>

- Weger Jr, H., Castle Bell, G., Minei, E. M., & Robinson, M. C. (2014). The relative effectiveness of active listening in initial interactions. *International Journal of Listening*, 28(1), 13-31. <https://doi.org/10.1080/10904018.2013.813234>
- Yıldız, S. (2018). Academic listening proficiency scale: Validity and reliability study. *Bolu Abant İzzet Baysal University Journal of Faculty of Education*, 18(2), 1210-1230.