



## **Turkish Studies**

*International Periodical for the Languages, Literature and History of Turkish or Turkic*  
Volume 12/35, p. 213-224

DOI Number: <http://dx.doi.org/10.7827/TurkishStudies.12718>  
ISSN: 1308-2140, ANKARA-TURKEY

*This article was checked by iThenticate.*

### **YAKIN İLİŞKİLERE İLİŞKİN İNANÇ ÖLÇEĞİNİN GELİŞTİRİLMESİ: GEÇERLİK VE GÜVENİRLİK ÇALIŞMALARI\***

*Ali GÜLLÜ\**

#### **ÖZET**

Bu çalışmada bekâr üniversite öğrencilerinin yakın ilişki yaşadıkları partnerlerinin evlilik yaşamına ilişkin düşüncelerini değiştirebileceklerine yönelik inançlarının belirlenmesi amacıyla Yakın İlişkilere İlişkin İnanç Ölçeği (YİİÖ) geliştirilmiştir. Geliştirilen Yakın İlişkilere İlişkin İnanç Ölçeği'nin yakın ilişkilere ilişkin inançları ölçmede kullanmak için yeterli düzeyde olup olmadığı araştırılmıştır. Çalışmaya, Gazi Üniversitesi'nde eğitimine devam eden 181'i kız ve 58'i erkek toplam 239 öğrenci katılmıştır. Katılımcıların yaşları 18 ile 30 arasında değişmekte olup yaş ortalaması 23,6'dır. Bulgular, ölçekte yer alan 17 maddenin üniversite öğrencilerinin partnerlerini kendi beklentilerine uygun olarak değiştirebileceklerine yönelik inançlarını 5 boyutta (sosyoekonomik faktörler, ilişki tarzı, aile, cinsellik, destek/güven) ölçtüğünü ve toplam varyansın % 63,95'ini açıkladığını göstermektedir. Ölçeğin faktör yapısını test etmek amacıyla yapılan Doğrulayıcı Faktör Analizine ilişkin uyum iyiliği katsayıları  $\chi^2 /sd = 2.31$ , RMSEA=0.081, NFI= .86, CFI=.92, GFI=.87 ve AGFI=.81 olarak bulunmuş olup AFA'daki ölçek yapısının kabul edilebilir olduğunu göstermektedir. Ölçeğin iç tutarlılık Cronbach's Alpha değerleri; ölçeğin tümü için .808; "sosyoekonomik faktörler" için .678, "ilişki tarzı" için .641, "aile" için .541, "cinsellik" için .621, "destek/güven" için .501 olarak hesaplanmıştır. Bu değerler ölçeğin iç tutarlılığının ölçek toplamında yüksek olduğunu göstermektedir. Bu bulgular yakın ilişkilere ilişkin inanç ölçeğinin geçerliğinin ve güvenilirliğinin yeterli düzeyde olduğunu göstermektedir. Geliştirilen bu ölçek, evlilik öncesi eğitim programlarında ve aile danışmanına başvuran çiftlerin sorunlarının temelinde yatan sebepleri tespit etmek için kullanılabilir.

**Anahtar Kelimeler:** Yakın İlişkilere İlişkin İnanç Ölçeği, Geçerlik, Güvenirlik.

\* IPEC 2017'de sözlü bildiri olarak sunulmuştur.

\* Yrd. Doç. Dr., Alanya Alaaddin Keykubat Üniversitesi. El-mek: ali.gullu@alanya.edu.tr

---

## **DEVELOPMENT OF BELIEFS REGARDING INTIMATE RELATIONSHIPS SCALE: VALIDITY AND RELIABILITY**

### **ABSTRACT**

In this study, Beliefs Regarding Intimate Relationships Scale (BRIRS) was developed to determine the single university students' beliefs of changing their partners thoughts about the marital life. It is investigated whether the BRIRS is adequate for measuring the beliefs regarding to intimate relationships. The sample of the study consisted of total 239 individuals being 181 female and 58 male who continue their education in Gazi University. The age range of the participants is between 18 and 30 and the mean age is 23.6. Findings show that 17 items on the scale measure their beliefs that university students can change their partners according to their expectations in 5 dimensions (socioeconomic factors, relationship style, family, sexuality, support / trust) and explained the %63,95 of total variance. The validity coefficients of the Confirmatory Factor Analysis were found to be  $\chi^2 / sd = 2.31$ , RMSEA = 0.081, NFI = .86, CFI = .92, GFI = .87 and AGFI = .81 in order to test the factor structure of the scale and it shows that scale is acceptable. Internal consistency of the scale Cronbach's Alpha values are; .808 for all of the scale; .671 for "socioeconomic factors", .641 for "relationship style", .541 for "family", .621 for "sexuality" and .501 for "support / trust". These values show that the internal consistency of the scale is high in the scale sum. The findings revealed that BRIRS is valid and reliable tool in measuring beliefs regarding intimate relationships. The scale can be implemented for both identifying the underlying causes of the problems of couples who seek help from a family counselor and premarital educational programs.

### **STRUCTURED ABSTRACT**

One of the factors that shape individuals' behaviors is the gain that they expect to reach as a result of the way they behave. Expectation is the anticipation that will result in as a desirable consequence. The major part of the expectations are demands and requests that are related to intimate relationships. Close relationships are often used to represent romantic associations. Individuals are in need of that sort of a relationship with the intent of meeting their expectations. The expectations regarding to these needs are the consequences of rational and irrational beliefs (Baldwin, 1992).

According to Larson and Holman (1994), the values, behaviors, beliefs, and myths about gender roles of individuals who are in premarital period are among the indicatives of marital quality and stability. Individuals build up expectations and beliefs regarding to others throughout their lives. (DeBord, Romans and Krieschok, 1996)

The marital expectations (satisfaction, mutual caring, and etc.) of individuals who engage in a romantic relationship root in several core beliefs that individuals shape in due course (Sprecher and Metts, 1999). It is found out that these core beliefs are closely related to liking

---

### **Turkish Studies**

(Sprecher, Cate and Levin, 1998), attraction at first sight (Knee, 1998), love, contentedness and commitment (Sprecher ve Metts, 1999). Each partner brings his or her own belief and attribute into the relationship that may affect the future of their marriage. (Waller and McLanahan, 2005). If desires, beliefs and expectations were not met in the matrimony, then it may cause distress and disappointment (Bennun, 1986).

The number of people who have to speak about their disappointments and whose relationships are being broken are gradually increasing (Fletcher and Fitness, 1996, s. 114). On one hand, these positive illusions are the factors that provide a basis for happiness before marriage, but on the other hand, they result in decrease in hope during marital relationship. For this reason, understanding of marital relations and assistance to prevent problems will help to reduce marital problems and related divorces (Kalkan, 2006). From this point forth, the purpose of this study is to develop a scale that will be able to determine the beliefs of single young adults with regard to their spouses.

In relationship oriented researches conducted in Turkey, it is often stated that the focus is mostly on romantic relationships between married couples and that there is a limited number of studies on the beliefs of young adults in their romantic relationships (Küçükarslan and Gizir, 2013).

In this study, Beliefs Regarding Intimate Relationships Scale (BRIRS) was developed to determine the degree of beliefs that single university students hold about the possibility of change occurrences in their partners'and/or prospective partners' thoughts, attitudes and behaviors regarding marital relationship.

It is hypothesized that the BRIRS, which was developed as a result of the study, will be a useful tool for individuals who plan marriage by making them recognize their beliefs and realise that they can shape their beliefs via seeking help from family counselors.

The sample of the study consisted of total 239 individuals being 181 female and 58 male who continue their education in Gazi University.

Beliefs Regarding Intimate Relationships Scale (BRIRS) was used to collect data. The scale consists of 17 item that measure beliefs regarding close relations. The scale has five dimensions "socioeconomical factors, relationship style, family, sexuality and support/reliance" and all of the items explain 63.95% of the total variance.

Exploratory factor analysis (EFA) and confirmatory factor analysis (CFA) were conducted for measuring construct validity. SPSS 22.0 was used to make exploratory factor analysis. Varimax rotation method was used to determine the structure of the factors in the BRIRS. LISREL 8 was used in order to make confirmatory factor analysis.

As a result of the study, it is found out that BRIRS is valid and reliable tool for measuring the beliefs regarding intimate relationships. The findings also revealed that the validity is sufficient.

The beliefs regarding intimate relationships is one factor that affects individuals' marriage satisfaction and peace in the relationship. If individuals' beliefs regarding to close relationships are irrational, then it

is possible that disturbance, dissatisfaction ve disappointment will occur. Understanding individuals' beliefs regarding intimate relationships will predict their marriage satisfaction and peace in their relationships. BRIRS can also be used to determine the underlying reasons for the problems of couples coming to the family counselor.

**Keywords:** Beliefs Regarding Intimate Relationships Scale, Validity, Reliability.

## Giriş

Bireylerin davranışlarının şekillenmesinde etkili olan faktörlerden biri de davranışlarının sonunda ulaşmayı ümit ettiği kazanımlardır. Ümit etmek sonucun istendiği şekilde sonuçlanacağına ilişkin beklentidir. Beklentilerin önemli bir kısmı yakın ilişkilerle ilgili istek ve taleplerdir. Yakın ilişki sözcüğü belki de en çok romantik ilişkileri temsil etmek amacıyla kullanılmaktadır. Aile, genellikle kadın ve erkeğin evlilik bağı ile kurdukları bir yapıdır ve kişilerin hayatında evlilik öncesi kurulan ilişki biçimi, evliliğin sonrasını belirleyen sonuçla yakın ilişkilidir (Yılmazçoban, 2016). Romantik ilişkiler, genellikle karşı cinsle kurulan flört, birlikte yaşama, evlilik gibi bağlar içinde kurulan karşılıklı iletişim olarak tanımlanabilir. Bu ilişki biçiminde sevgi, anlayış ve duygusal bağlılığı kapsamaktadır (Sternberg, 1986). Birbirini seven iki insan arasında kurulan bu ilişki, her iki tarafın da beklentilerinin önemli bir kısmını karşılayabileceği bir ortamdır. Diğer bir ifadeyle bireyler bir takım beklentilerini karşılamak amacıyla bu türden ilişkiye ihtiyaç duymaktadırlar. Bu ihtiyaçlara ilişkin beklentiler ilişkiye dair gerçekçi ve gerçekdışı inançların sonucudur. Beklentiler yaşamda olumlu ve olumsuz motivasyonlara neden olabilmektedir. Kişisel ilişkilerdeki sosyal biliş, ilişki inançları ve beklentiler akademik alanın ilgi duyduğu konulardan biridir (Baldwin, 1992).

Ellis, beklentileri (Akt. Murdock, 2013, s. 281): (1) kişinin kendisine dayatmaları, (2) başkalarına karşı dayatmaları ve (3) yaşama karşı dayatmaları olarak açıklamaktadır. Başkalarına karşı dayatmaları “ilişkide bulunduğum insanlar her zaman bana kesinlikle kibar, düşünceli ve adil davranmak zorundadır, aksi halde bu çok kötü bir şeydir ve sizler çürük, kötü ve değersiz insanlarsınız demektir” şeklindeki hatalı inançlardan kaynaklandığını vurgulamaktadır.

Larson ve Holman’a göre (1994) evlilik öncesi bireylerin değerleri, davranışları, inançları ve cinsiyet rollerine ilişkin mitler, evlilik kalitesi ve istikrarının belirleyicileri arasında yer almaktadır. Bireyler hayatları boyunca diğerlerine ilişkin beklentiler ve inançlar geliştirmektedir (DeBord, Romans ve Krieshok, 1996). Gerçeklik Terapisi (GT) kuramına göre ise, romantik ilişkiler içinde de bireylerin davranışlarının belirleyicileri romantik ilişkilere ilişkin otomatik düşünceleri olmaktadır ve bu düşüncelerin bir kısmı yıkıcı olan mantıkdışı inançlardan kaynaklanmaktadır (Murdock, 2013, s.356).

Romantik ilişkiye giren bireylerin romantik ilişkisine ilişkin beklentilerinin (doyum verici, karşılıklı sevgi vb.) bireyin zaman içinde oluşturduğu bir takım temel inançlardan kaynaklanmaktadır (Sprecher ve Metts, 1999). Bu temel inançlar partnerinden hoşlanma (Sprecher, Cate ve Levin, 1998), ilk görüşmedeki çekicilik (Knee, 1998) sevgi, memnuniyet ve bağlılık (Sprecher ve Metts, 1999) ile ilgili olduğu görülmektedir. Staines ve Liby’e (1986, s. 212) göre, ilişkisel beklentileri yerleşik veya tahmin edilebilir olarak farklı biçimlerde tanımlamak gerekir. Tahmin edilebilir beklentiler, eşlerden birinin istenilen davranışların gerçekleşmesine ilişkin inançları iken, yerleşik beklentiler eşlerden birinin sergilemesi ya da kaçınması gereken davranışlara ilişkin inançlarıdır.

İlişki inançlarının işlevsel olmayanları ile ilişkilerdeki güven, bağlılık ve ilişkiden sağlanan doyum arasında yakın ilişkiler söz konusudur (Epstein ve Eidelson, 1981). Bireylerin romantik ilişkilerdeki duygusal incinmeler, genellikle gerçekçi olmayan ilişki inançlarının bir sonucu olduğu

ve bu temel inançların anlaşılmasının romantik ilişkilerinde sorunlar yaşayan bireylere psikolojik destek verilmesi gerektiği vurgulanmaktadır (Küçükarslan ve Gizir, 2013). Waller ve McLanahan'a (2005) göre her partner ilişkiye, evliliğin geleceğini etkileyebilecek inanç ve özelliklerini getirmektedir.

Noller ve Feeney (2009, s. 9) son yirmi yılda evlilik ilişkileri ile ilgili araştırmaların odağının çiftlerin davranışlarından bilişsel süreçlere kaydığını öne sürmektedir. Bu çalışmalarda değerlendirmeler, nitelikler, inançlar, standartlar, beklentiler, kurallar, niyet algısı ve devam eden etkileşimlerin öznel yorumları gibi pek çok konunun ele alındığı dikkati çekmektedir. Bu bilişsel süreçlerin, çiftlerin evlilik doyumlarını ve doyumsuzluklarını gözlenebilen davranışlardan daha çok açıklayabildiğini göstermektedir.

Beck, beklenti ve hayal kırıklığı ilişkisini şu şekilde açıklamaktadır. Evlilik sürecinde beklentilerle ilgili yaşanan başarısızlıklar, bu beklentilerin düşürülmesine neden olabilir. Beklentilerin düşürülmesinden kaynaklanan bu kopukluklar ilişkilerdeki genel başarısızlık olarak algılanabilir (Beck, 1989, s. 3). Çiftlerin romantik ilişkilerinde ortaya çıkan sorunlarla baş edebilme becerisi, ilişkinin devamlılığı açısından önemli bir faktördür. Özellikle evlilik öncesinde çiftlerin partnerlerinden beklentilerini gözden geçirmesi ve gerçekçi beklentilere ulaşılmasına yardım süreci aile danışmanlığında ele alınması gereken konulardan biridir.

Farklı bir çalışmada Bennun (1986) eşlerin istekleri, inançları ve beklentileri eğer evlilik ilişkilerinde karşılanmamışsa bu durum sıkıntı ve hayal kırıklığına neden olabileceğini bildirmektedir. Bennun, bu beklentileri örtülü evlilik sözleşmesi (birbirimize koşulsuz destek olacağız, her zaman samimi olacağız vb.) olarak tanımlamaktadır. Eşler arasında beklentilerin karşılanmaması, beklentilerin zıt olması veya gerçekçi olmaması durumunda, eşler arasında hayal kırıklığına neden olabileceğini hatta düşmanlık gibi tehlikeli davranışların ortaya çıkabileceğini bildirmektedir.

Çelik'e (2013) göre evlilik hoşnutsuzluğu yaşamayan evli çiftlerin evliliklerinde daha az stres, problem ve çatışma yaşadıklarını, evliliklerinden aldıkları doyumun arttığını ve evli olmaktan dolayı mutlu olduklarını belirtmektedir. Çiftler arasındaki çatışmaların eşler arasındaki problemlerin çözümlenmesine yardımcı olmadığı, evlilik doyumunu azalttığı, eşler arasında kırgınlık, ümitsizlik, çaresizlik, hüznün, anlaşılama hissi, öfke, kin, gibi olumsuz duygu ve davranışları ortaya çıkardığı ve bunun sonucu olarak da ayrılıklara neden olduğu bildirilmektedir (Genç ve Veli Baki, 2017). Benzer şekilde Fletcher ve Fitness, (1996, s. 114) yakın ilişkileri dağılan ve ilişkilerindeki hayal kırıklıkları hakkında konuşmak zorunda kalan insanların oranının giderek arttığına değinmektedir. İronik olarak, hayal kırıklığına neden olan bu pozitif yanılsamalar, öncesinde mutluluğa zemin hazırlayanken sonrasında bireylerin umutlarının azalmasına neden olmaktadır. Williams'a (2009) göre, gerçek olamayacak kadar iyimser insanlar mutsuz evliliğin özüdür ve bu iyimserlik değişime oldukça dirençlidir.

Bu nedenle evlilik ilişkilerinin anlaşılması ve sorunların önlenmesine yönelik yardımlar evlilikteki sorunları ve buna bağlı boşanmaları azaltmada yardımcı olacaktır (Kalkan, 2006) görüşünden hareketle bu çalışma evlilik öncesindeki genç yetişkinlerin eşlerine ilişkin inançlarını belirlemek amacıyla bir ölçek geliştirilmesine yöneliktir.

Türkiye'de yapılan ilişki odaklı araştırmalarda genellikle evli çiftlerin romantik ilişkileri üzerine odaklanıldığı ve genç yetişkinlerin romantik ilişkilerdeki inançlarına yönelik çalışmaların oldukça sınırlı sayıda olduğu ifade edilmektedir (Küçükarslan ve Gizir, 2013). Yapılan alan yazın taramasında genç yetişkinlerin romantik ilişki inançlarını ölçmeye yönelik az sayıda ölçme aracına rastlanmıştır.

Konu ile ilgili olarak, kişilerarası ilişkilerde bireylerin bilişsel açıdan yapmış olduğu çarpıtma düzeylerini belirlemek amacıyla, Romans ve Debord (1995) tarafından geliştirilen ve Gizir (2012) tarafından Türkiye'ye uyarlanan İlişki İnançları Anketi (Relationships Beliefs Questionnaire), Sprecher ve Metts (1989) tarafından geliştirilen ve Küçükarslan ve Gizir (2013) tarafından Türkiye'ye uyarlanan Romantik İnançlar Ölçeği (Romantic Beliefs Scale) yer almaktadır. Ayrıca Kayser (1996) tarafından geliştirilen ve Çelik (2013) tarafından Türkiye'ye uyarlanan evli bireylerin evliliklerine ilişkin hoşnutsuzluk düzeylerini ölçmeye yönelik Evlilik Hoşnutsuzluğu Ölçeği bulunmaktadır. Bu ölçekler yanında, evli yetişkinler için geliştirilen ilişki inançlarını belirlemeye yönelik ölçeklerde yer almaktadır. Bunlar; Eidelson ve Epstein (1982) tarafından geliştirilen Eşler İçin İlişki İnançları Envanteri (Relationship Beliefs Inventory), Kalkan (2006) tarafından geliştirilen İlişkilerde İnanç Envanteri, Hamamcı ve Büyüköztürk (2003) tarafından geliştirilen, İlişkilerle İlgili Bilişsel Çarpıtmalar Ölçeğidir.

Araştırma sonucunda geliştirilen Yakın İlişkilere İlişkin İnanç Ölçeği (YİİÖ) evliliğe hazırlanan bireylerin inançlarını fark etmelerini sağlayacağı ve gerekli durumlarda aile danışmanlarından, evlilik öncesi psikoeğitim programlarının yardımıyla eşleriyle ilgili inançlarını realize etmelerine katkı sağlayacağı düşünülmektedir.

Konu ile ilgili alan yazın evlilik ve eşe ilişkin yerleşik temel inançların bu kapsamdaki beklentileri şekillendirmesinde etkili olduğunu göstermektedir. Bu nedenle Güllü (2015) tarafından geliştirilen Eşten Beklentiler Ölçeği temel alınarak geliştirilen Yakın İlişkilere İlişkin İnanç Ölçeği bu araştırmanın amacını oluşturmaktadır.

### **Yöntem**

#### **Çalışma grubu**

Çalışma grubu 2015-2016 yılında Gazi Üniversitesinde öğrenim gören 239 üniversite öğrencisinden oluşmaktadır. Grubun 181'i (%75,7) kız ve 58'i (%24,3) erkek öğrencidir. Katılımcıların yaşları 18 ile 30 arasında değişmektedir ve yaş ortalaması 23,6'dır.

#### **İşlem**

Yakın İlişkilere İlişkin İnanç Ölçeği (YİİÖ)'nin geliştirilmesinde aşağıdaki süreç izlenmiştir. Öncelikle ölçek geliştirme süreci ile ilgili alan yazın taraması yapılmış mevcut ölçekler ve yapıları incelenmiştir. Ayrıca konu ile ilgili alan yazın evlilik ve eşe ilişkin yerleşik temel inançların bu kapsamdaki beklentileri şekillendirmesinde etkili olduğu bilgisine ulaşılmıştır. Bu nedenle Güllü (2015) tarafından geliştirilen Eşten Beklentiler Ölçeğini oluşturan maddeler incelenmiş ve bu maddeler yakın ilişki içinde bulunduğu partnerini kendi beklentilerine uygun olarak şekillendirebileceğine dair inançlarını ifade eden cümlelere dönüştürülmüştür. Yirmi beş madde olarak hazırlanan ölçek 139'u (%75.5) kadın ve 45'i (%24.5) erkek olmak üzere toplam 184 öğrenciye uygulanmıştır. Uygulama üzerinde yapılan analizler sonucunda ölçekten 8 madde çıkartılmıştır. YİİÖ, 17 maddeden oluşan ve (1) kesinlikle katılmıyorum ile (10) tamamen katılıyorum arasında seçim yapmaya olanak tanıyan bir yapıya sahiptir. YİİÖ'nün Test-Tekrar Test güvenilirliği ölçeğin iki hafta aryla 42 (%76.4) kadın ve 13 (%23.6) erkek toplam 55 öğrenciye uygulanması sonucu elde edilen verilerle hesaplanmıştır.

#### **Veri Toplama Araçları**

Yakın İlişkilere İlişkin İnanç Ölçeği (YİİÖ); Araştırma kapsamında geliştirilen YİİÖ yakın ilişkilere yönelik inançları ölçen 17 maddeden oluşmaktadır. Ölçek "sosyoekonomik faktörler, ilişki tarzı, aile, cinsellik ve destek/güven" olmak üzere beş boyuttan oluşmakta ve toplam varyansın %

63,95'ini açıklamaktadır. Ölçeğin Cronbach's Alpha değeri 0.808, iki yarı korelasyonu .791, test-tekrar test güvenilirlik katsayısı .915'tir.

### Verilerin Analizi

Bu araştırmada, ölçeğin yapı geçerliği çalışmaları için açıklayıcı faktör analizi (AFA) ve doğrulayıcı faktör analizi (DFA) kullanılmıştır. AFA analizleri SPSS 22.0 programı kullanılarak yapılmıştır. Analiz sürecinde YİİÖ'nün faktör yapısının belirlenmesi amacıyla Varimax Döndürme yöntemi kullanılmıştır. DFA analizleri LISREL 8 programı kullanılarak yapılmıştır.

### Bulgular

#### YİİÖ'nün Geçerliğinin İncelenmesi

#### Açıklayıcı Faktör Analizi (AFA) sonuçları

YİİÖ'nün yapı geçerliliğini belirlemek ve faktör yapısını incelemek amacıyla öncelikle, örneklem büyüklüğünün faktör analizine uygun olup olmadığına karar vermek için Kaiser-Meyer-Olkin (KMO) ve Barlett Küresellik Testi yapılmıştır. Ölçeğin KMO değeri .76 olarak tespit edilmiş, Barlett Küresellik Testi sonucu da anlamlı bulunmuştur ( $\chi^2=1080.672$ ;  $p<0.00$ ). Bu değerler verilerin çok boyutlu normal dağılım gösterdiği ve örneklem büyüklüğünün faktör analizi için uygun olduğunu göstermektedir. YİİÖ'nün faktör yapısının belirlenmesi amacıyla elde edilen verilere AFA temelinde Varimax döndürme yöntemi kullanılmıştır. Analiz sonucunda ulaşılan bulgular ölçeğin alt boyutlarına ait faktör yapılarını ortaya koymaktadır. AFA sonunda, ölçeğin özdeğeri 1'den büyük ve 5 boyutlu bir yapıya sahip olduğu ve toplam varyansın % 63,95'ini açıkladığı gözlenmiştir. YİİÖ'de yer alan maddelerin faktör yükleri, ölçeğin faktör yapısı ve madde analizi sonucunda elde edilen madde-toplam korelasyonları Tablo 1'de verilmiştir. Ayrıca, AFA sonuçlarına göre 5, 9, 10, 11, 12, 13, 16 ve 19. maddeler birden çok boyuta yüklendiğinden ölçekten çıkarılmıştır.

Tablo 1: YİİÖ'deki Maddelerin Faktör Yükleri ve Madde-Toplam Korelasyonları

Maddeler	Faktör Yükleri					Ortak Varyans	Madde-Toplam Korelasyonları
	F1	F2	F3	F4	F5		
M24	,804					,680	,455
M22	,724					,645	,564
M15	,661					,705	,522
M14	,614					,730	,460
M23	,680					,593	,454
M25	,653					,467	,242
M3		,831				,736	,462
M1		,830				,700	,209
M4		,624				,544	,445
M2		,448				,529	,496
M21			,814			,769	,373
M20			,683			,705	,574
M18				,815		,731	,432
M17				,714		,710	,519
M7					,773	,637	,277
M6					,713	,536	,279
M8					,625	,454	,290
Özdeğerler	2,964	2,199	1,994	1,880	1,836	-	-
Varyans(%)	17,436	12,933	11,730	11,060	10,798	-	-

Not: F1: Sosyoekonomik faktörler; F2: İlişki tarzı; F3: Aile; F4: Cinsellik; F5: Destek/Güven.

Tablo 1’de görüldüğü gibi Faktör 1’de yer alan 6 maddenin (14, 15, 22, 23, 24, 25) faktör yükleri .614 ile .804 arasında; faktör 2’de yer alan 4 maddenin (1, 2, 3, 4) faktör yükleri .448 ile .831 arasında; faktör 3’te yer alan 2 maddenin (20, 21) faktör yükleri .683 ile .814 arasında; faktör 4’te yer alan 2 maddenin (17, 18) faktör yükleri .714 ile .815 arasında ve faktör 5’te yer alan 3 maddenin (6, 7, 8) faktör yükleri ise .625 ile .773 arasında değişmektedir. Madde-Toplam Korelasyonları ise her bir madde için .20’nin üzerinde ve pozitif değer taşımaktadır. Bu bulgular, ölçekte yer alan 17 maddenin üniversite öğrencilerinin partnerlerini kendi beklentilerine uygun olarak değiştirebileceklerine yönelik inançlarını 5 boyutta ölçtüğü ve ölçeğin geçerli bir ölçme aracı olduğuna işaret etmektedir.

### Doğrulayıcı Faktör Analizi (DFA) Sonuçları

AFA sonucunda ulaşılan beş faktörlü yapı Doğrulayıcı Faktör Analizi (DFA) ile test edilmiştir. Yakın İlişkilere İlişkin İnaç Ölçeğinin DFA diyagramı Şekil 1’de verilmiştir.

Şekil 1. Doğrulayıcı Faktör Analizi Sonuçları

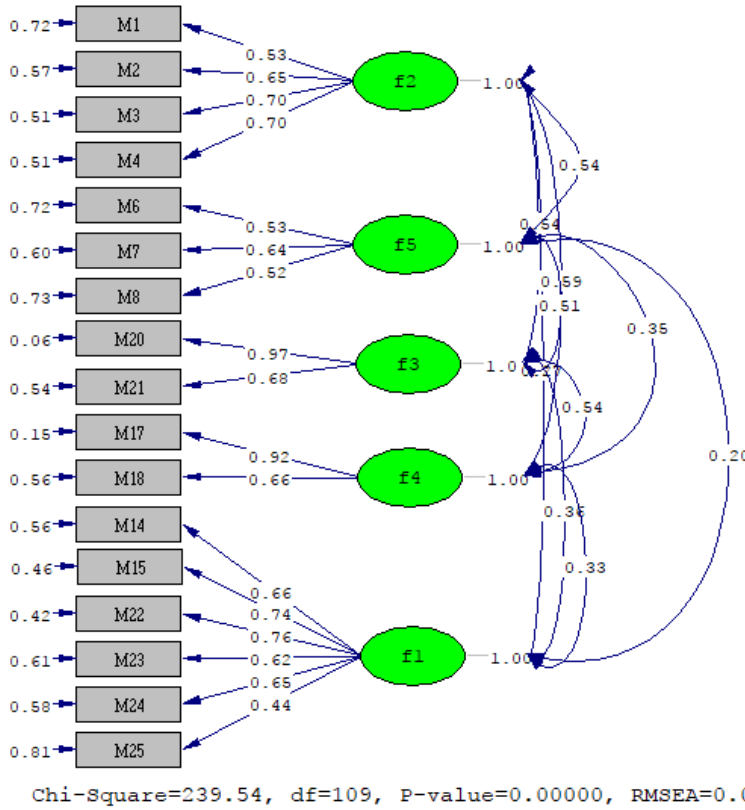

Şekil 1’de görüldüğü gibi ölçeğin parametre değerleri .44 ile .97 arasındadır. DFA’ya ilişkin uyum iyiliği katsayıları  $\chi^2 / sd = 2.31$ , RMSEA=0.081, NFI= .86, CFI=.92, GFI=.87 ve AGFI=.81 olarak bulunmuş olup AFA’daki ölçek yapısının kabul edilebilir olduğunu göstermektedir.

### YİİÖ’nün Güvenirliğinin İncelenmesi

YİİÖ’ye ilişkin güvenilirlik çalışmaları kapsamında Cronbach alfa iç tutarlılık katsayısı hesaplanmıştır. Ayrıca madde toplam, iki yarı ve test-tekrar test güvenilirliğine bakılmıştır.



İç Tutarlılık: Ölçeğin iç tutarlılık analizleri sonucunda hesaplanan Cronbach's Alpha değerleri; ölçeğin tümü için .808'dir. Ölçeğin alt boyutları için yapılan iç tutarlılık analizleri sonucunda hesaplanan Cronbach's Alpha değerleri; "sosyoekonomik faktörler" için .678, "ilişki tarzı" için .641, "aile" için .541, "cinsellik" için .621, "destek/güven" için .501'dir. Bu değerler ölçeğin iç tutarlılığının ölçek toplamında yüksek olduğunu göstermektedir.

YİİİÖ'nün nihai formunun uygulandığı örneklem üzerinde (N=55) yapılan madde-toplam güvenirliliği, iki yarı güvenirliliği ve test-tekrar test güvenirliliği çalışmaları yapılmıştır.

Ölçeğin madde-toplam güvenirlilik analizleri sonucu ölçeği oluşturan maddelerin ölçeğin tümü arasındaki ilişki katsayıları .334 ile .604 arasında değişmektedir.

Ölçeğin iki yarı güvenirliliği analizinde ölçeği oluşturan toplam 17 madde seçkisiz olarak belirlenmiş 9 ve 8 maddeden oluşan iki yarısının Cronbach Alfa iç tutarlılık katsayısı .791 olarak hesaplanmıştır.

Ölçek iki hafta ara ile aynı gruba ikinci kez uygulanmıştır. Cevaplayıcıların samimi cevaplar verebilmesini temin amacıyla ön-test ve son-testte katılımcıların kendilerinin belirlediği rumuzlar kullanılmıştır. Bu sayede aynı bireye ait cevaplar üzerinde test tekrar test güvenirliliği hesaplanabilmiştir. Bu hesaplamalardan ölçeğin tekrar uygulandığında ilk uygulama ile arasındaki Cronbach's Alpha değerinin .915 olduğu tespit edilmiştir.

### **Tartışma**

Bu çalışma ile bekar üniversite öğrencilerinin yakın ilişki içinde oldukları/olacakları partnerlerinin evlilik yaşamına ilişkin düşünce, tutum ve davranışlarında değişim yapabileceklerine ilişkin inançlarının belirlenmesi amacıyla Yakın İlişkilere İlişkin İnanç Ölçeği(YİİİÖ) geliştirilmiştir. Giriş bölümünde de tartışıldığı gibi Türkiye alan yazınında bireylerin yakın ilişkilerdeki inançlarını ölçmeye yönelik olarak geliştirilen ve uyarlanan ölçekler bulunmaktadır.

Romans ve DeBord (1995) tarafından geliştirilen ve Gizir (2012) tarafından Türkçe'ye uyarlanan İlişki İnançları Ölçeğinde (İİÖ) "Birbirimize karşı tamamen açık ve dürüst olmalıyız", "Birbirimizin zihnini okuyabilmeliyiz", "Her şeyi birlikte yapmalıyız", "Birbirimizin bütün ihtiyaçlarını karşılamalıyız", "Birbirimizi değiştirebilmeliyiz" ve "Romantik idealizm" alt boyutları bulunmaktadır. YİİİÖ ile İİÖ alt boyutları arasında benzerlikler olmasına karşın farklı boyutlarda mevcuttur. Örneğin YİİİÖ'deki aile ile ilişkilere ilişkin inançları ölçen "aile" alt boyutu İİÖ'de mevcut değildir. Oysa Türk kültüründe aile, evlilik ilişkilerinin kalitesinin belirlenmesinde önemli bir yer tutmaktadır.

Kalkan (2006) tarafından geliştirilen İlişkilerde İnanç Envanterinin (İİE) ise Beck'in tanımladığı iki boyutta (çaresizlik ve sevilmezlik) bu inançları ölçmektedir. İİE toplam varyansın açıkladığı varyans değerinden de (38,37) anlaşılacağı üzere yakın ilişkilere ilişkin tüm boyutları içine almamaktadır. YİİİÖ ise toplam varyansın 63,95'ini açıklamaktadır.

Sprecher ve Metts (1989) tarafından geliştirilen ve Küçükarslan ve Gizir (2013) tarafından Türkiye'ye uyarlanan Romantik İnançlar Ölçeğinde ise "aşk bir yol bulur", "ilk ve tek", "idealleştirme" ve "ilk görüşte aşk" olmak üzere 4 boyuttan oluştuğu ve toplam varyansın 61,05'ini açıkladığı rapor edilmektedir. Bu ölçekteki boyutlar ile YİİİÖ boyutları arasında önemli farklılıklar bulunmaktadır.

YİİİÖ'nün yapı geçerliliği çalışmalarında ölçeğin KMO değerinin .76 olarak tespit edilmiş, Bartlett Küresellik Testi sonucu da anlamlı bulunmuştur ( $\chi^2=10080,672$ ;  $p<0.00$ ). Elde edilen verilere AFA temelinde Varimax döndürme sonucunda ulaşılan bulgular ölçeğin, özdeğeri 1'den büyük ve 5 boyutlu bir yapıya sahip olduğu ve toplam varyansın % 63,95'ini açıkladığı gözlenmiştir. Bu

açıklanan varyans miktarı, ölçeğin ölçmeyi amaçladığı yakın ilişkilere ilişkin inançları ölçmede kullanmak için yeterli düzeydedir (Büyüköztürk, 2002, s. 124; Seçer, 2013, s. 127).

Ölçeği oluşturan beş boyutun adlandırılmasında alan yazın ve bir faktördeki maddelerin içerdikleri anlam dikkate alınmıştır. Buna göre ölçeği oluşturan beş boyut “sosyoekonomik faktörler, ilişki tarzı, aile, cinsellik ve destek/güven” olarak adlandırılmıştır. Alan yazındaki ilişki inançlarını belirlemeye yönelik ölçekler incelendiğinde bazı ölçeklerde farklı kavramlarla ifade edilmiş olmasına rağmen benzer alt boyutlara rastlamak mümkündür.

Epstein ve Eidelson (1981; Eidelson ve Epstein, 1982) çiftlerin birbirlerinin ihtiyaç ve tercihlerini göze teceğine ve saygı duyacağına ve cinsel ilişkilerinin mükemmel olacağına ilişkin inançlarının iki baskın değişken olduğunu ifade etmişlerdir. Bu değişkenler ile YİİÖ'nün aile, destek/güven ve cinsellik alt boyutlarıyla benzerlik göstermektedir.

Doğrulamalı faktör analizi (DFA) araştırmacının elindeki verinin orijinal (daha önce keşfedilmiş ve farklı çalışmalarda kullanılmış olan) yapıya uyup uymadığını belirlemek için yapılmaktadır (Seçer, 2013, s. 134). Açıklayıcı faktör analizinde belirli bir ön beklenti ya da denence olmaksızın faktör yükleri (ağırlıkları) temelinde verinin faktör yapısı belirlenirken, DFA ise belirli değişkenlerin bir kuram temelinde önceden belirlenmiş faktörler üzerinde ağırlıklı olarak yer alacağı şeklindeki bir öngörünün sınanmasına dayanır. Bu amaçla YİİÖ için yapılan DFA grafiği incelendiğinde faktör yük değerleri .30 ve üzerindedir. Bir ölçekte yer alan maddelerin faktör yük değerlerinin en az .30 ve üzeri bir yük değerine sahip olması beklenir (Seçer, 2013, s. 149).

YİİÖ'nün Cronbach's Alpha değeri 0.808 olarak bulunmuştur. Ölçeğin alt boyutları için yapılan iç tutarlılık analizleri sonucunda hesaplanan Cronbach's Alpha değerleri; “sosyoekonomik faktörler” için .678, “ilişki tarzı” için .641, “aile” için .541, “cinsellik” için .621, “destek/güven” için .501'dir. Bu değerler ölçeğin iç tutarlılığının ölçek toplamında yüksek olduğunu göstermektedir. Alt ölçekler düzeyinde ise güvenilirliği kabul edilebilir sınırlar altındadır. Bu nedenle ölçeğin alt boyutlara ilişkin bilgi toplama amacıyla kullanılması halinde, elde edilen veriler yeterince güvenilir olmayacağından tavsiye edilmemektedir. Psikolojik testlerde güvenilirlik katsayısının .70 olması genellikle yeterli kabul edilmektedir (Büyüköztürk, 2002).

YİİÖ'nün iki yarı korelasyonu .791'dir. Bir ölçeğin iki yarı güvenilirliği için erişilen bu katsayı oldukça yeterli görülmektedir (Karasar, 2005, ss. 148-150). Ölçeğin test-tekrar test korelasyonu .915 olarak hesaplanmıştır. Bu değer ölçeğin kararlı olduğunu kanıtlar.

Ölçeğin madde-toplam güvenilirlik analizleri sonucu ölçeği oluşturan maddelerin ölçeğin tümü arasındaki ilişki katsayıları .334 ile .604 arasında değişmektedir. Madde toplam puan korelasyonlarının en az .20 olması beklenir (Büyüköztürk, 2002, s. 171).

### **Sonuç ve Öneriler**

Bu çalışma bekar üniversite öğrencilerinin yakın ilişki içinde oldukları/olacakları partnerlerinin evlilik yaşamına ilişkin düşünce, tutum ve davranışlarında değişim yapabileceklerine ilişkin inançlarının belirlenmesi amacıyla Yakın İlişkilere İlişkin İnanç Ölçeği (YİİÖ) geliştirilmesi amacıyla yapılmıştır. Çalışma sonunda ulaşılan sonuçlar ve öneriler aşağıda verilmiştir.

YİİÖ'nün iç tutarlılık katsayısı (.808), iki yarı güvenilirlik katsayısı (.791) test-tekrar test güvenilirlik katsayısı (.915) ve madde-toplam güvenilirlik katsayıları (.334 ile .604) yeterli düzeydedir. YİİÖ'nün yakın ilişkilere ilişkin inançları ölçmek için yeterince güvenilir bir araç olduğu söylenebilir.

YİİÖ'nün yapı, görünüş ve kapsam geçerliğine ilişkin çalışmalardan elde edilen bulgular ölçeğin geçerliğinin yeterli düzeyde olduğunu göstermektedir. Yapılan temel bileşenler analizi

bulgularına göre beş boyutlu bir yapı elde edilmiştir. Beş boyutlu bu yapının açıkladığı toplam varyans yüzdesi 63,95'tür.

Yakın ilişkilere ilişkin inançlar bireylerin evlilik doyumu ve ilişkilerindeki huzuru etkileyen değişkenlerden biridir. Bireylerin yakın ilişkilere ilişkin inançlarının gerçekçi olmaması halinde bireylerin evliliklerinde huzursuzluk, doyumsuzluk ve hayal kırıklıklarının ortaya çıkması muhtemeldir. Bireylerin yakın ilişkilere ilişkin inanç düzeylerini bilmek, eşlerin evlilik doyumlarını ve ilişkilerindeki huzuru yordamayı sağlayacaktır. Bu nedenle psikoeğitim programlarıyla ve çift/evlilik danışmanlığı yoluyla yapılacak bireysel ve grup çalışmalarında bireylerin yakın ilişkilere ilişkin inançlarının gerçekçi olması sağlanabilir. Sorunlarıyla aile danışmanına gelen çiftlerin sorunlarının temelinde yatan nedenleri tespit etmek amacıyla da bu ölçek kullanılabilir.

Aile ve Sosyal Politikalar Bakanlığı, yerel yönetimler ve STK'lar, aile ve evliliğe yönelik eğitim çalışmaları planlarken adayların, yakın ilişkilere ilişkin inançlarını belirleyerek, çiftlerin beklentilerine yakın evlilik yaşamları oluşturmalarında ve evliliklerinde huzuru bulmalarında yardımcı olarak toplum huzuruna katkıda bulunulabilir.

#### **KAYNAKÇA**

- Baldwin, M. W. (1992). Relational schemas and the processing of social information. *Psychological Bulletin*, 112(3), 461-484.
- Beck, A. T. (1989). Love is never enough. *Best Summaries Wisdom in a Nutshell*.
- Bennun, I. (1986). Cognitive components in marital conflict. *Behavioural Psychotherapy*, 14, 302-309.
- Büyüköztürk, Ş. (2002). Faktör analizi: Temel kavramlar ve ölçek geliştirmede kullanımı. *Kuram ve Uygulamada Eğitim Yönetimi*, 32, 470-483.
- Çelik, E., (2013). Evlilik Hoşnutsuzluğu Ölçeğinin Türkçeye uyarlanması: Geçerlik ve güvenilirlik çalışması, *Turkish Studies - International Periodical for the Languages, Literature and History of Turkish or Turkic* Volume 8/12 Fall 2013, p. 249-261, ISSN: 1308-2140, www.turkishstudies.net, DOI Number: <http://dx.doi.org/10.7827/TurkishStudies.5663>, ANKARA-TURKEY.
- DeBord, J., Romans, J. S. C. ve Krieshok, T. (1996). Predicting dyadic adjustment from general and relationship-specific beliefs. *Journal of Psychology*, 130, 263-280.
- Eidelson, R. J. ve Epstein, N. (1982). Cognition and relationship maladjustment: Development of a measure of dysfunctional relationship beliefs. *Journal of Consulting and Clinical Psychology*, 50(5), 715-720.
- Epstein, N. ve Eidelson, R. J. (1981). Unrealistic beliefs of clinical couples: Their relationship to expectations, goals, and satisfaction. *American Journal of Family Therapy*, 9(4), 13-22.
- Fletcher, G. J. O. ve Fitness, J. (1996). Knowledge structures in close relationships: A social psychological approach. Mahwah, NJ: Erlbaum.
- Genç, Y. ve Veli Baki, S., (2017). Eşler arası çatışmaya neden olan faktörler, *Turkish Studies - International Periodical for the Languages, Literature and History of Turkish or Turkic* Volume 12/21, p. 299-314 ISSN: 1308-2140, DOI Number: <http://dx.doi.org/10.7827/TurkishStudies.12098>, ANKARA-TURKEY
- Gizir, C. A. (2012). İlişki İnançları Ölçeği'nin uyarlanması: Geçerlik ve güvenilirlik çalışmaları. *Mersin Üniversitesi Eğitim Fakültesi Dergisi*, 8(2), 37-45.

- Güllü, A. (2015). Eşten beklenti ölçeğinin geliştirilmesi ve bazı değişkenler açısından incelenmesi. Yayınlanmamış Doktora Tezi, Gazi Üniversitesi, Eğitim Bilimleri Enstitüsü.
- Hamamcı, Z. ve Büyüköztürk, Ş. (2003). İlişkilerle İlgili Bilişsel Çarpıtmalar Ölçeği: Ölçeğin geliştirilmesi ve psikometrik özelliklerinin incelenmesi. Çukurova Üniversitesi, Eğitim Fakültesi Dergisi, 25(2), 107-111.
- Kalkan, M. (2006). İlişkilerde İnanç Envanterinin (İİE) geliştirilmesi: geçerlik ve güvenilirlik çalışması. Türk Psikolojik Danışma ve Rehberlik Dergisi, 3(25), 45-54.
- Kayser, K. (1996). The Marital Disaffection Scale: An inventory for assessing emotional estrangement in marriage. The American Journal of Family Therapy, 24 (1), 83-88.
- Knee, C. R. (1998). Implicit theories of relationships: Assessment and prediction of romantic relationship initiation, coping and longevity. Journal of Personality and Social Psychology, 74, 360-370.
- Küçükarslan, M. ve Gizir, C. A. (2013). Romantik İnançlar Ölçeği'nin uyarlanması: Geçerlik ve güvenilirlik çalışmaları. Mersin Üniversitesi Eğitim Fakültesi Dergisi, 9(2), 461-469.
- Larson, J. H. ve Holman, T. B. (1994). Premarital predictors of marital quality and stability. Family Relations, 43, 228-237.
- Murdock, N. L. (2013). Psikolojik danışma ve psikoterapi kuramları. (F. Akkoyun, Çev. Ed.). Ankara: Nobel.
- Noller, P. Ve Feeney, J. A. (2009). Understanding marriage: Developments in the study of couple interaction. London: Cambridge University.
- Romans, J. Ve Debord, J. (1995). Development of relationships beliefs questionnaire. Psychological Report, 76, 1248-1251.
- Sprecher, S., Cate, R. ve Levin, L. (1998). Parental divorce and young adults' beliefs about love. Journal of Divorce and Remarriage, 28(3), 107-120.
- Sprecher, S. ve Metts, S. (1989). Development of the "Romantic Beliefs Scale" and examination of the effects of gender and gender-role orientation. Journal of Social and Personal Relationships, 6, 387-411.
- Sprecher, S., ve Metts, S. (1999). Romantic beliefs: Their influence on relationships and patterns of change over time. Journal of Social and Personal Relationships, 16, 834-851.
- Staines, G. L., ve Libby, P. L. (1986). Men and women in role relationships. The social psychology of female-male relations: A critical analysis of central concepts, 1, 211-258.
- Sternberg, R. J. (1986). A triangular theory of love. Psychological Review, 93(2), 119-135
- Waller, M. R. ve McLanahan, S.S. (2005). "His" and "her" marriage expectations: Determinants and consequences. Journal of Marriage and Family, 67(1), 53-67.
- Williams, S. H. (2009). Sticky expectations: Responses to persistent over-optimism in marriage, employment contracts, and credit card use. Notre Dame Law Review, 84(2), 733-792.
- Yılmazçoban, A. M., (2016). Türk aile yapısında evlilik öncesi süreç etkisi: Görücü ve flört tipi yapılanma, Turkish Studies - International Periodical for the Languages, Literature and History of Turkish or Turkic Volume 11/2 Winter 2016, p. 1317-1340 ISSN: 1308-2140, www.turkishstudies.net, DOI Number: <http://dx.doi.org/10.7827/TurkishStudies.9486>, ANKARA-TURKEY