

# Obsesif Güvensizlik Ölçeği'nin Türkçeye uyarlanması ve psikometrik özelliklerinin incelenmesi

Şükriye Açar<sup>1</sup> , Mujgan Inozu<sup>2</sup> 

## Anahtar kelimeler

obsesif-kompulsif bozukluk, obsesif güvensizlik, romantik ilişkiye yönelik obsesyonlar, partnere yönelik obsesyonlar

## Keywords

obsessive-compulsive disorder, obsessive distrust, relationship centered obsessions, partner focused obsessions

## Öz

Obsesif güvensizlik, romantik ilişki ve partner odaklı obsesif-kompulsif belirtilerin ek bir alanı olarak kavramsallaştırılmıştır. Bu araştırmanın amacı, obsesif güvensizlik belirtilerinin değerlendirilmesine olanak verecek olan Obsesif Güvensizlik Ölçeğinin dilimize uyarlanması ve Türkçe formunun psikometrik özelliklerinin incelenmesidir. Araştırmanın örneklemini 18-59 yaş aralığında, devam eden romantik bir ilişki içerisinde olan 420 katılımcı (227 kadın ve 193 erkek) oluşturmaktadır. İnternet aracılığıyla ulaşılan katılımcılardan, Obsesif Güvensizlik Ölçeği, Obsesif Kompulsif Envanteri-Gözden Geçirilmiş Form, Obsesif İnançlar Anketi-9, Romantik İlişki Obsesyon ve Kompulsiyonları Ölçeği ve Partnere İlişkin Obsesif-Kompulsif Belirti Ölçeğini içeren ölçek setini doldurmaları istenmiştir. Doğrulayıcı Faktör Analizi sonuçlarına göre, Obsesif Güvensizlik Ölçeğinin faktör yapısının orijinal ölçeğin tek faktörlü yapısı ile uyduğu bulunmuştur. Yapılan diğer analizler, ölçeğin tatmin edici düzeyde bileşen ve ayırt edici geçerliğe sahip olduğunu göstermiştir. Aynı zamanda iç tutarlılık katsayısı, iki yarı test korelasyonu ve Spearman Brown katsayısı ölçeğin orijinal ölçekle paralel düzeyde güvenilirlik değerleri olduğuna işaret etmiştir. Bu araştırma, Obsesif Güvensizlik Ölçeğinin geçerli ve güvenilir bir ölçüm aracı olması gereken nitelikleri taşıdığını ve kültürlerarası karşılaştırmaya olanak verecek şekilde Türkiye örnekleminde kullanımının uygun olduğunu göstermiştir.

## Abstract

### Adaptation of the Obsessive Distrust Inventory to Turkish and investigation of its psychometric properties

Obsessive distrust is conceptualized as an additional domain of relationship and partner-oriented obsessive-compulsive symptoms. The aim of this study was to adapt the Obsessive Distrust Inventory designed to assess symptoms of obsessive distrust into Turkish and investigate its psychometric properties. The study sample consisted of 420 (227 females and 193 males) participants aged between 18-59 and stated that they were in an ongoing romantic relationship. Participants were asked to fill the scale set containing the Obsessive Distrust Inventory, Obsessive Compulsive Inventory-Revised Form, Obsessive Beliefs Questionnaire-9, Relationship Obsessions and Compulsion Inventory, and Partner-Related Obsessive-Compulsive Symptoms Inventory via the internet. According to the results of the confirmatory factor analysis, the factor structure of the Obsessive Distrust Inventory was found to be compatible with the one-factor structure of the original scale. Other analyzes showed that the scale had a satisfactory level of convergent and discriminant validity. At the same time, the internal consistency coefficient, the split-half test correlations, and the Spearman-Brown coefficient showed that the scale had reliability values consistent with those of the original scale. This study demonstrated that the Obsessive Distrust Inventory meets the requirements of a valid and reliable measurement instrument and is suitable for use in the Turkish sample, allowing for cross-cultural comparison.

**Atf için:** Açar, Ş. ve Inozu, M. (2024). Obsesif Güvensizlik Ölçeğinin Türkçeye uyarlanması ve psikometrik özelliklerinin incelenmesi. *Klinik Psikoloji Dergisi*, 8(1), 85-100.

✉ **Şükriye Açar** · sacar@ed.ac.uk | <sup>1</sup>Doktora Öğrencisi, The University of Edinburgh, School of Health in Social Science, Department of Clinical and Health Psychology, Edinburgh, UK; <sup>2</sup>Prof. Dr., Hacettepe Üniversitesi, Edebiyat Fakültesi, Psikoloji Bölümü, Ankara, Türkiye.

**Geliş:** 22.11.2022, **Düzeltilme:** 20.01.2023, **Kabul:** 21.01.2023

**Yazar Notu:** Bu araştırma makalesi, birinci yazar tarafından ikinci yazarın danışmanlığında yürütülen yüksek lisans tez çalışmasından üretilmiştir.



Obsesif-Kompulsif Bozukluk (OKB), bireylerin yaşam kalitesi ve psikososyal işlevselliğini önemli derecede etkileyebilen kronik seyirli bir bozukluktur (Grabe ve ark., 2000; Hollander ve ark., 1997; Koran ve ark., 1996; Macy ve ark., 2013). Kişilerarası ilişkilerde de ortaya çıkabilen OKB belirtilerinin (Wetterneck ve ark., 2020) yakın ilişkilerde bozulmalara yol açabileceği pek çok araştırmada rapor edilmiştir (Bystritsky ve ark., 2001; Walseth ve ark., 2017). Bununla paralel bir şekilde, OKB belirti şiddeti arttıkça romantik ilişkilerde yakınlık, kendini açma ve ilişki doyumunun azaldığı belirtilmektedir (Abbey ve ark., 2007).

Klinik deneyimler doğrultusunda OKB'nin heterojen görünümü bir bozukluk olduğu, başta kirlenme-bulaşma, temizlenme, şüphe, kontrol, zarar verme, dinsel ya da cinsel içerikli belirti grupları olmak üzere birçok farklı semptom içeriğine sahip olabileceği bilinmektedir (McKay ve ark., 2004). Son dönemdeki çalışmalar OKB'nin romantik ilişkilere odaklanan yeni bir belirti görünümü olabileceğini öne sürmüştür (Doron ve ark., 2012a, 2012b). Söz konusu romantik ilişki temalı ve partner odaklı obsesif-kompulsif belirtiler temelde iki farklı alandan oluşmaktadır. Bunlardan ilki, partnere duyulan sevgi, partnerin kişiye olan sevgisi ya da ilişkinin doğruluğuna yönelik obsesif düşünce ve kompulsif davranışlarla karakterize olan romantik ilişki merkezli obsesif-kompulsif belirtilerdir (Doron ve ark., 2012a). Diğeri ise partnerin fiziksel görünümü, ahlak düzeyi, mesleki başarısı, sosyal becerileri, zekâsı ya da duygusal istikrarına ilişkin algılanan ya da gerçek kusurlarına yönelik obsesif düşünce ve kompulsif davranışlara işaret etmektedir (Doron ve ark., 2012b). Her iki belirti grubunda da obsesyonların yol açtığı kaygıyı azaltmak amacıyla partnerin istenilen özelliklere sahip olup olmadığını tekrar tekrar kontrol etmek, güvenilir kişilere aynı fikirde olup olmadıklarını sorarak sürekli onay almak, partnerin davranışlarını kontrol etme ve partneri potansiyel partnerlerle karşılaştırma gibi işlevselliği oldukça bozan kompulsif davranışlar yer alabilmektedir (Doron ve Derby, 2017; Doron ve Szepsenwol, 2015). Romantik ilişki temalı ve partner odaklı obsesif-kompulsif belirtilerin depresyon, kaygı ve stres belirtileri ile ilişkili olduğu belirtilmektedir (Doron ve ark., 2012a, 2012b). Bunların yanı sıra belirti şiddetinin artmasıyla ilişki doyumu ve cinsel doyumun azalması gibi romantik ilişkinin kendisine yönelik olumsuz sonuçlar da görülmektedir (Doron ve ark., 2012a, 2012b; Doron ve ark., 2014b).

Yakın zamanda, partner odaklı obsesif-kompulsif belirtilerin ek bir alanı olabilecek obsesif güvensizlik kavramı tanımlanmıştır (Brandes ve ark., 2020). Brandes ve arkadaşlarının (2020) klinik deneyimlerinden yola çıkarak öne sürdükleri bu kavram partnerin dürüstlüğü, doğruluğu ya da günlük yaşama ilişkin görevlerde tutarlı bir şekilde iyi performans gösterme kapasitesi hakkında şüphe etme eğilimi ile karakterize-

dir. Romantik ilişki ve partner odaklı obsesif-kompulsif belirtilerle sıklıkla birlikte görüldüğü belirtilen obsesif güvensizlik, ilişkinin doğruluğu ya da partnerin özelliklerine ilişkin şüpheleri takiben de ortaya çıkabilmektedir (Brandes ve ark., 2020). Aynı zamanda, partnerin güvenilirliği ile ilgili meşguliyetlerin partnerin algılanan diğer kusurlarıyla örtüşebileceği ve romantik ilişki temalı belirtilerin gelişimine yol açabileceği ifade edilmektedir (Szepsenwol ve ark., 2016).

Obsesif güvensizliğin kıskançlık ile benzer bir kavram olabileceği düşünülmüş ancak bilişsel ve davranışsal kıskançlıkla obsesif güvensizlik arasında bulunan düşük korelasyon, bu iki kavramın birbirinden farklı alanları temsil ettiğine işaret etmiştir (Brandes ve ark., 2020). Davranışsal kıskançlıkta birey algılanan tehdit sebebiyle partnerinin eşyalarını kontrol etme gibi davranışlar sergilerken, bilişsel kıskançlık rasyonel ya da irrasyonel düşünceleri, endişeleri ve sadakatsizliğe yönelik şüpheleri ifade etmektedir (Rodriguez ve ark., 2015). Obsesif güvensizlik ise sadakatsizliğe yönelik düşüncelerin ötesine geçerek partnerin doğruluğu, dürüstlüğü ve gündelik yaşamdaki görevlere ilişkin becerilerine yönelik şüphe ve meşguliyetleri içermektedir (Brandes ve ark., 2020). Örneğin, gündelik yaşamdaki görevlere ilişkin olarak başlayan şüpheler, partnerin bu alandaki dürüstlüğüne ve ardından sadakatsizliğine ilişkin şüphelere dönüşebilir ve bu da günlük yaşamdaki görevlerini kontrol etme biçiminde görülen kompulsif davranışlara yol açabilir (Brandes ve ark., 2020). Bir diğer önemli farklılık ise romantik kıskançlıkta algılanan tehdit, partner ve potansiyel rakip arasındaki gerçekleştiren (Rodriguez ve ark., 2015); obsesif güvensizlik kişi ve kusurlu olarak algılanan partner arasında gerçekleşmektedir (Brandes ve ark., 2020). Buna ek olarak, obsesif güvensizliğin genel endişelerle de benzerlik gösterebileceği belirtilmektedir. Ancak, romantik ilişki merkezli ve partner odaklı obsesif-kompulsif belirtiler ile genel endişeler içerik ve biçim olarak birbirinden farklılaşmaktadır (Doron ve ark., 2014a). Genel endişeler ile arasında bulunan küçük düzeyde ilişkiler de bu farklılığı desteklemektedir (Doron ve ark., 2013). OKB'de olduğu gibi romantik ilişki ya da partnere yönelik obsesyonlar genel endişelerden farklı olarak sadece düşünce biçiminde değil benliğe yabancı dürtü ve imgeler şeklinde de ortaya çıkabilmektedir (Coles ve ark., 2001; Doron ve ark., 2014a). Buna ek olarak, genel endişeler gerçek durumların gelecek sonuçlarına yönelik olmakla birlikte, ilişki ve partnere ilişkin obsesyonlar ise temelde ilişki ve partnere yönelik var olan duygularla ilişkilidir (Brandes ve ark., 2020; Doron ve ark., 2014a).

Obsesif güvensizliğin, bilişsel ve davranışsal kıskançlıktan olan farklarını bu iki yapının birbiri ile hiçbir bağlantısı olmadığı şeklinde yorumlamanın doğru olmadığı düşünülmektedir. Olumsuz ve karmaşık bir romantik ilişkinin varlığında bilişsel ve davranışsal kıskançlığın bir uzantısı olarak obsesif güvensizliğin gelişebileceği ileri sürülmüştür (Brandes ve ark.,

2020). Brandes ve arkadaşlarına (2020) göre, her zaman olmasa bile partnerin belirtilen konularda güvenilmezliğine ilişkin sürekli meşguliyet, partnerin davranışlarına yönelik kompulsif kontrol etme davranışlarına yol açabilmektedir. Bireyin zihninde yer alan partnerin doğruluğu, dürüstlüğü ve günlük yaşam becerilerini yeterli bir şekilde yerine getirebilecek becerilere sahip olup olmadığına ilişkin obsesif uğraşı azaltmayı hedefleyen bu kontrol etme davranışları partnerler arasında şiddetli duygusal çatışma ve stres ile sonuçlanabilmektedir. Ortaya çıkan bu problemlere, öfke ve hayal kırıklığının eşlik etmesi durumunda oldukça travmatik bir deneyim olabilen partnere yönelik şiddetin faili ya da mağduru olma olasılığı ortaya çıkabilmektedir. Ayrıca, sürekli olarak güvenilir olup olmadığı sorgulanan bir partnerde öz yeterliğin düşebileceği, terk edilme korkusunun artabileceği, partnerinin kendisine olan bağlılık ve sadakatinin düşük olması nedeniyle böyle bir sorgulamaya girdiğine yönelik inancının artabileceği ya da ilişki içerisinde güvenirliliği tekrar kazanmaya yönelik yoğun kaygının çeşitli psikolojik zorlanmalara yol açabileceği belirtilmektedir (Brandes ve ark., 2020).

Bütün bunlarla tutarlı olarak, son yıllarda yapılan araştırmalar, romantik ilişki ve partner odaklı obsesif-kompulsif belirtilerin birçok olumsuz sonuç ile ilişkili olduğunu göstermiştir (Doron ve ark., 2012a, 2012b; Doron ve ark., 2014b). Ülkemizde romantik ilişki merkezli ve partner odaklı obsesif kompulsif belirtiler üzerine araştırmalar da benzer sonuçlar ortaya koymuştur. Bu araştırmalarda romantik ilişki ve partner odaklı obsesif-kompulsif belirtilerin erken dönem uyum bozucu şemalar (Bahçepınar, 2019; Şentürk 2021; Toroslu ve Çırakoğlu, 2022 ); ebeveynlere ilişkin özellikler ve bağlanma biçimleri (Özel, 2021; Trak, 2016; Yıldırım, 2018); benlik hassasiyetleri (Trak ve Inozu, 2019); mükemmeliyetçilik ve belirsizliğe tahammülsüzlük (Toroslu ve Çırakoğlu, 2022; Yılmaz, 2021); ruminatif düşünme stili, beden algısı ve sosyal görünüş kaygısı (Abak ve Güzel, 2021); ilişki doyumu ve aldatmaya yönelik niyet (Balcı, 2021) ile ilişkili olduğu görülmüştür. Buradan hareketle, romantik ilişki ve partner odaklı obsesif-kompulsif belirtilere yönelik çalışmalarda, partner odaklı belirtilerin bir alt alanı olan obsesif güvensizliğin incelenmesinin, ülkemizde bu konuya yönelik anlayışın artmasına katkıda bulunacağı düşünülmektedir. OGÖ, çeşitli ruh sağlığı belirtileri ve ciddi ilişki problemlere yol açabilen bu kavramı değerlendirmek amacıyla geliştirilmiş, geçerli ve güvenilir bir ölçüm aracıdır. Dolayısıyla, obsesif güvensizlik kavramının Türkiye örneğinde değerlendirilmesine olanak tanıyacak bu ölçüm aracının dilimize kazandırılması önem arz etmektedir. Bu doğrultuda, mevcut araştırmada OGÖ'nün Türkçeye uyarlanması ve oluşturulan formun psikometrik özelliklerinin incelenmesini hedeflemektedir. Ölçeğin Türkiye örneğine uygun hale gelmesinin ülkemizde yapılacak çalışmaların yanı sıra

kültürlerarası araştırmalara da katkı sağlayacağı düşünülmektedir.

## YÖNTEM

### Örneklem

Ölçek bataryası, kolay ulaşılabilir örnekleme yöntemiyle 18-59 yaş arasında, mevcut romantik bir ilişkisi bulunan 459 katılımcıya çevrimiçi platformlar aracılığıyla ulaştırılmıştır. Psikiyatrik bir tanısı bulunan ( $n = 27$ ), Türkiye Cumhuriyeti vatandaşı olmayan ( $n = 4$ ), ölçekleri okumadan tamamladığı belirlenen ( $n = 5$ ) ve 18 yaşın altında olduğunu belirten ( $n = 3$ ) katılımcılara ait veriler örneklemden çıkarılmıştır. Böylece araştırmaya 420 katılımcıdan elde edilen veriler ile devam edilmiştir. Araştırmada yer alan katılımcıların yaşları 18-59 arasında değişmekte olup, yaş ortalaması 26.05 ( $SS = 7.33$ )'tir. Katılımcıların %54'ü ( $n = 227$ ) kadın, %46'sı ( $n = 193$ ) erkeklerden oluşmaktadır. Katılımcıların %77.2'si ( $n = 324$ ) medeni durumunu bekâr, %22.6'sı ( $n = 95$ ) evli ve %0.2'si ( $n = 1$ ) ise ayrılmış/boşanmış olarak belirtmiştir. Katılımcıların ilişki süresi yıl cinsinden hesaplanmış ve ortalama ilişki süresinin 4.44 yıl (kadınlar için 3.76, erkekler için 5.25) olduğu görülmüştür.

### Veri Toplama Araçları

**Demografik Bilgi Formu** Araştırmacılar tarafından geliştirilen form, katılımcılara ilişkin cinsiyet, yaş, eğitim düzeyi, medeni durum, ilişki süresi gibi demografik bilgilere ek olarak fiziksel ya da psikiyatrik rahatsızlıklara ilişkin bilgilerin alınması amacıyla kullanılmıştır.

**Romantik İlişki Obsesyon ve Kompulsiyonları Ölçeği (RİOKÖ)** Doron ve arkadaşları (2012a) tarafından geliştirilen ölçek, romantik ilişkinin kendisine yönelik obsesif-kompulsif belirtileri değerlendirmeyi amaçlamaktadır. 5'li Likert tipinde (0: *Bana hiç uygun değil*, 4: *Bana çok uygun*), 12 maddesi bulunan ölçeğin, Partnerine Duyulan Sevgi, İlişkinin Doğruluğu ve Partner Tarafından Sevilme isimli 3 alt boyutu bulunmaktadır. Analizler ölçeğin tatmin edici geçerlik ve güvenilirlik düzeylerine sahip olduğuna işaret etmektedir. Trak ve İnöz (2017) ölçeğin Türkçeye uyarlama çalışmasını gerçekleştirmiş ve ölçeğin Türkiye örneğinde kullanımının uygun olduğunu gösteren geçerlik ve güvenilirlik değerlerine ulaşmışlardır. Ölçeğin bütününe ilişkin Cronbach alfa iç tutarlılık katsayısı, bu çalışma için .89 olarak hesaplanmıştır.

**Partnerine İlişkin Obsesif-Kompulsif Belirti Ölçeği (PİOKBÖ)** Partner odaklı obsesif kompulsif belirtileri değerlendirmek amacıyla geliştirilen ölçek 24 maddeden oluşmaktadır (Doron ve ark., 2012b). 5'li Likert tipinde (0: *Bana hiç uygun değil*, 4: *Bana çok uygun*)

derecelendirilen ölçek Ahlaklılık, Sosyallik, Duygusal İstikrarlılık, Yeterlilik, Görünüş ve Zekâ olmak üzere 6 alt boyuttan oluşmaktadır. Yapılan analizler neticesinde ölçeğin tatmin edici düzeyde geçerlik ve güvenilirlik değerlerine sahip olduğu görülmüştür (Doron ve ark., 2012b). Ölçeğin Türkçeye uyarlaması Trak ve İnöz (2017) tarafından yapılmıştır. Yapılan analizler, ölçeğin Türkçe formunun orijinal ölçeğin altı faktörlü yapısıyla uyumlu olduğunu ve geçerli ve güvenilir bir ölçüm aracı olduğunu göstermiştir. Ölçeğin toplam puanına ilişkin iç tutarlılık katsayısı bu çalışmada .93 olarak hesaplanmıştır.

**Obsesif İnançlar Anketi-9 (OİA-9)** Obsesif-Kompulsif Bilişsel Çalışma Grubu (Obsessive Compulsive Cognitions Working Group [OCCWG], 2001) tarafından geliştirilen ölçek, OKB'ye ilişkin işlevsel olmayan inançları değerlendirmeyi amaçlamaktadır. Başlangıçta 87 maddeden oluşan ölçeğin ilerleyen yıllarda 9 maddelik kısa formu da oluşturulmuştur (Gagné ve ark., 2018). Ölçek, Sorumluluk/Tehdit Algısı, Mükemmeliyetçilik/Kesinlik ve Düşüncelerin Kontrolü/Önemi olmak üzere 3 alt ölçekten oluşmaktadır (Gagné ve ark., 2018; OCCWG, 2003). 7'li Likert tipi (1: Kesinlikle katılmıyorum, 7: Tamamen katılıyorum) maddelerden oluşmakta ve artan puanlar obsesif inançlardaki yükselmeye işaret etmektedir (Gagné ve ark., 2018). Ölçeğin Türkçeye çeviri ve uyarlaması Yorulmaz ve arkadaşları (2019) tarafından gerçekleştirilmiştir. Sonuçlar, orijinaline uyumlu bir faktör yapısı olduğu tespit edilen ölçeğin yapı ve eş zaman geçerliliği ile birlikte tatmin edici güvenilirlik değerlerine sahip olduğunu göstermektedir. Bu çalışmada ise iç tutarlılık katsayısı ölçeğin bütünü için .75, Sorumluluk/Tehdit Algısı alt ölçeği için 0.38, Mükemmeliyetçilik/Kesinlik alt ölçeği için 0.72 ve Düşüncelerin Kontrolü/Önemi alt ölçeği için 0.70 olarak hesaplanmıştır.

**Obsesif Kompulsif Envanteri Gözden Geçirilmiş Form (OKE-GG)** Ölçek, obsesif-kompulsif belirti şiddetini ölçmek amacıyla geliştirilmiştir (Foa ve ark., 2002). 5'li Likert tipinde (0: Hiç, 4: Aşırı Derecede) 18 maddeden oluşmaktadır. Yıkama, Kontrol Etme, Obsesyon, Nötralizasyon, Düzenleme ve Biriktirme olmak üzere altı alt boyuta sahiptir. Yapılan araştırmalarda ölçeğin tatmin edici geçerlik ve güvenilirlik değerlerine sahip olduğunu sonucuna ulaşılmıştır (Foa ve ark., 2002). Ölçeğin Türkçeye uyarlamasını gerçekleştiren Yorulmaz ve arkadaşları (2015) ölçeğin tatmin edici düzeyde geçerlik ve güvenilirlik değerlerine sahip olduğunu rapor etmişlerdir. Bu çalışmada, ölçeğin Cronbach alfa iç tutarlılık katsayısı .88 olarak hesaplanmıştır.

**Obsesif Güvensizlik Ölçeği (OGÖ)** Kişinin romantik partnerinin algılanan güvenilmezliğine odaklanan Obsesif Güvensizlik Ölçeği, romantik ilişki obsesif-kompulsif belirtileri değerlendirmek amacıyla Brandes ve arkadaşları (2020) tarafından geliştirilmiştir. Klinik

olmayan örneklem ile gerçekleştirilen orijinal çalışmada ölçeğin faktör yapısı Açıklayıcı Faktör Analizi ile incelenmiştir. Yapılan analiz sonucu ölçeğin tek faktör altında toplanan sekiz maddeden oluştuğu görülmüştür. 5'li Likert tipi (0: Hiç Değil 4: Çok) bir derecelendirmeye sahip olan maddeler, obsesif güvensizlik ile ilgili şüphe, endişe, kontrol etme ve güvence arama davranışlarını içermektedir. Cronbach alfa iç tutarlılık katsayısı .96 olarak hesaplanmıştır (Brandes ve ark., 2020). Geçerlilik değerlendirmeleri kapsamında yapılan analizler sonucunda ise, demografik değişkenler, romantik ilişkiye yönelik değişkenler (kıskançlık, bağlılık ve kaygılı-kaçıngan bağlanma), OKB ve depresyon belirtileri ile ilişkileri incelenmiş ve geçerliği destekleyen sonuçlara ulaşılmıştır (Brandes ve ark., 2020).

### İşlem

Çalışmaya, Hacettepe Üniversitesi Etik Komisyonundan 16.11.2020 tarihli ve 35853172-300 sayılı karar ile alınan iznin ardından başlanmıştır. Ardından orijinal ölçeğin geliştiricilerinden e-posta yolu ile Türkçeye uyarlama çalışması için izin alınmıştır. Ölçek uyarlama çalışmasının ilk aşaması çeviri-geri çeviriden oluşmaktadır (Savaşır, 1994). Bunun için öncelikle OKB konusunda uzman ve her iki dile de hâkim olan 3 klinik psikolog birbirinden bağımsız bir şekilde ölçeği Türkçeye çevirmiştir. Söz konusu üç çeviri araştırmacılar tarafından incelenmiş ve yargıcılar arası uzlaşım yöntemiyle orijinal maddeleri en iyi şekilde yansıttığı düşünülen maddeler seçilmiştir. Bu yolla, ilk Türkçe form oluşturulmuştur. Ardından pilot çalışma aşamasına geçilmiş ve oluşturulan Türkçe form ile orijinal ölçek formu her iki dile de hâkim olan alan dışı 10 katılımcı tarafından doldurulmuştur. Katılımcılardan Türkçe formun anlaşılabilirliği ve kabul edilebilirliği üzerine geri bildirim vermeleri istenmiştir. Elde edilen geri bildirimler doğrultusunda, yeterince anlaşılabilir olmadığı düşünülen maddeler üzerinde düzenlemeler yapılmıştır. Ardından, düzenlenmiş form alanında uzman başka bir klinik psikolog tarafından İngilizceye çevrilmiştir. Formlar üzerinde yapılan karşılaştırmalar neticesinde ölçeğin Türkçe formuna son hali verilmiştir (bkz., EK 1).

Çevrilmiş form elde edildikten sonra veri toplama aşamasına geçilmiştir. Araştırmanın verileri internet tabanlı bir anket platformu (Jotform) kullanılarak elde edilmiştir. Sosyal medya platformlarında (Instagram, Facebook ve Twitter) duyurulan ölçek setine ilişkin erişim adresine katılımcılar çevrimiçi olarak ulaşmıştır. Ölçek seti, katılımcıların Bilgilendirilmiş Onam Formunu onaylamalarını takiben ölçeklere ulaşabilecekleri şekilde düzenlenmiştir. Söz konusu onam formu, katılımın gönüllülük esasına dayandığı ve katılımcıların istedikleri takdirde araştırmadan çekilmeye hakkına sahip olduğu bilgilerini içermektedir. Ölçek setinde katılımcılara ilişkin herhangi bir kişisel bilgi istenmemiş böylece katılımcıların gizliliği korunmuştur.

Araştırmada yer alan tüm ölçeklerin tamamlanması yaklaşık 15 dakika sürmüştür. Yeterli katılımcı sayısına ulaşılmasının ardından veri toplama aşaması sonlandırılmış ve elde edilen verilerin analizine geçilmiştir. Alanyazın incelendiğinde Doğrulayıcı Faktör Analizi (DFA) için gerekli örneklem büyüklüğüne ilişkin farklı kaynaklarda farklı kriterlerin yer aldığı görülmektedir. Gerekli örneklem büyüklüğü için bir grup araştırmacı kişi sayısı temelinde kriterler belirlerken (örn., Anderson ve Gerbing, 1984; Boomsma, 1985; Jackson, 2001), diğer bir grup araştırmacı değişken ve parametre başına düşecek minimum örneklem sayısını kriter olarak ele almıştır (örn., Jöreskog ve Sörbom, 1996; Muthén ve Muthén, 2002). Örneklem büyüklüğünün minimum değerinin ne olması gerektiğine ilişkin Comrey ve Lee (1992) 300 kişilik örneklem büyüklüğünün “iyi”, 500 kişilik örneklem büyüklüğünün “çok iyi” ve 1000 kişilik örneklem büyüklüğünün ise “mükemmel” olarak kabul edilebileceğini belirtmektedir. Modeldeki serbest parametre sayısına ilişkin kriter belirleyen araştırmacılar, parametre sayısının 5-10 katı kadar (Bentler ve Chou, 1987; Bollen, 1989; Muthén ve Muthén, 2002; Tanaka, 1987) katılımcı olması gerektiğini belirtmektedirler. Mevcut araştırmada, örneklem sayısının parametre sayısı dikkate alınarak belirlenmesinin daha yaygın bir kabul olduğu dikkate alınarak, parametre başına en az 10 katılımcı kriteri gereklilik olarak belirlenmiştir. Buradan hareketle 19 parametre sayısının 10 katı olarak örneklem sayısının en az 190 olması gereklilik olarak belirlenmiştir. Ancak örneklem büyüklüğüne ilişkin de “iyi” kriterini karşılayacak en az 300 veriye ulaşılması hedeflenmiştir.

### *İstatistiksel Analizler*

OGÖ'nün tek faktörlü yapısının Türkiye örneklemindeki geçerliğini sınamak adına faktör yapısı incelenmiştir. Bunun için Analysis of Moment Structures (AMOS) programı kullanılarak DFA gerçekleştirilmiştir. DFA, ölçüm aracının geliştirildiği kültürde incelenen faktör yapısının daha farklı örneklemlerde de aynı şekilde geçerli olup olmadığını test etmek amacıyla kullanılmaktadır (Byrne, 1998). Bununla birlikte, genel olarak Açıklayıcı Faktör Analizinin ölçek geliştirme, DFA'nın ise ölçeğin orijinal formunun diğer dillere uyarlandığı çalışmalarda kullanıldığı belirtilmektedir (Güngör, 2016). Bu nedenle faktör yapısının sadece DFA ile incelenmesinin yeterli olacağı düşünülmüştür. Geçerlilik değerlendirmeleri kapsamında yapılan diğer analizler bileşen geçerliği ve ayırt edici geçerliğin incelenmesinden oluşmaktadır. Bileşen geçerliği için ilk olarak, ölçeğin Türkçe formunun ilgili ölçümlerle olan korelasyonları Pearson Momentler Çarpımı Korelasyon katsayısı hesaplanarak değerlendirilmiştir. Bileşen geçerliliği için yapılan bir diğer analizde ise yüksek ve düşük risk belirti gruplarının obsesif güvensizlik düzeyi bakımından farklılaş

farklılaşmadığı Bağımsız Gruplar için t Testi ile incelenmiştir. Ayırt edici geçerlik için obsesif güvensizliğin genel obsesif kompulsif belirti düzeyi ve obsesif inançlarla olan ilişkisi ile romantik ilişki ve partner odaklı belirtilerle olan ilişkisi bağımlı gruplar için z testi analizi yapılarak karşılaştırılmıştır. Obsesif güvensizliğin demografik değişkenlerle olan ilişkisi Bağımsız Gruplar için t Testi ve Pearson Momentler Çarpımı Korelasyon katsayısı hesaplanarak incelenmiştir. ANOVA analizi gerçekleştirmek için oluşturulan gruplarda yer alan katılımcı sayılarının sağlıklı karşılaştırmaya olanak vermeyecek düzeyde farklılaştığı görülmüş, bu nedenle cinsiyet dışındaki demografik değişkenler korelasyon analizi yapılarak incelenmiştir. Güvenirlilik analizleri doğrultusunda ise Cronbach alfa iç tutarlılık katsayısı, Spearman Brown katsayısı ve iki yarı test arasındaki korelasyon katsayısı hesaplanmıştır. Analizler, SPSS 26.0 yazılımı kullanılarak gerçekleştirilmiştir.

## **BULGULAR**

### *Ölçek Puanlarının Demografik Değişkenler Bakımından İncelenmesi*

OGÖ'nün demografik değişkenlerle olan ilişkisini değerlendirmek amacıyla ilk olarak obsesif güvensizliğin cinsiyetler arasında farklılaşıp farklılaşmadığı incelenmiş ve anlamlı bir farklılık olmadığı görülmüştür ( $p = .11$ ). Buna ek olarak yapılan korelasyon analizlerinde yaş ( $r = -.11$   $p = .026$ ), ilişki süresi ( $r = -.18$   $p = .000$ ), eğitim düzeyi ( $r = -.13$   $p = .006$ ) ve gelir düzeyi ( $r = -.10$   $p = .033$ ) azaldıkça obsesif güvensizlik belirti şiddetinin arttığı sonucuna ulaşılmıştır. ANOVA analizi gerçekleştirmek için oluşturulan gruplarda yer alan katılımcı sayılarının sağlıklı karşılaştırmaya olanak vermeyecek düzeyde farklılaştığı görülmüş, bu nedenle diğer değişkenler korelasyon analizi yapılarak incelenmiştir.

### *OGÖ'nün Geçerlik Bulguları*

#### *Yapı Geçerliği*

Orijinal ölçekteki tek faktörlü yapının Türkiye örneklemine uygunluğu Doğrulayıcı Faktör Analizi ile test edilmiştir. İlk adımda yapılan analizler neticesinde, ölçeğin uyum indekslerinin kabul edilebilir sınırlar içerisinde olmadığı bulunmuştur (bkz., Tablo 1). Modifikasyon indeksleri ve madde içerikleri göz önünde bulundurularak 5. (Partnerime güvenilebilir becerim ile ilgili şüphelerimin olması beni rahatsız ediyor.) ile 6. (Partnerime güvenip güvenemeyeceğim sorusu beni rahatsız ediyor.) ve 4. (Partnerime güvenilebilir becerimi sorgulamaktan kendimi alamıyorum.) ile 5. madde çiftlerinin hataları ilişkilendirilmiştir. Madde içeriklerinin değerlendirilmesi sonucunda, bu maddelerin farklı anlamlar ifade ettiği fakat aynı biçimde an-

**Tablo 1. OGÖ'nün Tek Faktörlü Yapısının Uyum İndeksleri**

	$\chi^2$	sd	$\chi^2/sd$	p	AGFI	GFI	CFI	NFI	RMSEA
Model 1	210.5	20	10.52	.000	.80	.89	.94	.93	.15
Model 2	121.9	19	6.41	.000	.88	.94	.97	.96	.11
Model 3	81.8	18	4.54	.000	.91	.96	.98	.97	.09

**Not.** AGFI: the Adjusted Goodness of Fit Index, GFI: the Goodness of Fit Index, CFI: the Comparative Fit Index, NFI: the Normed Fit Index, RMSEA: the Root Mean Square Error of Approximation. Model 1: Düzeltme yapılmayan model, Model 2: 5. ve 6. maddelerin hatalarının ilişkilendirildiği model, Model 3: 4. ve 5. maddelerin hatalarının ilişkilendirildiği model.

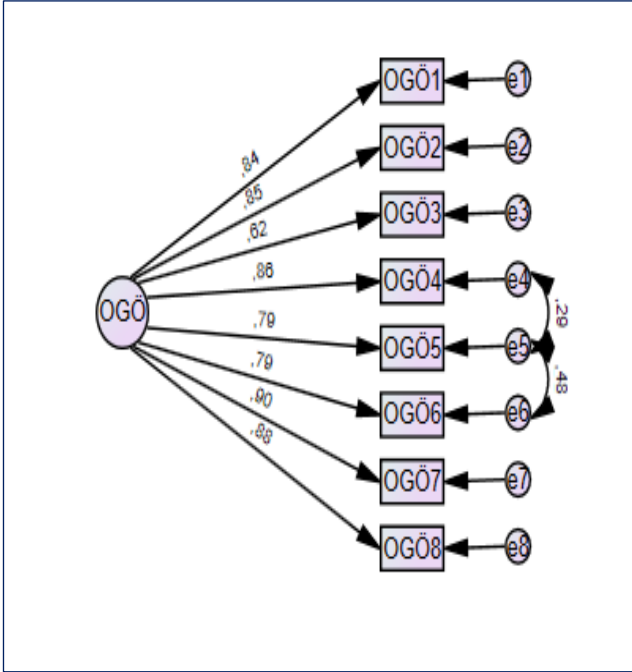
**Şekil 1. OGÖ'nün Doğrulamalı Faktör Analizi Sonuçları**

laşılabilirliği düşünülmüştür. Buradan hareketle söz konusu maddelerin hata varyansları ilişkilendirilmiştir. Eklenen ilişkilerin ardından model yeniden test edilmiş ve uyum indekslerinin kabul edilebilir değerlere sahip olduğu görülmüştür (bkz., Tablo 1, Şekil 1)

### Bileşen Geçerliliği

OGÖ'nün bileşen geçerliliğini değerlendirmek amacıyla yapılan ilk analizde, dış ölçüt olarak belirlenen değişkenlerle olan korelasyonları Pearson Momentler Çarpımı Korelasyon Katsayısı hesaplanarak incelenmiştir. Obsesif-kompulsif belirti şiddeti (OKE-GGF), obsesif inanç düzeyi (OİA-9) ve alt boyutları, romantik ilişki merkezli (RİOKÖ) ve partner odaklı belirtiler (PİOKBÖ) dış ölçüt olarak araştırmada yer almıştır. Sonuçlar obsesif güvensizliğin, obsesif inançların mü-kemmeliyetçilik/kesinlik alt boyutu dışındaki tüm değişkenlerle pozitif yönde anlamlı ilişkiler sergilediğini göstermiştir (bkz., Tablo 2).

OGÖ'nün bileşen geçerliliğini değerlendirmek için yapılan bir diğer analizde, düşük ve yüksek romantik ilişki merkezli ve partner odaklı obsesif-kompulsif belirtiler ve obsesif-kompulsif belirti grupları oluşturulmuş ve grupların obsesif güvensizlik düzeyleri bakımından farklılaşp farklılaşmadığı incelenmiştir. Bu amaç doğrultusunda, RİOKÖ, PİOKBÖ ve OKE-GGF toplam puanları kullanılarak alt ve üst %25'lik dilim-

ler oluşturulmuş ve Bağımsız Gruplar için t Testi analizi yapılmıştır. İlk olarak, RİOKÖ için oluşturulan %25'lik dilimler doğrultusunda, yüksek ( $n = 106$ ; 15 puan ve üzeri) ve düşük risk ( $n = 131$ ; 3 puan ve altı) grupları oluşturulmuştur. Analiz sonuçları, romantik ilişki merkezli obsesif-kompulsif belirti düzeyi yüksek olan grubun ( $Ort. = 12.60$ ,  $SS = 9.72$ ), düşük olan gruba ( $Ort. = .94$ ,  $SS = 3.16$ ) göre istatistiksel olarak anlamlı düzeyde daha yüksek obsesif güvensizlik belirti şiddetine sahip olduğunu göstermiştir [ $t_{(123.02)} = -11.85$ ,  $p = .000$ ]. Benzer şekilde PİOKBÖ için yüksek ( $n = 106$ ; 25 puan ve üzeri) ve düşük risk ( $n = 127$ ; 7 puan ve altı) grupları oluşturulmuştur. Bulgulara göre, partner temalı obsesif-kompulsif belirti düzeyi yüksek olan grubun ( $Ort. = 12.74$ ,  $SS = 9.13$ ) düşük olan gruba ( $Ort. = .75$ ,  $SS = 2.77$ ) göre daha yüksek obsesif güvensizlik belirti şiddetine sahip olduğunu görülmüştür [ $t_{(121.13)} = -13.02$ ,  $p = .000$ ]. Son olarak, OKE-GGF için yüksek ( $n = 105$ ; 33.75 puan ve üzeri) ve düşük ( $n = 108$ ; 14 puan ve altı) risk grupları oluşturulmuş ve obsesif-kompulsif belirti düzeyi yüksek olan grubun ( $Ort. = 7.60$ ,  $SS = 8.79$ ) düşük olan gruba ( $Ort. = 3.34$ ,  $SS = 6.12$ ) göre daha yüksek obsesif güvensizlik belirti şiddetine sahip olduğu sonucuna ulaşılmıştır [ $t_{(185.01)} = -4.09$ ,  $p = .000$ ].

### Ayrırt Edici Geçerlilik

OGÖ'nün ayrırt edici geçerliliği, romantik ilişki ve partner odaklı obsesif-kompulsif belirtiler ile olan korelasyonu ile genel obsesif-kompulsif belirti düzeyi ve obsesif inançlar ile olan korelasyonlarında istatistiksel olarak anlamlı farklılaşmaların olup olmadığı incelenerek değerlendirilmiştir. Bulgular, obsesif güvensizliğin romantik ilişki merkezli obsesif-kompulsif belirtiler ile olan ilişkisinin ( $r = .63$ ,  $p = .000$ ) obsesif-kompulsif belirtiler ile olan ilişkisinden ( $r = .16$ ,  $p = .001$ ) anlamlı olarak daha yüksek olduğuna işaret etmiştir ( $Z = 9.09$ ,  $p < .001$ ). Buna paralel olarak, obsesif güvensizliğin partner odaklı belirtiler ile olan ilişkisindeki korelasyonun ( $r = .66$ ,  $p < .001$ ) obsesif-kompulsif belirtiler ile olan ilişkisinden anlamlı olarak daha yüksek olduğu görülmüştür ( $Z = 10.15$ ,  $p < .001$ ). Son olarak obsesif güvensizliğin partner odaklı ( $Z = 9.67$ ,  $p < .001$ ) ve romantik ilişki merkezli belirtiler ( $Z = 9.22$ ,  $p < .001$ ) ile olan ilişkisindeki korelasyon değerinin obsesif inançlarla olan ilişkisindeki korelasyon değerinden ( $r = .17$ ,  $p = .001$ ) daha yüksek olduğu görülmüştür.

**Tablo 2. OGÖ'den Alınan Puanların OİA-9, OKE-GGF, RİOKÖ ve PİOKBÖ Ölçeklerinden Alınan Puanlarla Korelasyonu**

	Ort.	SS	1	2	3	4	5	6	7	8
1. OGÖ	.67	.98								
2. OİA-9	3.90	1.06	.17**							
3. Sor/Teh	4.07	1.26	.14**	.75***						
4. Düş/Kon	2.90	1.50	.21***	.80***	.42***					
5. Mük/Bel	4.75	1.36	.04	.75***	.37***	.39***				
6. OKE-G	1.36	.73	.16**	.51***	.38***	.42***	.36***			
7. RİOKÖ	.80	.77	.63***	.20***	.15**	.20***	.10*	.25***		
8. PİOKBÖ	.75	.63	.66***	.24***	.21***	.27***	.06	.29***	.68***	

**Not.** OGÖ: Obsesif Güvensizlik Ölçeği; OİA-9: Obsesif İnançlar Anketi-9; Sor/Teh: Abartılmış Sorumluluk ve Tehdit Algısı; Düş/Kon: Düşüncenin ve Kontrolünün Önemi; Mük/Bel: Mükemmeliyetçilik ve Belirsizliğe Tahammülsüzlük; OKE-G: Obsesif-Kompulsif Envanteri-Gözden Geçirilmiş Form; RİOKÖ: Romantik İlişki Obsesif Kompulsif Ölçeği; PİOKBÖ: Partnere İlişkin Obsesif Kompulsif Belirti Ölçeği; Ort.: Ortalama SS: Standart Sapma

\* $p < .05$ , \*\* $p < .01$ , \*\*\* $p < .001$ .

### OGÖ'nün Güvenirlik Bulguları

OGÖ'nün güvenirlilik değerlerini incelemek amacıyla iç tutarlılık katsayısı hesaplanmıştır. Belirtilen örnekleme ölçeğin ( $Ort. = 5.39$ ,  $SS = 7.86$ ), Cronbach alfa iç tutarlılık katsayısı .94 bulunmuştur ( $n = 420$ ). Ölçeğin iki yarı test güvenirliliği Spearman Brown katsayısı ve iki yarı ölçek arasındaki Pearson korelasyon katsayısı hesaplanarak incelenmiştir. Bulgular, OGÖ'nün Spearman Brown katsayısının .96, iki yarı form arasındaki korelasyon katsayısının ise .93 olduğunu göstermiştir.

### TARTIŞMA

Bu çalışmada partner temalı obsesif-kompulsif belirtilerin bir alt alanı olarak tanımlanan obsesif güvensizlik kavramını değerlendirmeyi amaçlayan OGÖ'nün Türkçeye uyarlama çalışması gerçekleştirilmiştir. Ölçeğin faktör yapısını değerlendirmek amacıyla Doğru-ayıcı Faktör Analizi yapılmış ve yapılan ilk analizler modelde değişiklikler yapılması gerektiğini göstermiştir. Hataların ilişkilendirilmesini takiben modelin kabul edilebilir değerlere sahip olduğu görülmüştür (Schreiber ve ark., 2006; Schumacker ve Lomax, 2015). Bu sonuçlar, OGÖ'nün tek faktörlü yapısının Türkiye örnekleminde de geçerli olduğunu göstermiştir.

Geçerlilik analizleri kapsamında yapılan bir diğer analizde OGÖ'nün ilgili yapılarla olan ilişkileri incelenerek bileşen geçerliği değerlendirilmiştir. Buna göre, obsesif güvensizlik puanlarının obsesif inançların mükemmeliyetçilik/belirsizliğe tahammülsüz boyutu dışındaki alt boyutlarıyla pozitif yönde anlamlı ilişkiler sergilemiş olması alanyazın ile tutarlı olarak

ölçeğin bileşen geçerliğini desteklemiştir (Brandes ve ark., 2020; Doron ve Derby, 2017). Araştırmalar, uyumsuz mükemmeliyetçilik ve belirsizliğe tahammülsüzlüğün romantik ilişki ve partner temalı obsesif-kompulsif belirtilerle ilişkili olduğunu göstermektedir (Toroslu ve Çırakoğlu, 2022; Yıldırım, 2018). Bununla birlikte, mükemmeliyetçiliğin duygu durum belirtileri kontrol edildiğinde romantik ilişki merkezli belirtileri yordadığı fakat partner temalı belirtiler için böyle bir durumun söz konusu olmadığı raporlanmıştır (Melli ve ark., 2018). Obsesif güvensizliğin spesifik olarak partner odaklı belirtilerin alt boyutu olarak tanımlandığı göz önüne alındığında, bu bulgunun ölçeğin bileşen geçerliğini destekler nitelikte olduğu düşünülmektedir. Bileşen geçerliği kapsamında yapılan diğer analizde, romantik ilişki merkezli belirtiler, partnere yönelik belirtiler ve genel obsesif-kompulsif belirti düzeyine göre düşük ve yüksek risk grupları oluşturulmuş; bu grupların obsesif güvensizlik düzeyi bakımından farklılaşıp farklılaşmadığı incelenmiştir. Sonuçlar, yüksek risk grubunun obsesif güvensizlik düzeyinin düşük risk grubuna göre anlamlı olarak daha yüksek olduğunu göstererek ölçeğin bileşen geçerliğini desteklemiştir. Bu bulgu, obsesif güvensizliğin romantik ilişki ve partner odaklı obsesif-kompulsif belirtiler ile OKB belirtileri açısından risk taşıyanları taşımayanlardan anlamlı olarak ayırt ettiğine işaret etmekte ve obsesif güvensizliğin söz konusu belirtilerle ilişkili olduğunu gösteren alanyazın bulguları ile tutarlılık göstermektedir (Brandes ve ark., 2020). Söz konusu belirtiler açısından risk taşıyan bireylerin daha yüksek obsesif güvensizlik düzeyine sahip olmaları, bu belirtilerin şiddetinin artmasında obsesif güvensizliğin anlamlı bir rolünün olabileceğine işaret etmekte-

dir. Buradan hareketle, obsesif güvensizliğin bu belirti türleri için tanılar üstü bir rol üstlenerek her üç belirti türünün de gelişiminde ve sürmesinde rol oynuyor olabileceği düşünülmüştür. Obsesif güvensizlik, bireyin partnerine güvenip güvenemeyeceğine ilişkin şüpheleri ve bu şüpheleri tekrarlı bir şekilde kontrol ettiği davranışları içeren bir süreç ile karakterizedir. Obsesif şüphe ve kompulsif kontrol etme davranışlarının önemli belirleyicilerinden bazılarının hafızaya, duylara ya da dikkate yönelik güvensizlik olabileceği belirtilmektedir (Hermans ve ark., 2008; Strauss ve ark., 2020; van den Hout ve Kindt, 2003). Buradan yola çıkarak, obsesif güvensizlik düzeyi yüksek olan bireylerin belirtilerinin doğası gereği benzer güvensizlik eğilimlerine sahip olabileceği ve bunun da diğer alanlardaki OKB belirtilerine yol açabileceği düşünülmüştür. Başka bir deyişle, partnere ve onun günlük yaşam becerilerine güvensizlik duymayı içeren obsesif şüphe ve kompulsif davranışların yaşamın diğer alanlarındaki içsel ya da dışsal uyarıcılara ilişkin güvensizlik eğiliminin artmasına yol açabileceği, bu sürecin oluşan kaygıyı azaltmak amacıyla kontrol etme ya da güvence arama gibi kompulsif davranışların sergilenmesi ile sürdürülebileceği düşünülmektedir. Romantik ilişki ve partner odaklı belirtilerin gelişimi ve devamına ilişkin olarak orijinal çalışmada, partnerin güvenilmezliğine yönelik şüphelerin zaman içerisinde partnerin algılanan diğer kusurlarına odaklanabileceği ve partner odaklı ve romantik ilişki temalı obsesif-kompulsif belirtilerin gelişimine yol açabileceği belirtilmektedir (Brandes ve ark., 2020). Buna göre, benzer bir güvensizlik eğiliminin, ilişkinin doğruluğu ve partnerin mesleki başarısı ya da görünümü gibi alanlardaki kusurlarına yönelerek partner odaklı ve romantik ilişki temalı belirtilere de yol açabileceği düşünülmektedir.

Ölçeğin ayırt edici geçerliliğini değerlendirmek amacıyla obsesif güvensizliğin romantik ilişki ve partner odaklı obsesif-kompulsif belirtiler, obsesif-kompulsif belirti düzeyi ve obsesif inançlarla olan korelasyonlarının birbirinden farklılaşıp farklılaşmadığı incelenmiştir. Alanyazın ile tutarlı bir şekilde (Brandes ve ark., 2020), obsesif güvensizliğin romantik ilişki merkezli ve partner odaklı belirtilerle sergilediği korelasyonların genel obsesif-kompulsif belirti düzeyi ve obsesif inanç biçimleri ile olan korelasyonlarından anlamlı olarak daha yüksek olduğu görülmüştür. OKB belirtileri ile sergilemiş olduğu görece daha düşük düzeydeki ilişkinin, obsesif güvensizlik belirtilerinin içerik olarak romantik ilişki temalı ve partner odaklı obsesif kompulsif belirtilere benzer şekilde ilişkiye ve partnere yönelik olmasından kaynaklandığı düşünülmüştür. Doron ve Kyrios (2005) bireyin onun için önemli olan benlik alanlarını tehdit eden girici düşüncelere karşı daha duyarlı olduğunu belirtmektedir. Bu düşünceler nedeniyle kendini yetersiz hisseden bireyin söz konusu yetersizliği telafi etmek için işlevsel olmayan girişimlerde bulunacağı ve bu sürecin OKB belirtilerinin gelişimine yol açabileceği öne sürülmektedir (Doron ve Kyrios, 2005). Ayrıca, birey için önemli

olan benlik alanı ile sahip olduğu OKB belirtilerinin tematik olarak ilişkili olabileceği ifade edilmektedir (Doron ve ark., 2012; Doron ve ark., 2013). Araştırmalar, romantik ilişki merkezli ve partner odaklı belirtilere sahip bireylerin benlik değerinin partnerin algılanan değerine bağlı olabileceğini göstermektedir (Doron ve Szepsenwol, 2015; Trak ve Inozu, 2019). Bununla paralel bir şekilde, obsesif güvensizlik belirtilerinin de partnere bağlı benlik değeri ile ilişkili olabileceği belirtilmektedir (Brandes ve ark., 2020). Belirtilerin tematik olarak ilişkili doğası göz önüne alındığında, benzer benlik hassasiyetlerinin obsesif güvensizlik ve romantik ilişki ve partner odaklı belirtilerin gelişimine yol açabileceği, bu nedenle de obsesif güvensizliğin bu belirtiler ile olan ilişki düzeyinin OKB belirtileri ile olan ilişki düzeyinden yüksek olabileceği düşünülmüştür. Ayırt edici geçerliği destekleyen bu ilişki, obsesif güvensizliğin OKB'den ziyade romantik ilişki ve partner odaklı obsesif-kompulsif belirtilerin, spesifik olarak ise partner odaklı belirtilerin bir alt alanı olduğunu belirten bulgularla da tutarlılık göstermektedir (Brandes ve ark., 2020).

Brandes ve arkadaşları (2020) tarafından yapılan çalışmada obsesif güvensizliğin eğitim düzeyi dışında herhangi bir demografik değişkenle anlamlı bir ilişkisi olmadığı görülse de bu çalışmada yaş, ilişki süresi, gelir seviyesi ve eğitim düzeyi ile zayıf ama anlamlı düzeyde ilişkili olduğu sonucuna ulaşılmıştır. Alanyazında, genç yaşta olmanın partnerler arası çatışma ve kaygılı bağlanma gibi yakın ilişkilerde gözlenen olumsuz sonuçlarla ilişki olduğu görülmektedir (Chen ve ark., 2006; Chopik ve ark., 2013). Aynı zamanda, yaş azaldıkça romantik ilişki temalı obsesif-kompulsif belirti şiddetinin arttığı rapor edilmiştir (Toroslu ve Çırakoğlu, 2022). Buradan hareketle, erken yetişkinlik döneminde romantik ilişkilerin birey için önemli hale gelmesiyle (Lanz ve Tagliabue, 2007), bu dönemde ilişkinin doğruluğu ve partnerin özelliklerine ilişkin şüphe ve meşguliyetlere sahip olma eğiliminin daha fazla olabileceği düşünülmüştür. Bir diğer ilgili değişken olan ilişki süresine yönelik alanyazına bakıldığında, daha kısa süreli ilişkilerde romantik ilişki ve partner odaklı obsesif-kompulsif belirti şiddetinin daha fazla olduğu görülmektedir (Bahçepınar, 2019; Toroslu ve Çırakoğlu, 2022; Trak, 2016). Ayrıca ilişki süresinin artmasıyla bağlılığın arttığı belirtilmektedir (Acker ve Davis, 1992). Buna göre, ilişkinin ilerleyen süreçlerinde bağlılığın artmasıyla ilişkinin daha durağan hale geldiği, dolayısıyla partnerin dürüstlüğü, doğruluğu ya da gündelik yaşamdaki işlevselliğine ilişkin girici düşüncelere yönelen dikkatin azaldığı düşünülmektedir.

Eğitim düzeyi azaldıkça partner odaklı obsesif-kompulsif belirti şiddetinin arttığına yönelik bulgular (Doron ve ark., 2012b; Doron ve Szepsenwol, 2015), araştırma sonuçları ile paralel bir nitelik taşımaktadır. Partner odaklı obsesif-kompulsif belirtilere sahip bireylerin genellikle daha iyi bir partneri kaçırmıyor olduklarına yönelik endişelere sahip olduğu belirtilmek-



tedir (Doron ve Szepesenwol, 2015). Buradan yola çıkarak, düşük sosyoekonomik düzeye sahip bireylerin daha iyi koşullara sahip potansiyel partnerleri kaçırmıyor olduklarına ilişkin girici düşüncelere sahip olabileceği ve bu düşüncelerin obsesif güvensizlik belirtilerinin gelişmesine yol açabileceği düşünülmüştür. Söz konusu değişkenlere ek olarak cinsiyet puanları incelenmiş ve cinsiyetler arası bir farklılaşmaya rastlanmamıştır. Alanyazınla uyumlu olan bu bulgu (Brandes ve ark., 2020; Doron ve ark., 2012a), her iki cinsiyetin de benzer düzeylerde obsesif güvensizlik deneyimlediğini göstermekte ve OGÖ'nün her iki cinsiyette de kullanımın uygun olduğuna işaret etmektedir.

Geçerlik çalışmalarını takiben güvenilirlik analizleri yürütülmüştür. Ölçeğin güvenilirliği, Cronbach alfa iç tutarlılık katsayısı ve iki yarı test katsayıları hesaplanarak incelenmiştir. Sonuçlar, OGÖ'nün Türkçe formunun orijinal forma benzer şekilde yüksek düzeyde güvenilirlik değerlerine sahip olduğunu göstermiştir. Tüm sonuçlar birlikte değerlendirildiğinde ise, OGÖ'nün ülkemizde geçerli ve güvenilir bir şekilde kullanılabilir bir ölçüm aracı olduğu sonucuna ulaşılmıştır.

OGÖ'nün Türkçeye uyarlama çalışmasının yapıldığı bu araştırmanın bazı sınırlılıkları da bulunmaktadır. Araştırmada klinik olmayan örneklem kullanımının önemli bir kısıtlılık olduğu düşünülmektedir. Geçmiş araştırmalarda klinik olmayan örneklemelerde de romantik ilişki ve partner odaklı obsesif-kompulsif belirtilerinin görülebildiği raporlanmış olsa da (Szepesenwol ve ark., 2016), klinik örneklemede belirtilerin sıklığı ve şiddeti artabileceğinden araştırmanın klinik örneklemelere genellenebilirliğinin gelecek çalışmalarda değerlendirilmesi önem taşımaktadır. Araştırmada, ilişki süresi, medeni durum ve ilişki türü gibi değişkenler değerlendirilmeye dahil edilse de katılımcıların cinsel yönelimi, muhafazakarlık düzeyi gibi bireysel değişkenler ile önceki ilişki sayısı ve süresi gibi ilişkiye dair yapısal değişkenler incelenmemiştir. İlerleyen çalışmalarda, bireylerin obsesif güvensizlik düzeyi ile ilişkili olabilecek söz konusu değişkenlerin değerlendirilmesi önemli görünmektedir. Buna ek olarak, araştırmada yalnızca devam eden romantik bir ilişki içerisinde bulunan katılımcılar yer almaktadır. Ancak romantik bir ilişkinin bitmesini takiben de romantik ilişki ve partner odaklı obsesif-kompulsif belirtiler görülebileceği bilinmektedir (Doron ve ark., 2014a). Dolayısıyla, gelecek çalışmalarda geçmişte romantik bir ilişki deneyimlemiş bireylerin de çalışmaya dahil edilmesinin obsesif güvensizliğin daha iyi anlaşılması açısından faydalı olabileceği düşünülmektedir.

## Sonuç ve Öneriler

Bu araştırmada partnere yönelik obsesif-kompulsif belirtilerin ek bir alanı olduğu düşünülen obsesif güvensizlik kavramını değerlendiren bir ölçüm aracı olan

OGÖ'nün Türkçeye uyarlaması yapılmış ve ölçeğin Türkiye örnekleminde geçerli ve güvenilir bir şekilde kullanılabilirliği görülmüştür. OGÖ'nün Türkçe formunun alanyazına kazandırılmasının, romantik ilişki merkezli ve partner odaklı obsesif-kompulsif belirtilere yönelik yeni araştırmaların yapılmasını kolaylaştırarak OKB'nin farklı belirti görünümlerinin anlaşılmasına önemli ölçüde katkıda bulunacağı düşünülmektedir. Ek olarak, tedavi ve müdahalelere yönelik çalışmalara da katkı sağlayacağına inanılmaktadır.

## BEYANLAR

**Etik İlgelere Uygunluk Beyanı** Bu çalışma Hacettepe Üniversitesi Etik Komisyonu tarafından 16.11.2020 tarihli ve 35853172-300 sayılı karar ile onaylanmıştır.

**Çıkar Çatışması Beyanı** Bu makalenin tüm yazarları, makaleye ilişkin herhangi bir çıkar çatışması olmadığını beyan ederler.

## KAYNAKLAR

- Abak, E. ve Güzel, H. Ş. (2021). Ruminatif düşünme stili, beden algısı ve sosyal görünüş kaygısının romantik ilişki ve partner odaklı obsesif kompulsif semptomlarla ilişkisi. *Klinik Psikiyatri Dergisi*, 24(3), 368-382.
- Abbey, R. D., Clopton, J. R. ve Humphreys, J. D. (2007). Obsessive-compulsive disorder and romantic functioning. *Journal of Clinical Psychology*, 63(12), 1181-1192.
- Acker, M. ve Davis, M. H. (1992). Intimacy, passion and commitment in adult romantic relationships: A test of the triangular theory of love. *Journal of Social and Personal Relationships*, 9(1), 21-50.
- Anderson, J. C. ve Gerbing, D. W. (1984). The effect of sampling error on convergence, improper solutions, and goodness-of-fit indices for maximum likelihood confirmatory factor analysis. *Psychometrika*, 49(2), 155-173.
- Bahçepınar, E. (2019). *Romantik ilişki ve partner temalı obsesyon ve kompulsiyonların şema alanları açısından incelenmesi* (Yayımlanmamış yüksek lisans tezi). Başkent Üniversitesi, Ankara.
- Balcı, E. S. (2021). *The predictive role of insecure attachment styles on relationship centered and partner focused obsessive compulsive symptoms: The mediator role of relationship satisfaction and intention of infidelity* (Yayımlanmamış yüksek lisans tezi). Başkent Üniversitesi, Ankara.
- Bentler, P. M. ve Chou, C. P. (1987). Practical issues in structural modeling. *Sociological Methods & Research*, 16(1), 78-117.
- Bollen, K. A. (1989). A new incremental fit index for general structural equation models. *Sociological Methods & Research*, 17(3), 303-316.
- Boomsma, A. (1985). Nonconvergence, improper solutions, and starting values in LISREL maximum likelihood estimation. *Psychometrika*, 50(2), 229-242.
- Brandes, O., Stern, A. ve Doron, G. (2020). "I just can't trust my partner": Evaluating associations between untrustworthiness obsessions, relationship obsessions and couples violence. *Journal of Obsessive-Compulsive and Related Disorders*, 24, 100500.

- Byrne, B. M. (1998). *Structural equation modeling with LISREL, PRELIS, and SIMPLIS: Basic concepts, applications, and programming*. Lawrence Erlbaum Associates, Inc.
- Bystritsky, A., Liberman, R. P., Hwang, S., Wallace, C. J., Vapnik, T., Maindment, K. ve Saxena, S. (2001). Social functioning and quality of life comparisons between obsessive-compulsive and schizophrenic disorders. *Depression and Anxiety, 14*(4), 214-218.
- Chen, H., Cohen, P., Kasen, S., Johnson, J. G., Ehrensaft, M. ve Gordon, K. (2006). Predicting conflict within romantic relationships during the transition to adulthood. *Personal Relationships, 13*(4), 411-427.
- Chopik, W. J., Edelstein, R. S. ve Fraley, R. C. (2013). From the cradle to the grave: Age differences in attachment from early adulthood to old age. *Journal of Personality, 81*(2), 171-183.
- Coles, M. E., Mennin, D. S. ve Heimberg, R. G. (2001). Distinguishing obsessive features and worries: The role of thought-action fusion. *Behaviour Research and Therapy, 39*(8), 947-959.
- Comrey, A. L. ve Lee, H. B. (1992). *A first course in factor analysis* (2. baskı). Lawrence Erlbaum Associates, Inc.
- Doron, G., Derby, D. ve Szepsenwol, O. (2014a). Relationship obsessive compulsive disorder (ROCD): A conceptual framework. *Journal of Obsessive-Compulsive and Related Disorders, 3*(2), 169-180.
- Doron, G., Derby, D. S., Szepsenwol, O. ve Talmor, D. (2012a). Tainted love: Exploring relationship centered obsessive compulsive symptoms in two non clinical cohorts. *Journal of Obsessive-Compulsive and Related Disorders, 1*, 16-24.
- Doron, G., Derby, D. S., Szepsenwol, O., ve Talmor, D. (2012b). Flaws and all: Exploring partner focused obsessive-compulsive symptoms. *Journal of Obsessive-Compulsive and Related Disorders, 1*(4), 234-243.
- Doron, G., Mizrahi, M., Szepsenwol, O. ve Derby, D. (2014b). Right or flawed: Relationship obsessions and sexual satisfaction. *The Journal of Sexual Medicine, 11*(9), 2218-2224.
- Doron, G., Sar-El, D. ve Mikulincer, M. (2012). Threats to moral self-perceptions trigger obsessive compulsive contamination-related behavioral tendencies. *Journal of Behavior Therapy and Experimental Psychiatry, 43*(3), 884-890.
- Doron, G., Szepsenwol, O., Karp, E. ve Gal, N. (2013). Obsessing about intimate-relationships: Testing the double relationship-vulnerability hypothesis. *Journal of Behavior Therapy and Experimental Psychiatry, 44*(4), 433-440.
- Doron, G. ve Derby, D. (2017). Assessment and treatment of relationship-related OCD symptoms (ROCD): A modular approach. *The Wiley Handbook of Obsessive Compulsive Disorders, 547*.
- Doron, G. ve Kyrios, M. (2005). Obsessive compulsive disorder: A review of possible specific internal representations within a broader cognitive theory. *Clinical Psychology Review, 25*(4), 415-432.
- Doron, G. ve Szepsenwol, O. (2015). Partner-focused obsessions and self-esteem: An experimental investigation. *Journal of Behavior Therapy and Experimental Psychiatry, 49*, 173-179.
- Foa, E. B., Huppert, J. D., Leiberg, S., Langner, R., Kichic, R., Hajcak ve G. Salkovskis, P. M. (2002). The Obsessive-Compulsive Inventory: Development and validation of a short version. *Psychological Assessment, 14*, 485.
- Gagné, J. P., Van Kirk, N., Hernandez-Vallant, A., Potluri, S., Krompinger, J. W., Cattie, J. E., Garner, L. E., Crosby, J. M., Brennan, B. P. ve Elias, J. A. (2018). Validating an abbreviated version of the Obsessive Beliefs Questionnaire. *Journal of Clinical Psychology, 74*(10), 1791-1807.
- Grabe, H. J., Meyer, C., Hapke, U., Rumpf, H. J., Freyberger, H. J., Dilling, H. ve John, U. (2000). Prevalence, quality of life and psychosocial function in obsessive-compulsive disorder and subclinical obsessive-compulsive disorder in northern Germany. *European Archives of Psychiatry and Clinical Neuroscience, 250*(5), 262-268.
- Güngör, D. (2016). Psikolojide ölçme araçlarının geliştirilmesi ve uyarlanması kılavuzu. *Türk Psikoloji Yazıları, 19*(38), 104-112.
- Hermans, D., Engelen, U., Grouwels, L., Joos, E., Lemmens, J. ve Pieters, G. (2008). Cognitive confidence in obsessive-compulsive disorder: Distrusting perception, attention and memory. *Behaviour Research and Therapy, 46*(1), 98-113.
- Hollander, E., Stein, D. J., Kwon, J. H., Rowland, C., Wong, C. M., Broatch, J. ve Himelein, C. (1997). Psychosocial function and economic costs of obsessive compulsive disorder. *CNS Spectrums, 2*(10), 16-25.
- Jackson, D. L. (2001). Sample size and number of parameter estimates in maximum likelihood confirmatory factor analysis: A Monte Carlo investigation. *Structural Equation Modeling, 8*(2), 205-223.
- Jöreskog, K. G. ve Sörbom, D. (1996). *LISREL 8: User's reference guide*. Scientific Software International.
- Koran, L. M., Thienemann, M. L. ve Davenport, R. (1996). Quality of life for patients with obsessive-compulsive disorder. *The American Journal of Psychiatry, 153*(6), 783-788.
- Lanz, M. ve Tagliabue, S. (2007). Do i really need someone in order to become an adult? Romantic relationships during emerging adulthood in Italy. *Journal of Adolescent Research, 22*(5), 531-549.
- Macy, A. S., Theo, J. N., Kaufmann, S. C., Ghazzaoui, R. B., Pawlowski, P. A., Fakhry, H. I., Cassmassi, B. J. ve IsHak, W. W. (2013). Quality of life in obsessive compulsive disorder. *CNS Spectrums, 18*(1), 21-33.
- McKay, D., Abramowitz, J. S., Calamari, J. E., Kyrios, M., Radosky, A., Sookman, D., Taylor, S., & Wilhelm, S. (2004). A critical evaluation of obsessive-compulsive disorder subtypes: Symptoms versus mechanisms. *Clinical Psychology Review, 24*(3), 283-313.
- Melli, G., Bulli, F., Doron, G. ve Carraresi, C. (2018). Maladaptive beliefs in relationship obsessive compulsive disorder (ROCD): Replication and extension in a clinical sample. *Journal of Obsessive-Compulsive and Related Disorders, 18*, 47-53.
- Muthén, L. K. ve Muthén, B. O. (2002). How to use a Monte Carlo study to decide on sample size and determine power. *Structural Equation Modeling, 9*(4), 599-620.
- Obsessive Compulsive Cognitions Working Group. (2001). Development and initial validation of the Obsessive Beliefs Questionnaire and the interpretation of Intrusions Inventory. *Behaviour Research and Therapy, 39*(8), 987-1006.

- Obsessive Compulsive Cognitions Working Group. (2003). Psychometric validation of the Obsessive Beliefs Questionnaire and the interpretation of Intrusions Inventory: Part I. *Behaviour Research and Therapy*, 41(8), 863-878.
- Özel, E. P. (2021). *İlişki odaklı ve partner odaklı obsesif kompulsif belirtileri yordamada bağlanma stillerinin ve evlilik uyumunun rolü* (Yayımlanmamış yüksek lisans tezi). Işık Üniversitesi, İstanbul.
- Rodriguez, L. M., DiBello, A. M., Øverup, C. S. ve Neighbors, C. (2015). The price of distrust: Trust, anxious attachment, jealousy, and partner abuse. *Partner Abuse*, 6(3), 298-319.
- Savaşır, I. (1994). Ölçek uyarlamasındaki sorunlar ve bazı çözüm yolları. *Türk Psikoloji Dergisi*, 9(33), 27-32.
- Schreiber, J. B., Nora, A., Stage, F. K., Barlow, E. A. ve King, J. (2006). Reporting structural equation modeling and confirmatory factor analysis results: A review. *The Journal of Educational Research*, 99(6), 323-338.
- Schumacker, R. E. ve Lomax, R. G. (2015) *A beginner's guide to structural equation modeling*. Taylor & Francis Group.
- Strauss, A. Y., Fradkin, I., McNally, R. J., Linkovski, O., Anholt, G. E. ve Huppert, J. D. (2020). Why check? A meta-analysis of checking in obsessive-compulsive disorder: Threat vs. distrust of senses. *Clinical Psychology Review*, 75, 101807.
- Szepsenwol, O., Shahar, B. ve Doron, G. (2016). Letting it linger: Exploring the longitudinal effects of relationship-related obsessive-compulsive phenomena. *Journal of Obsessive Compulsive and Related Disorders*, 11, 101-104.
- Şentürk, Ö. (2021). *Erken dönem uyum bozucu şemalar ve eşe yönelik kişilerarası şemaların romantik ilişki ve partner odaklı obsesif kompulsif belirtilerle ilişkisi* (Yayımlanmamış yüksek lisans tezi). İstanbul Kent Üniversitesi, İstanbul.
- Tanaka, J. S. (1987). "How big is big enough?": Sample size and goodness of fit in structural equation models with latent variables. *Child Development*, 58(1), 134-146.
- Toroslu, B. ve Çırakoğlu, O. C. (2022). Do perfectionism and intolerance of uncertainty mediate the relationship between early maladaptive schemas and relationship and partner related obsessive compulsive symptoms? *Current Psychology*, 1-17.
- Trak, E. (2016). *Hatırlanan ebeveyn ilgisi, yetişkin bağlanma biçimleri ve partnere bağlı benlik değerinin romantik ilişki ve partner temalı obsesif kompulsif bozukluk semptomları ile ilişkisi* (Yayımlanmamış yüksek lisans tezi). Hacettepe Üniversitesi, Ankara.
- Trak, E. ve Inozu, M. (2019). Developmental and self-related vulnerability factors in relationship centered obsessive compulsive disorder symptoms: A moderated mediation model. *Journal of Obsessive-Compulsive and Related Disorders*, 21, 121-128.
- Trak, E. ve İnözü, M. (2017). Yeni bir obsesif-kompulsif semptom içeriği: Romantik İlişki Obsesyon ve Kompulsiyonları Ölçeği ile Partnere İlişkin Obsesif-Kompulsif Belirti Ölçeği'nin Türkçe formlarının psikometrik özellikleri. *Klinik Psikiyatri Dergisi*, 20(3), 171-185.
- van den Hout, M. ve Kindt, M. (2003). Repeated checking causes memory distrust. *Behaviour Research and Therapy*, 41(3), 301-316.
- Walseth, L. T., Haaland, V. Ø., Launes, G., Himle, J. ve Håland, Å. T. (2017). Obsessive-compulsive disorder's impact on partner relationships: A qualitative study. *Journal of Family Psychotherapy*, 28(3), 205-221.
- Wetterneck, C. T., Pinciotti, C. M., Knott, L., Kinnear, K. ve Storch, E. A. (2020). Development and validation of the Adult OCD Impact Scale (AOIS): A measure of psychosocial functioning for adults with obsessive-compulsive disorder. *Journal of Contextual Behavioral Science*, 18, 287-293.
- Yıldırım, B. (2018). *Beliren yetişkinlikte romantik ilişki temalı ve eş odaklı obsesif kompulsif belirtilerin gelişimsel yordayıcıları: Özerklik, bağlanma ve mükemmeliyetçilik* (Yayımlanmamış yüksek lisans tezi). Hacettepe Üniversitesi, Ankara.
- Yılmaz, E. (2021). *Ortoreksiya nervozanın yordayıcıları: Romantik ilişki ve partner odaklı obsesif kompulsif belirtiler, mükemmeliyetçilik, bilişsel esneklik ve benlik saygısı* (Yayımlanmamış yüksek lisans tezi). Başkent Üniversitesi, Ankara.
- Yorulmaz, O., Güngör, D. ve Gökdağ, C. (2019). Obsesif İnançlar Anketi: Kısa formların Türkçeye uyarlanması ve psikometrik özelliklerinin incelenmesi. *Turkish Journal of Psychiatry*, 30(3), 191-199.
- Yorulmaz, O., Inozu, M., Clark, D. A. ve Radomsky, A. S. (2015). Psychometric properties of the Obsessive-Compulsive Inventory-Revised in a Turkish Analogue Sample. *Psychological Reports*, 117(3), 781-793.

## EK 1

## OBSESİF GÜVENSİZLİK ÖLÇEĞİ

Aşağıda insanların yakın ilişkilerinde yaşayabilecekleri deneyimlere ilişkin ifadeler yer almaktadır. Sizin yakın ilişkilerinizde neler yaşadığınızı değerlendirmek istiyoruz. Lütfen aşağıdaki ifadelerin yakın ilişkilerinizde deneyimlediğiniz düşünce ve davranışları ne ölçüde yansıttığınızı belirtiniz. "Partner" ifadesiyle romantik ilişki içinde olduğunuz kişi (eş, sevgili, nişanlı, sözlü vb.) kastedilmektedir.

Derecelendirme;

- 0 Bana hiç uygun değil  
1 Bana biraz uygun  
2 Bana orta düzeyde uygun  
3 Bana oldukça uygun  
4 Bana çok uygun, arasında değişmektedir.

		0	1	2	3	4
1	Partnerimin güvenilir biri olup olmadığından emin olamıyorum.					
2	Kafam partnerime güvenilemeyeceğine ilişkin düşünceler ile dolu.					
3	Partnerimin güvenilir biri olduğuna dair yakınlarımdan (arkadaşlarımdan, ailemden vb.) onay ararım.					
4	Partnerime güvenilebilme becerimi sorgulamaktan kendimi alamıyorum.					
5	Partnerime güvenilebilme becerim ile ilgili şüphelerimin olması beni rahatsız ediyor.					
6	Partnerime güvenip güvenemeyeceğim sorusu beni rahatsız ediyor.					
7	Partnerime güvenip güvenemeyeceğimi sürekli kontrol ediyorum.					
8	Partnerimin güvenilir biri olduğuna ilişkin kanıtlar ararım.					

**Not:** Ters kodlanan madde bulunmamaktadır.

## | Extended Abstract |

# Adaptation of Obsessive Distrust Inventory to Turkish and investigation of its psychometric properties

Şükriye Açar<sup>1</sup> , Mujgan Inozu<sup>2</sup> 

### Keywords

obsessive-compulsive disorder, obsessive distrust, relationship centered obsessions, partner focused obsessions

### Abstract

Obsessive distrust is conceptualized as an additional domain of relationship and partner-oriented obsessive-compulsive symptoms. The aim of this study was to adapt the Obsessive Distrust Inventory designed to assess symptoms of obsessive distrust into Turkish and investigate its psychometric properties. The study sample consisted of 420 (227 females and 193 males) participants aged between 18-59 and stated that they were in an ongoing romantic relationship. Participants were asked to fill the scale set containing the Obsessive Distrust Inventory, Obsessive Compulsive Inventory-Revised Form, Obsessive Beliefs Questionnaire-9, Relationship Obsessions and Compulsion Inventory, and Partner-Related Obsessive-Compulsive Symptoms Inventory via the internet. According to the results of the confirmatory factor analysis, the factor structure of the Obsessive Distrust Inventory was found to be compatible with the one-factor structure of the original scale. Other analyzes showed that the scale had a satisfactory level of convergent and discriminant validity. At the same time, the internal consistency coefficient, the split-half test correlations, and the Spearman-Brown coefficient showed that the scale had reliability values consistent with those of the original scale. This study demonstrated that the Obsessive Distrust Inventory meets the requirements of a valid and reliable measurement instrument and is suitable for use in the Turkish sample, allowing for cross-cultural comparison.

Obsessive-Compulsive Disorder (OCD) is a heterogeneous disorder with many symptoms involving contamination, cleaning, control, religion, harm, and sexuality (McKay et al., 2004). Recent studies have suggested that OCD may have a new symptom domain related to romantic relationships with two different symptom presentations (Doron et al., 2012a, 2012b). The first domain of Relationship Obsessive-Compulsive Disorder (ROCD) is relationship-centered obsessive-compulsive symptoms, characterized by obsessive thoughts and compulsive behaviors regarding one's love for his/her partner, the partner's love for the person, or the rightness of the relationship (Doron et al., 2012a). The other, partner-focused obsessive-compulsive symptoms, indicate obsessive thoughts and compulsive behaviors related to perceived or actual deficiencies in the partner's physical appearance, morality, professional success, social competence, intelligence, or emotional stability (Doron et al., 2012b). In both symptom groups, in order to reduce the anxiety caused by the obsessions, there are compulsive behaviors that interfere with functionality, such as repeatedly checking whether

the partner has the desired characteristics, seeking approval by asking reliable people whether they agree with their assessments or not, checking the partner's behavior, and comparing the partner with potential partners (Doron & Derby, 2017; Doron & Szepeswol, 2015). Recently, obsessive distrust has been described, which may be an additional domain of partner-focused ROCD symptoms (Brandes et al., 2020). This concept, proposed by Brandes et al. (2020) based on their clinical experience, is characterized by a tendency to doubt one's partner's honesty, accuracy, or ability to perform the tasks of daily living consistently well. Obsessive distrust, which is frequently associated with ROCD symptoms, can also occur following doubts about the relationship's rightness or the partner's characteristics (Brandes et al., 2020).

It has been suggested that obsessive distrust may be similar to jealousy. However, the low correlation between cognitive and behavioral jealousy and obsessive distrust suggests that these concepts represent different domains (Brandes et al., 2020). In behavioral jealousy, the person exhibits behaviors such as controlling the partner's possessions due to the perce-

**To cite:** Açar, Ş., & Inozu, M. (2024). Adaptation of Obsessive Distrust Inventory to Turkish and investigation of its psychometric properties. *Journal of Clinical Psychology Research*, 8(1), 85-100.

✉ **Şükriye Açar** · [sacar@ed.ac.uk](mailto:sacar@ed.ac.uk) | <sup>1</sup>Ph.D. Student, The University of Edinburgh, School of Health in Social Science, Department of Clinical and Health Psychology, Edinburgh, UK; <sup>2</sup>Prof., Department of Psychology, Hacettepe University, Ankara, Turkey.

**Received** Nov 22, 2022, **Revised** Jan 20, 2023, **Accepted** Jan 21, 2023

**Author's Note:** This research article is based on the master's thesis conducted by the first author under the supervision of the second author.



ived threat. In contrast, cognitive jealousy expresses rational or irrational thoughts, worries, and doubts about infidelity (Rodriguez et al., 2015). Obsessive distrust, on the other hand, goes beyond the thoughts of infidelity and includes doubts and worries about the partner's accuracy, honesty, and abilities in the tasks of daily life (Brandes et al., 2020). Furthermore, it is noted that obsessive distrust may share similarities with general worries. However, ROCD symptoms and general worries differ in content and form (Doron et al., 2014). As with obsessive-compulsive disorder, unlike general worry, obsessions related to romantic relationships or partners may take the form of thoughts but also of impulses and ego-dystonic images (Coles et al., 2001; Doron et al., 2014). Moreover, general worries refer to the future consequences of real situations, whereas obsessions about the relationship and the partner are related to existing feelings about the relationship and the partner (Brandes et al., 2020; Doron et al., 2014).

Obsessive thoughts about a partner's unreliability can also be accompanied by controlling behaviors, and these behaviors can lead to severe emotional conflict and stress between partners (Brandes et al., 2020). Moreover, obsessive distrust is associated with being a victim of violence or violence towards a partner. In addition, it is stated that negative consequences such as low self-efficacy and fear of abandonment can be seen in a partner whose reliability is constantly questioned (Brandes et al., 2020).

In studies conducted in a Turkish sample, ROCD symptoms were found to be associated with early maladaptive schemas (Bahçepınar, 2019; Şentürk, 2021; Toroslu & Çırakoğlu, 2022); parental characteristics and attachment styles (Özel, 2021; Trak, 2016; Yıldırım, 2018); self-sensitivities (Trak & İnozu, 2019); perfectionism and intolerance to uncertainty (Toroslu & Çırakoğlu, 2022; Yılmaz, 2021); ruminative thinking style, body image and social appearance anxiety (Abak & Güzel, 2021); relationship satisfaction and intention of infidelity (Balcı, 2021). Examining obsessive distrust in studies on ROCD symptoms is believed to help improve our country's understanding of this subject. Obsessive Distrust Inventory (ODIS) is a valid and reliable measurement tool designed to assess obsessive distrust, which can lead to various mental health symptoms and severe relationship problems. Therefore, it is important to introduce this measurement tool in our language so that the concept of obsessive distrust can be assessed in the Turkish sample. In this sense, the present study aimed to adapt the ODIS to Turkish and investigate its psychometric properties.

## METHODS

The study sample comprised 420 individuals in a romantic relationship between 18 and 59 ( $M = 26.05$ ,  $SD = 7.33$ ) years old. Fifty-four % ( $n = 227$ ) of the

participants were female, and 46% ( $n = 193$ ) were male. It was found that the average duration of the relationship was 4.44 years (3.76 for females, 5.25 for males). Participants completed the following questionnaires via a web-based survey platform: Demographic information form, Obsessive Distrust Inventory (ODIS), Obsessive Compulsive Inventory-Revised Form (OCI-R), Obsessive Beliefs Questionnaire-9 (OBQ-9), Relationship Obsessions and Compulsion Inventory (ROCI), and Partner-Related Obsessive-Compulsive Symptoms Inventory (PROCSI).

In the first phase, three clinical psychologists who are experts in OCD and who speak both languages independently translated the scale into Turkish. The researchers examined these translations and selected the items that best reflected the original scale. Then the pilot study phase began, in which the Turkish form and the original scale form were completed by 10 participants who were not from the field and were proficient in both languages. Participants were asked to give feedback on the comprehensibility of the Turkish form. As a result, adjustments were made to items that were not considered sufficiently understandable. Subsequently, the edited form was translated into English by another clinical psychologist, an expert in the field, and the scale was finalized. The data of the study were collected online via social media platforms. The scale set included an informed consent form and took approximately 15 minutes to complete.

## RESULTS

When examining relationships with demographic variables, ODIS was not found to differ between genders ( $p = .11$ ), but there were negative relationships between ODIS and age ( $r = -.11$   $p = .026$ ), length of relationship ( $r = -.18$   $p = .000$ ), education ( $r = -.13$   $p = .006$ ), and income ( $r = -.10$   $p = .033$ ).

In order to evaluate the 1-factor structure of the questionnaire, Confirmatory Factor Analysis (CFA) was used. As a result of the analysis made in the first step, it was found that the fit indices of the scale were not within acceptable limits. Thus, considering the modification indices and the item contents, the 5th-6th and 4th-5th errors of item pairs were associated. According to the result, it was observed that the fit indices had acceptable levels ( $\chi^2 (18) = 81.8$ ,  $p = .000$ ,  $\chi^2/df = 4.54$ , AGFI = .91, GFI = .96 CFI = .98, NFI = .97, RMSEA = .09).

For convergent validity, the correlation between ODIS and related constructs was examined. Results showed that ODIS had significant relationships between OCI-R ( $r = .16$ ,  $p < .01$ ), ROCI ( $r = .63$ ,  $p < .001$ ), PROCSI ( $r = .66$ ,  $p < .001$ ), OBQ-9 ( $r = .17$ ,  $p < .01$ ), inflated responsibility/perception of threat ( $r = .14$ ,  $p < .01$ ) and importance/control of thoughts ( $r = .21$   $p < .001$ ), except perfectionism/certainty subscale of the OBQ-9. In another analysis to evaluate

the convergent validity of the ODIS, low and high ROCD and OCD groups were formed, and it was examined whether the groups differed in obsessive distrust levels. For this purpose, the lower and upper 25% groups were created using the total scores of ROCI, PROCSI, and OCI-R, and an Independent Groups t-test analysis was performed. The results showed that the group with high relationship-centered ROCD symptom level ( $M = 12.60$ ,  $SD = 9.72$ ) had statistically significantly higher obsessive distrust symptom severity than the group with low ( $M = .94$ ,  $SD = 3.16$ ) [ $t(123.02) = -11.85$ ,  $p = .000$ ]. Similarly, the group with high partner-focused ROCD symptoms ( $M = 12.74$ ,  $SD = 9.13$ ) had higher obsessive distrust symptom severity than the group with low ( $M = .75$ ,  $SD = 2.77$ ) [ $t(121.13) = -13.02$ ,  $p = .000$ ]. Finally, the group with high obsessive-compulsive symptom level ( $M = 7.60$ ,  $SD = 8.79$ ) had higher obsessive distrust symptom severity than the lower group ( $M = 3.34$ ,  $SD = 6.12$ ) [ $t(185.01) = -4.09$ ,  $p = .000$ ].

According to the analysis to evaluate the discriminant validity of the scale, the relationship between obsessive distrust and relationship-centered ROCD symptoms ( $r = .63$ ,  $p = .000$ ) was significantly higher ( $Z = 9.09$ ,  $p < .001$ ) than its relationship with OCD symptoms ( $r = .16$ ,  $p = .001$ ). Similarly, the correlation between obsessive distrust and partner-focused symptoms ( $r = .66$ ,  $p < .001$ ) was found to be significantly higher than its relationship with OCD symptoms ( $Z = 10.15$ ,  $p < .001$ ). Finally, the correlation value of obsessive distrust with partner-focused ( $Z = 9.67$ ,  $p < .001$ ) and relationship-centered symptoms ( $Z = 9.22$ ,  $p < .001$ ) was higher than the correlation with obsessive beliefs ( $r = .17$ ,  $p = .001$ ).

Finally, reliability coefficients were calculated for the Turkish form of the ODIS. Cronbach's Alpha internal consistency of the scale ( $M = 5.39$ ,  $SD = 7.86$ ) was .94 in this sample ( $n = 420$ ). Other findings showed that the Spearman-Brown coefficient of the scale was .96, and the correlation coefficient between the two half forms was .93.

## DISCUSSION

This study aims to adapt the Obsessive Distrust Scale into Turkish and investigate its psychometric properties. The CFA results showed that the single-factor structure of the original scale was valid for the Turkish sample. The fact that obsessive distrust scores showed significant positive relationships with variables other than the perfectionism/intolerance of uncertainty dimension of obsessive beliefs supported the convergent validity of the scale and is consistent with the literature (Brandes et al., 2020; Doron & Derby, 2017). Perfectionism has been reported to be a predictor of relationship-related symptoms after controlling general stress and obsessive beliefs, but it

was not true with partner-focused symptoms (Melli et al., 2018). Considering that obsessive distrust is specifically defined as a sub-dimension of partner-focused symptoms, it is assumed that this result supports the validity of the scale. Another analysis within the scope of convergent validity supported the scale's validity by showing that the obsessive distrust level of the OCD and ROCD high-risk groups was significantly higher than the low-risk groups. From this point of view, obsessive distrust is thought to play a role in the development and persistence of all three symptom types by assuming a transdiagnostic role for these symptom types. In the analysis conducted to assess the discriminant validity of the scale, the correlations of obsessive distrust with ROCD symptoms were found to be significantly higher than the correlations with general levels of obsessive-compulsive symptoms and obsessive beliefs, which is consistent with the literature (Brandes et al, 2020). Similar to ROCD symptoms, it has been thought that self-sensitivity towards the relationship and partner could lead to obsessive distrust symptoms and is therefore associated with a higher degree of ROCD symptoms.

Reliability analysis showed that the Turkish version of the ODIS had similar high-reliability values as the original form. When all the results were evaluated together, it was concluded that the ODIS is a valid and reliable measurement tool in Turkish samples. It is anticipated that the adaptation of ODIS into Turkish will make an essential contribution to the understanding of the various symptom manifestations of OCD by enabling new research on ROCD symptoms in our country.

There are some limitations of the current study. A significant limitation is using a non-clinical sample in the study and including only participants with an ongoing romantic relationship. In addition, individual variables, such as participants' sexual orientation, level of conservatism, and structural variables related to the relationship, such as the number and duration of previous relationships, were not examined. These limitations constitute a problem regarding the generalizability of the study results to different groups.

## DECLARATIONS

**Compliance with Ethical Standards** This study was approved by Hacettepe University Ethics Commission with the decision dated 16.11.2020 and numbered 35853172-300.

**Conflict of Interest** All authors of this article declare that they have no conflict of interest regarding the article.

## REFERENCES

Abak, E., & Güzel, H. Ş. (2021). Ruminatif düşünme stili, beden algısı ve sosyal görünüş kaygısının romantik ilişki ve partner odaklı obsesif kompulsif semptomlarla

- ilişkisi. *Klinik Psikiyatri Dergisi*, 24(3), 368-382.
- Bahçepınar, E. (2019). *Examination of romantic relationship and partner themed obsessions and compulsions in terms of schema fields* (Unpublished master thesis). Başkent University, Ankara.
- Balci, E. S. (2021). *The predictive role of insecure attachment styles on relationship centered and partner focused obsessive compulsive symptoms: The mediator role of relationship satisfaction and intention of infidelity* (Unpublished master thesis). Başkent University, Ankara.
- Brandes, O., Stern, A., & Doron, G. (2020). "I just can't trust my partner": Evaluating associations between untrustworthiness obsessions, relationship obsessions and couples violence. *Journal of Obsessive-Compulsive and Related Disorders*, 24, 100500.
- Coles, M. E., Mennin, D. S., & Heimberg, R. G. (2001). Distinguishing obsessive features and worries: The role of thought-action fusion. *Behaviour Research and Therapy*, 39(8), 947-959.
- Doron, G., & Derby, D. (2017). Assessment and treatment of relationship-related OCD symptoms (ROCD): A modular approach. *The Wiley Handbook of Obsessive Compulsive Disorders*, 547.
- Doron, G., & Szepsenwol, O. (2015). Partner-focused obsessions and self-esteem: An experimental investigation. *Journal of Behavior Therapy and Experimental Psychiatry*, 49, 173-179.
- Doron, G., Derby, D., & Szepsenwol, O. (2014). Relationship obsessive compulsive disorder (ROCD): A conceptual framework. *Journal of Obsessive-Compulsive and Related Disorders*, 3(2), 169-180.
- Doron, G., Derby, D. S., Szepsenwol, O., & Talmor, D. (2012a). Tainted love: Exploring relationship centered obsessive compulsive symptoms in two non-clinical cohorts. *Journal of Obsessive Compulsive and Related Disorders*, 1, 16-24.
- Doron, G., Derby, D. S., Szepsenwol, O., & Talmor, D. (2012b). Flaws and all: Exploring partner focused obsessive-compulsive symptoms. *Journal of Obsessive-Compulsive and Related Disorders*, 1(4), 234-243.
- McKay, D., Abramowitz, J. S., Calamari, J. E., Kyrios, M., Radomsky, A., Sookman, D., Taylor, S., & Wilhelm, S. (2004). A critical evaluation of obsessive-compulsive disorder subtypes: Symptoms versus mechanisms. *Clinical Psychology Review*, 24(3), 283-313.
- Melli, G., Bulli, F., Doron, G., & Carraresi, C. (2018). Maladaptive beliefs in relationship obsessive compulsive disorder (ROCD): Replication and extension in a clinical sample. *Journal of Obsessive-Compulsive and Related Disorders*, 18, 47-53.
- Özel, E. P. (2021). *The role of attachment styles and marital adjustment in predicting relationship centered and partner-focused obsessive-compulsive symptoms* (Unpublished master thesis). Işık University, İstanbul.
- Rodriguez, L. M., DiBello, A. M., Øverup, C. S., & Neighbors, C. (2015). The price of distrust: Trust, anxious attachment, jealousy, and partner abuse. *Partner Abuse*, 6(3), 298-319.
- Şentürk, Ö. (2021). *The relationship of early maladaptive schemas and partner-oriented interpersonal schemas with regarding romantic relationship and partner-related obsessive-compulsive symptoms* (Unpublished master thesis). İstanbul Kent University, İstanbul.
- Toroslu, B., & Çırakoğlu, O. C. (2022). Do perfectionism and intolerance of uncertainty mediate the relationship between early maladaptive schemas and relationship and partner related obsessive compulsive symptoms? *Current Psychology*, 1-17.
- Trak, E. (2016). *The relationship of recalled parental care, adult attachment styles, partner contingent self-worth with relationship centered and partner focused obsessive compulsive symptoms* (Unpublished master thesis). Hacettepe University, Ankara.
- Trak, E., & İnozu, M. (2019). Developmental and self-related vulnerability factors in relationship centered obsessive compulsive disorder symptoms: A moderated mediation model. *Journal of Obsessive-Compulsive and Related Disorders*, 21, 121-128.
- Yıldırım, B. (2018). *Developmental predictors of romantic relationship and partner-based obsessive-compulsive symptoms on emerging adulthood: Autonomy, attachment and perfectionism* (Unpublished master thesis). Hacettepe University, Ankara.
- Yılmaz, E. (2021). *Predictors of orthorexia nervosa: Romantic relationship centered and partner focused obsessive compulsive symptoms, perfectionism, cognitive flexibility and self-esteem* (Unpublished master thesis). Başkent University, Ankara.