

INTERNATIONAL

7th USBILIM

SOCIAL SCIENCES CONGRESS

July 26-28, 2024

PARIS



PROCEEDINGS
BOOK



*INTERNATIONAL 7th USBILIM SOCIAL SCIENCES
July 26-28, 2024, PARIS*



PROCEEDINGS BOOK

EDITOR IN CHIEF
Assoc. Prof. Fahri OZSUNGUR

ISBN: 978-625-6997-36-3

by
AKADEMİK PAYLAŞIM PLATFORMU PUBLISHING HOUSE®

All rights of this book belong Akademik Paylaşım
Platformu Publishing House
Authors are responsible both ethically and juridically
APP Publications – 2024©
Issued: 24.06.2024

CONGRESS ID

CONGRESS TITLE

*INTERNATIONAL 7th USBILIM SOCIAL SCIENCES
July 26-28, 2024, PARIS*

DATE and PLACE

July 26-28, 2024, PARIS

ORGANIZATION

UBS-Institute of International Scientific Research and Strategy Development Association,
Akademik Paylaşım Platformu Eğitim Ltd.Şti.,Ankara,Türkiye

CONGRESS CHAIRS

Asist Prof. Aslı KAYA

EDITOR IN CHIEF

Assoc. Prof. Fahri OZSUNGUR

EDITOR

Asist Prof. Aslı KAYA

CONGRESS COORDINATOR

MSc Yasemi Nurbanu KAYA

PARTICIPANT COUNTRIES (21):

Albania, Azərbaycan, China, Cyprus, Egypt, India, Iran, Italy,
Kingdom of Bahrain, Kyrgyzstan, Malaysia, Morocco,
Nigeria, Pakistan, Poland, Philippines, Sudan, Thailand,
Turkey, United Arab Emirates, Uzbekistan

NUMBER OF PARTICIPANTS (114):

(Türkiye- 56 Other Countries- 59)

NUMBER OF ACCEPTED PAPERS

(Türkiye- 41, Other Countries- 49)

PRESENTATION

Oral presentation

EVALUATION PROCESS

All applications have undergone a double-blind peer review process

ISBN: **978-625-6997-36-3**

CEL YALNIZLIK ÖLÇEĞİ: TÜRKÇEYE UYARLAMA, GEÇERLİK VE GÜVENİRLİK ÇALIŞMASI

Rümeysa ATOK

Marmara Üniversitesi, Eğitim Bilimleri Bölümü, Rehberlik ve Psikolojik Danışmanlık
Anabilim Dalı

Halil EKŞİ

Marmara Üniversitesi, Eğitim Bilimleri Bölümü, Rehberlik ve Psikolojik Danışmanlık
Anabilim Dalı,

İbrahim Halil DEMİR

Van Yüzüncü Yıl Üniversitesi, Eğitim Bilimleri Bölümü, Eğitimde Rehberlik ve Psikolojik
Hizmetler Anabilim Dalı,
ORCID ID: 0000-0002-9397-9232

ÖZET

Bu çalışmada CEL Yalnızlık Ölçeğinin (Campaign to End Loneliness Measurement Tool) Türkçeye uyarlanması, geçerlik ve güvenirlik analizleri yapılarak Türkiye koşullarına uygun olup olmadığının değerlendirilmesi amaçlanmaktadır. CEL Yalnızlık Ölçeği, Campaign to End Loneliness (2014) tarafından geliştirilen 3 maddeli ve tek boyutlu bir ölçme aracıdır. Ölçek, bireylerin yalnızlık düzeylerini ölçmektedir. Bu çalışmada ölçeğin Türkçeye uyarlanmasına ilişkin gerekli izinler alındıktan sonra ölçek bağımsız uzmanlar tarafından Türkçeye çevrilmiş, bağımsız uzman çevirileri bir uzman ekip tarafından değerlendirilmiş ve geri çevirisi yapılmıştır. Ardından pilot uygulama yapılmış ve nihai forma son hali verilmeden önce Türk Dili uzmanı görüşü alınması aşamalarını içeren, dilsel eşdeğerliği sağlamaya yönelik bir süreç yürütülmüştür. Yapılan çalışma ile ölçek 279 (199 kadın ve 80 erkek) yetişkine uygulanmıştır. Katılımcıların yaşları 18 ile 51 arasında değişmektedir. Ölçüt geçerliğini ölçmek için CEL Yalnızlık Ölçeği ile birlikte Ruls-6 Yalnızlık Ölçeği (İnanç ve Ekşi, 2022) 68 katılımcıya uygulanmış ve toplam puanlar arasındaki korelasyon sonucu pozitif yönde anlamlı bir ilişki olduğunu ortaya konmuştur ($r=.62$; $p<.01$). Ölçeğin güvenirlik analizi sonucuna göre Cronbach alpha iç tutarlık katsayısı .81 olarak hesaplanmıştır. Geçerlik ve güvenirlik çalışmaları neticesinde, CEL Yalnızlık Ölçeğinin Türkiye’de yetişkinlerin yalnızlık düzeylerini geçerli ve güvenilir olarak ölçme gücüne sahip bir ölçme aracı olduğu ortaya konmuştur.

Anahtar Kelimeler: *Yalnızlık, sosyal ilişki, ölçek uyarlama, geçerlik, güvenirlik*

ABSTRACT

This study aims to adapt the Campaign to End Loneliness Measurement Tool into Turkish and to evaluate whether it is suitable for Türkiye's conditions by performing validity and reliability analysis. The Campaign to End Loneliness Measurement Tool is a 3-item and one-dimensional measurement tool developed by Campaign to End Loneliness (2014). The scale measures the loneliness levels of individuals. In this study, after obtaining the necessary permissions for the adaptation of the scale into Turkish, the scale was translated into Turkish by independent experts, and the independent expert translations were evaluated by a team of experts and back-translated. Then, a pilot study and a process was carried out to ensure linguistic equivalence, including the stages of obtaining the opinion of a Turkish Language expert, before the final form was finalized. With this study, the scale was applied to 279 adults (199 women and 80 men). The ages of the participants ranged from 18 to 51. For criterion validity, it was applied to 68 participants together with the Ruls-6 Loneliness Scale (İnanç and Ekşi 2022) and the correlation between the total scores revealed a positive significant relationship ($r=.62$; $p<.01$). According to the results of the reliability analysis of the scale, the Cronbach alpha internal consistency coefficient was calculated as .81. As a result of validity and reliability studies, it has been shown that it is a measurement tool that has the power to validly and reliably measure the loneliness of adults in Türkiye.

Key Words: *Loneliness, social relationship, scale adaptation, validity, reliability*

1. GİRİŞ

İnsanların sosyal canlılar olduğu gerçeği ile birlikte sosyal ilişkiler yaşam boyu öneme sahip olup, bireylerin zihinsel ve fiziksel iyi oluşlarına katkı sağlamaktadır. (Cacioppo, 2014) Birçok çalışma iyi bir sosyal destek sistemine sahip olmanın ruh sağlığına olumlu şekilde katkı sağladığını ve bireyler için koruyucu bir faktör olduğunu vurgulamaktadır. (Green ve diğ. 2009) Sosyal etkileşim, sosyal aktivite ve sosyal katılım ile bilişsel ve genel işlevsellik arasında ilişki olduğu da yapılan çalışmalarla ortaya konmuştur. (Kelly ve diğ. 2017)

Yalnızlık ise oldukça yaygın, bireylerin algıladıkları ve istedikleri sosyal etkileşim arasındaki farkın sebep olduğu duygusal anlamda yoğun ve rahatsızlık veren bir duygudur. (Perlman & Peplau 1981) Yalnızlık literatürde farklı şekillerde tanımlanan bir kavramdır. Yalnızlık “sosyal ilişkilerdeki yoksunluk ve yetersizlikten kaynaklanan ve bireyleri mutlu etmeyen psikolojik durum” olarak tanımlanırken, bir diğer tanımda yalnızlık duygusal ve sosyal olarak ayrılmış; sosyal yalnızlık kişinin kendisini sosyal etkileşimlerin bir parçası olarak görememesi olarak ifade edilmiş, duygusal yalnızlık ise kişinin başkası ile kendisini yakın görememesi olarak tanımlanmıştır. (Akbaş ve diğ. 2020; Weiss, 1973) Bununla birlikte, kişilerin hayatlarını olumsuz şekilde etkileyen, bireylerin yaşamı anlamsız, amaçsız ve gereksiz görmesine yol açabilen; kimsesiz ve terk edilmiş hissetmelerine sebep olan bir duygudur. (Erol, 2016) Yalnızlığın duygusal yükünün, hem depresyon hem de kaygı ile ilişkili olduğu da bilinmektedir. (Lazuras ve diğ, 2023)

Yalnızlık, hem çocuklar hem de yetişkinlerde yaygın olarak görülen; fizyolojik ve psikolojik iyi oluş için risk teşkil eden bir faktördür. (Xerxa ve diğ, 2021) Yapılan araştırmalar çocukluk döneminde deneyimlenen yalnızlık hissi ile yetişkinlik dönemi ruhsal rahatsızlıkları arasında ilişki olduğunu, çocukluk dönemi yalnızlığının bireylerin sosyal ve duygusal işlevsellikleri üzerinde yaşam boyu etkiye sahip olduğunu göstermektedir. (Xerxa ve diğ, 2021) Ergenler ile yapılan bir araştırma ise yüksek şiddet eğilimi gösteren ergenlerin yalnızlık düzeylerinin de yüksek olduğunu, sosyal desteklerinin ise düşük olduğunu ortaya çıkarmıştır. (Avcı ve diğ, 2014) Ergenlerin yalnızlık deneyimleri üzerine yapılan bir diğer araştırma intihar davranışı gösteren ergenlerin diğerlerine oranla daha çok yalnızlık hissini deneyimlediklerini ortaya koymuştur. (Eskin, 2001) Yaşlılık dönemi fiziksel fonksiyonlardaki azalma ve gerilemelere bağlı olarak başkalarına daha çok ihtiyaç duyulan ancak yalnızlık hissini yoğun olarak yaşadığı, yaşam doyumlarının yalnızlığa bağlı olarak azaldığı bir dönemdir. (Erol, 2016) Yapılan bir araştırmada kısıtlı sosyal ilişkiye sahip ya da sosyal hayattan soyutlanmış kişilerin erken ölüm

riskinin daha yüksek olduğunu ortaya koymuştur. (Valtorta ve diğ, 2016) Yalnızlık, hastalık ve ölüm oranlarının yetişkinlerde artmasında etkili olmaktadır. (Cacioppo ve Cacioppo, 2014)

Yalnızlık hissi hem bireysel hem de sosyal açıdan önemli bir duygu durumu olup önleyici ve iyileştirici müdahaleleri gerektirmektedir. Bunun için de her yaş grubu için yalnızlık düzeyini ölçen, geçerlik ve güvenilirliği yüksek ölçme araçlarına ihtiyaç duyulmaktadır. Bu çalışma ile aslı İngilizce olarak geliştirilen CEL Yalnızlık Ölçeğini (The Campaign to End Loneliness Measurement Tool) Türkçe alan yazınına kazandırmak istenmektedir.

1. YÖNTEM

1.1. Çalışma Grubu

Uyarlanmak istenen ölçeğin psikometrik özelliklerini belirlemek amacıyla 199 kadın 80 erkek olmak üzere 279 kişiye ulaşılmıştır. Katılımcıların yaşları 18 ile 51 arasında değişmekte ortalaması ise 28,39'dur.

1.2. Veri Toplama Araçları

CEL Yalnızlık Ölçeği (The Campaign to End Loneliness Measurement Tool)

Bu çalışmada uyarlanacak olan CEL Yalnızlık Ölçeği, yetişkin bireylerin yalnızlık düzeylerini ortaya koymak amacıyla Campaign to End Loneliness (2014) tarafından geçerlik ve güvenilirlik analizleri yapılarak geliştirilmiştir. Ölçek 3 maddeden oluşmaktadır, tek boyutludur ve 5'li likert tipinde geliştirilmiştir. Maddeler “Kesinlikle Katılmıyorum (4)” ile “Kesinlikle Katılıyorum (0)” arasındaki sıklık ifadeleriyle cevaplanmaktadır.

Ruls-6 Yalnızlık Ölçeği

Ruls-6 Yalnızlık Ölçeği, bireylerin yalnızlık düzeyini ölçmek için İnanç ve Ekşi (2022) tarafından Türkçeleştirilmiş, 6 maddeli, tek faktörlü ve 4'lü likert tiplidir. Yalnızlık düzeyini belirlemeye yönelik çalışmalarında kullanılmak üzere Türkçeleştirilen bu ölçeğin güvenilirliği yüksektir ($r = .84$).

1.3. İşlem

CEL Yalnızlık Ölçeğini uyarlama çalışmasına orijinal ölçeği geliştiren akademisyenlerden e-posta yoluyla izin alınarak başlanmıştır. Onay alındıktan sonra ölçek ilk olarak İngilizceden Türkçeye 5 uzman tarafından çevrilmiştir. Çeviriler panel çalışmasıyla 3 psikolojik danışman

tarafından tek bir form haline getirilmiştir. Hazırlanan Türkçe form 2 uzman tarafından tekrar İngilizceye çevrilmiştir. Geri çeviri İngilizce formu ile orijinal İngilizce form karşılaştırılmış ve aralarında uyum olduğu belirlenmiştir. Dil ve üslup açısından anlaşılabilirliğinin kontrolü için 10 kişiye uygulanmış, maddelerin anlaşılabilir olduğu görülmüştür.

Ölçüt geçerliliğini sağlamak için CEL Yalnızlık Ölçeği Türkçe formu ile Ruls-6 Yalnızlık Ölçeği (İnanç ve Ekşi, 2022) GoogleForms üzerinden bir forma aktarılmıştır. İki ölçek 68 katılımcı tarafından cevaplanmış ve aralarındaki korelasyon $p < 0.01$ düzeyinde 0.62 olarak bulunmuştur.

2. BULGULAR

2.1. Yapı Geçerliliği

Ölçeğin orijinal formundaki yapısını değerlendirmek üzere doğrulayıcı faktör analizi (DFA) yapılmıştır.

Yapılan DFA analizi sonucu ilk olarak ki kare değerinin serbestlik derecesine oranıyla değerlendirilmiştir. Ki kare değerinin serbestlik derecesine oranının (x^2/df) 2'den küçük olması iyi uyumun olduğunu, 5'ten küçük olması ise kabul edilir düzeyde uyum olduğunu, RMSEA değerinin 0.05'ten küçük olması mükemmel uyumu göstermektedir. (Kline, 2005) Yapılan çalışmada, x^2/df değeri 1.67, RMSEA değeri ise 0.049 olarak bulunmuştur. Modelin uyum iyiliği indekslerinde TLI, CFI, GFI ve IFI için kabul edilebilir değerlerinin .90 ve üzeri olması gerektiği belirtilmektedir (Tabachnick ve Fidell, 2001). Ölçeğe ilişkin uyum indeksleri Tablo 1'de, yol diyagramı ise Şekil 1'de verilmiştir.

Tablo 1. CEL Yalnızlık Ölçeğinin Uyum İyiliği İndekslerine İlişkin Değerleri

Model	χ^2	df	χ^2/df	TLI	CFI	GFI	IFI	NFI	RMSEA
Form	1.676	1	1.67	.993	.998	.996	.998	.994	.049

Tablo 1'de, CEL Yalnızlık Ölçeğinin uyum iyiliği indekslerini ifade eden TLI, CFI, GFI, IFI, NFI değerlerinin .90'ın üzerinde olduğu, RMSEA değerinin .05'ten küçük olduğu görülmektedir. Bu değerler doğrultusunda modelin iyi uyum gösterdiği söylenebilir.

Şekil 1. CEL Yalnızlık Ölçeğine İlişkin Yol Diyagramı ve Faktör Yükleri

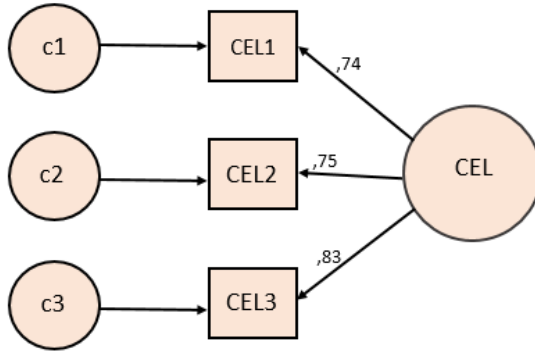

Ölçeğin faktör yükleri Şekil 1’de görüldüğü üzere .74 ile .83 arasında değişmektedir. Modelin uyum indeksleri incelendiğinde ölçeğin tek boyutlu modelinin kabul edilebilir düzeyde uyum verdiği görülmüştür ($\chi^2=1.67$, $df=1$, $p<0.01$; TLI=.993; CFI=.998; GFI= .996; IFI=.998; NFI=.994; RMSEA=.049).

2.2. Ölçüt Geçerliği

CEL Yalnızlık Ölçeğinin ölçüte dayalı geçerliğini belirlemek amacıyla yapılan çalışmada 68 yetişkin kişiye Ruls-6 Yalnızlık Ölçeği ile birlikte CEL Yalnızlık Ölçeği uygulanmıştır. Elde edilen değerler arasındaki ilişki incelenmiş ve ölçekler arasındaki korelasyon katsayısını gösteren bulgular Tablo 2’de verilmiştir.

Tablo 2. CEL Yalnızlık Ölçeği ile Ruls-6 Yalnızlık Ölçeği Arasındaki İlişki

Ölçek	n	\bar{x}	SS	r
CEL	68	3.24	2.72	.62**
Ruls-6	68	13.22	4.26	

** $p<.01$

Tablo 2’de görüldüğü gibi ölçüt geçerliğini sağlamak amacıyla Ruls-6 Yalnızlık Ölçeği toplam puanı ile CEL Yalnızlık Ölçeği toplam puanı arasında yapılan korelasyon analizi sonucunda iki ölçek arasında pozitif yönde ve istatistiksel olarak anlamlı bir ilişki bulunmuştur ($r=.62$; $p<.01$).

2.3. Güvenirlilik Çalışması

Güvenirlilik analizi için yapılan analiz sonucunda CEL Yalnızlık Ölçeğinin tümü için Cronbach alpha iç tutarlık güvenirlilik katsayısı .81 olarak hesaplanmıştır. Cronbach Alpha katsayısının

0.80'den büyük olması ölçeğin yüksek derecede güvenilir olduğunu göstermektedir (Özdamar, 2004). Buna göre CEL Yalnızlık Ölçeğinin yüksek derecede güvenilir olduğu söylenebilir.

3. TARTIŞMA ve SONUÇ

Bu çalışmanın amacı Campaign to End Loneliness (2014) tarafından geliştirilmiş olan ve yetişkinlerin yalnızlık düzeylerini ölçen CEL Yalnızlık Ölçeğini (The Campaign to End Loneliness Measurement Tool) Türkçeye uyarlamak ve psikometrik özelliklerini incelemektir.

Bu çalışma için 279 yetişkine (199 kadın, 80 erkek) ulaşılarak ölçek uygulanmış ve veri toplanmıştır. Ölçeğin geçerliğini belirlemek amacıyla yapı ve ölçüt geçerliği için analizler yapılmıştır. Ölçüt geçerliği için 68 yetişkine Ruls-6 Yalnızlık Ölçeği ile CEL Yalnızlık Ölçeği birlikte uygulanmış ve iki ölçeğin toplam puanları arasında pozitif yönde anlamlı bir ilişki olduğu sonucuna ulaşılmıştır ($r=.62$). Ölçeğin faktör yapısını incelemek için doğrulayıcı faktör analizi yapılmıştır. Madde analiz değerleri anlamlı ve uygun bulunmuştur ($\chi^2=1.67$, $df=1$, $p<0.01$; TLI=.993; CFI=.998; GFI=.996; IFI=.998; NFI=.994; RMSEA=.049). Ölçeğin tümü için Cronbach alpha iç güvenilirlik katsayısı .81 olarak hesaplanmıştır ve buna göre güvenilirlik analizi sonucunun yüksek olduğu söylenebilir. Bu değerler ölçeğin iç tutarlık, geçerlik ve güvenilirlik sonuçlarının yeterli olduğunu göstermektedir.

CEL Yalnızlık Ölçeğinin orijinal hali (The Campaign to End Loneliness Measurement Tool) yetişkinlerde yalnızlık düzeyini ölçen, 3 maddeden oluşan, tek boyutlu, 5'li likert tipinde geliştirilmiş bir ölçektir. Orijinal ölçme aracı anlaşılır, bilimsel açıdan ekonomik, yüksek geçerlik ve güvenilirliğe sahip bir araçtır. Bu ölçme aracının Türkçe uyarlamasının yapılması ile Türkçe alan yazınına yetişkinlerin yalnızlık düzeylerinin ölçülmesinde alternatif ve güncel bir ölçme aracı kazandırıldığı düşünülmektedir. Ölçeğin psikometrik özelliklerinin incelenmesi amacı ile gerçekleştirilen araştırmada geçerlik ve güvenilirlik çalışmalarından elde edilen bulgular CEL Yalnızlık Ölçeğinin Türkçeye uyarlanmış geçerli ve güvenilir bir ölçme aracı olduğunu göstermektedir.

KAYNAKÇA

- Akbař, E., Yięitoęlu, G. T. & unkuř, N. (2020). Yařlılıkta sosyal izolasyon ve yalnızlık. *Uluslararası Toplum Arařtırmaları Dergisi*. 15(26). 4540-4562.
- Cacioppo, J.T. & Cacioppo, S. (2014). Social relationship and health: the toxic effects of perceived social isolation. *Social and Personality Psychology Compass*. 8(2) 58.72.
- Campaign to End Loneliness. (2014). Measuring your impact in loneliness in later life. *Campaign to End Loneliness*. London.
- Erol, S., Sezer, A., Őiřman, F. N., & ztürk, S. (2016). Yařlılarda yalnızlık algısı ve yařam doyumunu. *Gümüřhane Üniversitesi Saęlık Bilimleri Dergisi*. 5(3). 60-69.
- Eskin, M. (2001). Ergenlikte yalnızlık, bař etme yöntemleri ve yalnızlığın intihar davranıřı ile ilgisi. *Klinik Psikiyatri*. 4(1). 5-11.
- Green, G., Hayes, C., Dickinson, D., Whittaker, A., & Gilheany, B. (2002). The role and impact of social relationships upon well-being reported by mental health service users: a qualitative study. *Journal of Mental Health*. 11(5). 565-579.
- Haskan Avcı, . & Yıldırım, İ. (2014). Ergenlerde řiddet eğilimi, yalnızlık ve sosyal destek. *Hacettepe Üniversitesi Eğitim Fakóltesi Dergisi*. 29(1). 157-168.
- Kelly, M. E., Duff, H., Kelly, S., McHugh Power, J. E., Brennan, S., Lawlor, B.A., & Loughrey, D. G. (2017). The impact of social activities, social networks, social support and social relationships on the cognitive functioning of healthy older adults: a systematic review. *Systematic Reviews*.
- Kline, R.B. (2005). Principles and practice of structural equation modeling (2nd Edition). New York: The Guilford Publications.
- Lazuras, L., Antonia, Y., & Mullings, E. (2024). The emotional burden of loneliness and its

Association with mental health outcomes. *International Journal of Behavioral Medicine*.

Perlman, D. & Peplau, L. A. (1981). Toward a social psychology of loneliness. R.Gilmour & S. Duck (Eds.), *Personal relationships* 3. 31-56. London: Academic Press.

Valtorta, N.K., Kanaan, M., Gilbody, S., Ronzi, S., & Hanratty, B. (2016) Loneliness and social isolation as risk factors for coronary heart disease and stroke: systematic review and meta-analysis of longitudinal observational studies. *Heart*. 102(13.)

Xerxa, Y., Rescorla, L. A., Shanahan, L., Tiemeier, H., & Copeland, W.E. (2021). Childhood loneliness as a specific risk factor for adult psychiatric disorders. *Psychological Medicine*. 1(9).