



ÜNİVERSİTEDEKİ ALKOL PROBLEMLERİ ÖLÇEĞİ (ÜAPÖ) TÜRKÇE FORMU: GEÇERLİK VE GÜVENİRLİK ÇALIŞMASI

Doç. Dr. Ahmet AKIN*

Uzm. Psk. Dan. Abdullah YALNIZ**

Özet: Bu araştırmanın amacı Üniversitedeki Alkol Problemleri Ölçeğini (ÜAPÖ; Maddock, Laforge, Rossi & O'Hare, 2001) Türkçe'ye uyarlamaktır. Araştırma 302 üniversite öğrencisi üzerinde yürütülmüştür. Doğrulayıcı faktör analizinde iki alt boyutlu (sosyal problemler ve bireysel problemler) modelin iyi uyum verdiği görülmüştür ($\chi^2= 63.27$, $sd= 18$, $RMSEA= .091$, $NFI= .96$, $RMR= .018$, $SRMR= .053$, $CFI= .97$, $IFI= .97$, $RFI= .94$, $GFI= .95$). Ölçeğin madde toplam korelasyon katsayıları .28 ile .87 arasında sıralanmaktadır. Ölçeğin Cronbach alfa iç tutarlık güvenirlik katsayıları sosyal problemler alt ölçeği için .74, bireysel problemler alt ölçeği için .95 ve ölçeğin bütünü için .86 olarak hesaplanmıştır. Bu sonuçlar Üniversitedeki Alkol Problemleri Ölçeği Türkçe formunun geçerli ve güvenilir bir ölçme aracı olduğunu göstermektedir.

Anahtar Sözcükler: Üniversitedeki Alkol Problemleri, geçerlik, güvenirlik, doğrulayıcı faktör analizi

TURKISH VERSION OF THE COLLEGE ALCOHOL PROBLEMS SCALE (TCAPS): THE STUDY OF VALIDITY AND RELIABILITY

Abstract: The aim of this research is to examine the validity and reliability of the Turkish version of The College Alcohol Problems Scale (TCAPS; Maddock, Laforge, Rossi & O'Hare, 2001). Participants were 302 undergraduate students. Results of confirmatory factor analysis demonstrated that this scale yielded two factors (social problems and personal problems), as original form ($\chi^2= 63.27$, $df= 18$, $RMSEA= .091$, $NFI= .96$, $RMR= .018$, $SRMR= .053$, $CFI= .97$, $IFI= .97$, $RFI= .94$, $GFI= .95$). Corrected item-total correlations ranged .28 to .87. Cronbach alpha internal consistency reliability coefficients of the scale were .74 for social problems subscale, .95 for personal problems subscale, and .86 for overall scale. Thus The College Alcohol Problems Scale can be used as a valid and reliable instrument in education.

Keywords: The College Alcohol Problems, validity, reliability, confirmatory factor analysis

1. GİRİŞ

Alkol, genç yetişkinler ve üniversite öğrencileri tarafından son yıllarda artan bir hızla tüketilmektedir. Alkol kullanımı, yaşam tarzına ve özgür yaşamaya ilişkin bir durum olarak değerlendirilebilmekte, politik ve siyasi tartışmalar bağlamında ele alınabilmektedir. Ancak alkolün ve alkol kullanımının sosyal yapıya olan olumsuz etkisi, içen kişiler de dâhil olmak üzere toplumun önemli bir kesimi tarafından kabul edilebilmektedir. Konuyla ilgili üniversite öğrencileriyle bir çalışma yürüten Hingson, Heeren, Winter ve Wechsler (2005) Amerika'da 600 binden fazla lisans öğrencisinin alkole bağlı saldırganlık davranışına maruz kaldığını belirtmiştir.

* Sakarya Üniversitesi, Eğitim Bilimleri Bölümü, Psikolojik Danışmanlık ve Rehberlik ABD, Sakarya. Tel: 00905057684841, Fax:00902646141034, e-posta: aakin@sakarya.edu.tr

** Sakarya Üniversitesi, Eğitim Bilimleri Bölümü, Psikolojik Danışmanlık ve Rehberlik ABD, Sakarya. e-posta: abdullahyalniz@gmail.com



Özellikle üniversite öğrencilerinin kampüslerde aşırı alkol kullanması, hem alkol içen hem de içmeyen kampüs sakinleri için çeşitli problemlerin yaşanmasına neden olabilmektedir. Bu problemlerin etki alanı okulu bırakma, intihar girişiminde bulunma veya alkol komasına girerek ölme gibi kişiyle ilgili olabilirken; kavga etme, gürültü yapma veya alkole bağlı trafik kazasına karışma gibi sosyal içerikli de olabilmektedir. Tek seferde beş kadeh ve üzeri içki içmek erkekler için, dört kadeh ve üzeri içki içmek kadınlar için aşırı içki tüketimi kapsamına girmektedir (O'Malley & Johnston, 2002). Problemlili ve aşırı alkol kullanma davranışı, üniversite öğrencilerinin akademik başarılarını düşüren ve stres düzeylerini artıran bir risk faktörü olabilmektedir (Bodenlos, Noonan & Wells, 2013).

Üniversitelere ait yapıların ve binaların toplu halde inşa edilerek “kampüs” biçiminde tasarlanmasının ardından kampüs içi yaşam, dikkat çekici bir konu haline gelmeye başlamıştır. Kampüs yaşamının üniversite öğrencilerine sağladığı birçok avantaj olmakla birlikte, kampüslerde ortaya çıkan olumsuz durumlar da vardır. Bu olumsuz durumlardan bir kısmı, üniversite öğrencilerinin alkol bağımlılığıyla bağlantılı olarak meydana gelmektedir. Bu nedenle son dönemdeki araştırmalar, üniversite kampüslerindeki alkolle bağlantılı problemlerin artması ve alkol bağımlılığı olgusunun önemli bir kampüs problemi olarak belirmesini incelemektedir (Maddock, Laforge, Rossi & O'Hare, 2001).

Üniversite çağındaki alkol bağımlıları, yetişkin bireylere göre daha seyrek ancak çok daha fazla miktarda alkol tüketmektedir. Bu durum, kampüslerde alkolle ilişkili problemlerin yaşanma olasılığını artıran başlıca etmenlerden biridir (Harford & Mills, 1978). Aslında bu problemler, alkolizmden veya alkol bağımlılığından çok, bir oturuşta çok fazla alkol tüketmekle ilgilidir. Bu durum üniversiteli alkolikler arasında; bayılma, zihnin yerinde olmaması (sersemlik hali), sarhoş olarak araç kullanma ve korunmasız cinsel ilişkiye girme gibi sorunların doğmasına neden olmaktadır (Maddock ve diğerleri, 2001). Ayrıca bu durum; alkol komasından ölme, kavga ederek yaralanma, fiziksel yıpranma gibi kişisel, sosyal ve ekonomik maliyetleri artırmaktadır (Hingson ve diğerleri, 2005).

Üniversite öğrencilerinde problemlili alkol kullanımını önlemek için bireysel ve sosyal anlamda çeşitli düzenlemeler yapılabilir. Bu bağlamda risk altındaki kişiler için, bireysel müdahale programları tasarlanabilir ve uygulanabilir. Çevresel müdahale kapsamında, alkol kullanma yaşına (örneğin 21 yaş gibi) alt sınır getirilebilir ve alkol fiyatlarına caydırıcı bir düzenleme getirilebilir. Bunlara ek olarak alkol satışı yapılan yerlere, alkolün neden olduğu sonuçları belirten uyarı afişleri asılması zorunlu tutulabilir (Hingson ve diğerleri, 2005). Bu kapsamda üniversite öğrencilerinde alkol kullanımı konusu, ulusal bir öncelik olarak değerlendirilerek, sorunların ortaya çıkmaması için erkenden harekete geçilerek önleyici müdahaleler yapılabilir.

Üniversite öğrencilerinde problemlili alkol kullanımıyla ilgili psikoloji literatüründe Türkçe olarak hazırlanmış az sayıda çalışmaya ulaşılabilmektedir. Ancak yurtdışında bu konuyla ilgili araştırmalar yapılmakta ve psikoloji sahasında çalışmalar yürüten araştırmacılar tarafından alkol kullanımı, alkolizm, alkol bağımlılığı ve üniversite öğrencilerinde problemlili alkol tüketimi gibi kavramlar incelenmektedir. Bu çalışmanın amacı Türk kültürüne uygun ve



Türkiye’de kullanılabilir üniversite öğrencilerinin alkol kullanım düzeyini saptayacak bir ölçek uyarlayarak, bu ölçeğin geçerlik ve güvenilirliğini incelemektir. Bu çalışmanın gelecekte yapılacak araştırmalar için yararlı olacağı ve üniversite öğrencilerindeki problemleri alkol kullanımını önlemek amacıyla yapılacak çalışmalarda kullanılabilmesi açısından önemli bir boşluğu dolduracağı düşünülmektedir.

2. YÖNTEM

2.1 Araştırma Grubu

Ölçeğin Türkçe formunun geçerlik ve güvenilirlik analizleri, Bülent Ecevit Üniversitesinde öğrenim gören, 302 üniversite öğrencisinden edilen veriler üzerinde yürütülmüştür. Katılımcıların yaşları 18 ile 25 arasında değişmektedir.

2.2. Ölçme Araçları

2.2.1 Üniversitedeki Alkol Problemleri Ölçeği: Üniversitedeki Alkol Problemleri Ölçeği (ÜAPÖ; Maddock, Laforge, Rossi & O’Hare, 2001) tarafından geliştirilmiş iki boyutlu bir ölçme aracıdır. 8 maddeden oluşan bu ölçek, 5’li likert tipi bir derecelendirmeye (1 Asla – 5 On kez ve üzeri) sahiptir. Yükselen puanlar bireylerin alkolle ilişkili problem yaşama düzeyinin yükseldiğini göstermektedir. Uyum geçerliği çalışmasında üniversitedeki alkol problemleri ile bireysel problem ve toplumsal problemler arasında pozitif ilişki bulunmuştur. Ölçek maddelerinin faktör yükleri .59 ile .84 arasında değişmektedir. Ölçeğin Cronbach alfa iç tutarlılık güvenilirlik katsayısı *bireysel problem* alt boyutu için .79, *sosyal problemler* alt boyutu için .75 olarak bulunmuştur.

2.3 İşlem

İlk olarak, ölçeği uyarlamak için elektronik posta yoluyla izin alınmıştır. Bu işlemin ardından ölçek 2 öğretim üyesi tarafından önce Türkçeye çevrilmiş, daha sonra tekrar İngilizceye çevrilerek, çeviri ile orijinal form arasındaki tutarlılık incelenmiş ve denemelik Türkçe form elde edilmiştir. Daha sonra ölçeğin denemelik Türkçe formu, 2 öğretim üyesi tarafından incelenmiştir. Birden fazla anlam içeren veya açık olmayan ifadeler tespit edilmiştir.

Son aşamada ise Türkçe form eğitim bilimleri anabilim dalında görev yapan 3 öğretim üyesi tarafından tartışılarak düzeltmeler yapılmış ve ölçeğe son şekli verilmiştir. Üniversitedeki Alkol Problemleri Ölçeği’nin yapı geçerliğinin incelenmesi amacıyla doğrulayıcı faktör analizi (DFA) uygulanmıştır. Üniversitedeki Alkol Problemleri Ölçeği’nin güvenilirliği Cronbach alfa iç tutarlılık, madde analizi ise düzeltilmiş madde-toplam korelasyonu ile incelenmiştir. Geçerlik ve güvenilirlik analizleri için SPSS 20.0 ve LISREL8.54 (Jöreskog ve Sorbom, 1996) programları kullanılmıştır.

3. BULGULAR

3.1 Madde Analizi

Üniversitedeki Alkol Problemleri Ölçeği’nin maddelerinin ayırt etme gücünü belirlemek amacıyla madde analizi yapılmıştır. Yapılan analiz sonucunda, ölçeğin düzeltilmiş madde



toplam korelasyon katsayılarının .28 ile .87 arasında sıralandığı görülmüştür. Bulgular Tablo 1’de sunulmuştur.

Tablo 1: Üniversitedeki Alkol Problemleri Ölçeği Düzeltilmiş Madde Toplam Korelasyon Katsayıları

Madde No	<i>r_{jx}</i>
1	.46
2	.28
3	.44
4	.38
5	.84
6	.86
7	.87
8	.73

3.2 Güvenirlilik

Güvenirlilik, ölçme aracının ölçtüğü özellikleri, hangi seviyede bir kararlılıkla ölçmekte olduğunu ortaya koyan bir istatistiksel işlemdir. Diğer bir ifadeyle, bir ölçme aracındaki bütün soruların birbiriyle olan tutarlılığını, ele alınan oluşumu ölçmedeki türdeşliğini ortaya koyan bir unsurdur. Bunların yanı sıra ölçme sonuçlarının rastgele hatalardan arınlık derecesi olarak da ifade edilmektedir (Tavşancıl, 2002). Bu bağlamda güvenirlilik, aslında geçerliği tamamlayan bir parçadır. Bir ölçeğin, ölçülmek istenen özellikleri en doğru şekilde ölçebilmesi için, birincil olarak ölçme işlemini tutarlı olarak yapabilecek bir yeterliğe sahip olması gerekir.

Güvenirliğin belirlenmesi için tercih edilen yöntemlerden birisi de iç tutarlılıktır. Likert tipi ölçeklerde, ölçeğin bütünü için ve alt boyutları için Cronbach alfa iç tutarlılık katsayısı hesaplanır. Cronbach alfa katsayısının yüksek oluşu, ölçek maddelerinin birbiriyle tutarlı olduğunu gösterir ve aynı zamanda ölçülen değişken her ne ise tüm maddelerin aynı değişkeni ölçtüğünü ortaya koyar (Karasar, 1994). Ölçeğin Cronbach alfa iç tutarlılık güvenirlilik katsayıları sosyal problemler alt ölçeği için .74, bireysel problemler alt ölçeği için .95, ölçeğin bütünü için .86 olarak hesaplanmıştır.



3.3 Yapı Geçerliği

Üniversitedeki Alkol Problemleri Ölçeği'nin yapı geçerliğini incelemek amacıyla doğrulayıcı faktör analizi (DFA) yapılmıştır. Faktör analizi, veriler arasındaki ilişkilere dayanarak, verilerin daha anlamlı ve özet bir biçimde sunulmasını sağlayan çok değişkenli bir istatistiksel çözümlene türüdür. Asıl amaç, değişkenler arasındaki karşılıklı bağımlılığın kökenini araştırmaktır (Baloğlu & Karadağ, 2008). Doğrulayıcı faktör analizi (DFA) ise, önceden oluşturulmuş bir yapının doğrulanıp doğrulanmayacağını sınılamaya yönelik bir istatistiksel analiz olarak ifade edilebilir. DFA modelleri genelde çeşitli gizil yapılar arasındaki ilişki örüntülerini ortaya çıkarmak amacıyla kullanılır (Bayram, 2010).

Üniversitedeki Alkol Problemleri Ölçeği'nin yapı geçerliği için ölçeğin orijinal formunda bulunan faktörlerin doğrulanması amacıyla DFA uygulanmıştır. Ölçeğin yapı geçerliği için uygulanan doğrulayıcı faktör analizinde 8 maddeden oluşan, iki boyutlu Üniversitedeki Alkol Problemleri Ölçeğinin iyi uyum verdiği görülmüştür ($\chi^2=63.27$, $sd=18$, $RMSEA=.091$, $NFI=.96$, $RMR=.018$, $SRMR=.053$, $CFI=.97$, $IFI=.97$, $RFI=.94$, $GFI=.95$). Ancak, 3.-6. maddeler arasında ikili hata kovaryansı tanımlanmıştır. Doğrulayıcı faktör analizine ait faktör yükleri Şekil 1'de sunulmuştur:

Şekil 1: Üniversitedeki Alkol Problemleri Ölçeği'ne İlişkin Path Diyagramı ve Faktör Yükleri

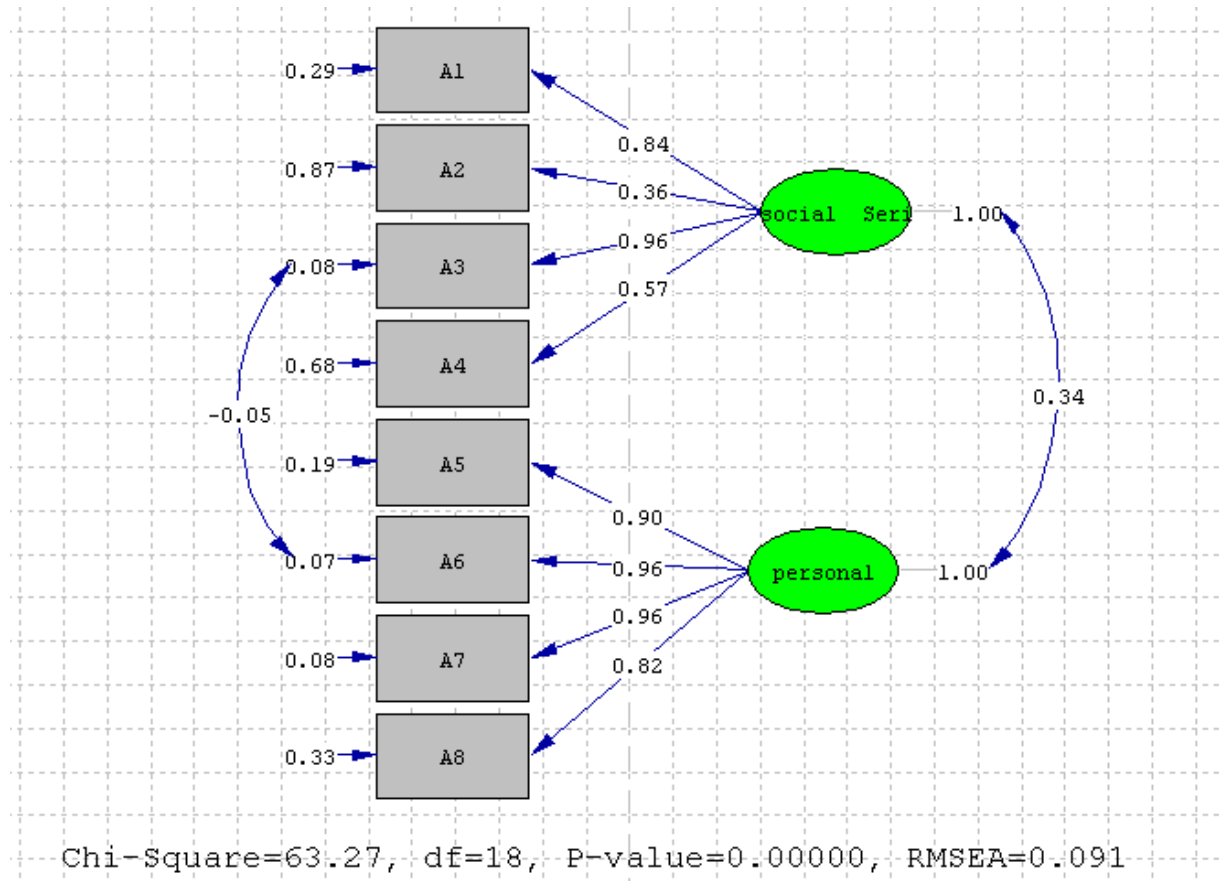



4. TARTIŞMA

4.1 YORUM

Bu çalışmada Maddock, Laforge, Rossi ve O'Hare (2001) tarafından geliştirilen Üniversitedeki Alkol Problemleri Ölçeği'nin Türkçeye uyarlanması ve Türkçe formun geçerlik ve güvenilirliğinin incelenmesi amaçlanmıştır. Geçerlik ve güvenilirlik çalışmalarının yürütüldüğü gruplar sayı bakımından istatistiksel analizlerin gerektirdiği yeterliliktedir (Tabachnick & Fidell, 2007). Üniversitedeki Alkol Problemleri Ölçeği'nin yapı geçerliği DFA ile incelenmiştir. DFA için uyum indeksi sınırları göz önüne alındığında, modelin iyi uyum verdiği ve ölçeğin orijinal faktör yapısının Türkçe formun faktör yapısıyla uyduğu görülmektedir. Ölçeğin yapı geçerliğini incelemek amacıyla uygulanan doğrulayıcı faktör analizi sonucunda iki boyutlu modelin uyum indekslerine bakıldığında iyi uyum verdiği görülmektedir. Doğrulayıcı faktör analizi ile model-veri uyumuna ilişkin hesaplanan istatistiklerden en sık kullanılanları Ki-kare (χ^2), χ^2/sd , RMSEA, RMR, GFI ve AGFI'dir. Hesaplanan χ^2/df oranının 5'ten küçük olması, GFI değerinin .90'dan yüksek olması, model-veri uyumunu göstermektedir (Marsh & Hocevar, 1988). Bununla birlikte, GFI'nin .85'ten, AGFI'nin .80'den büyük çıkması, RMSEA değerlerinin .10'dan düşük çıkması, model veri uyumu için kabul edilebilir alt sınırlar olarak görülmektedir (Marsh, Balla, & McDonald, 1988).

Araştırmalarda kullanılacak ölçme araçları için öngörülen güvenilirlik düzeyinin .70 olduğu (Tezbaşaran, 1996) dikkate alınır, ölçeğin güvenilirliğini belirlemeye yönelik olarak elde edilen bulgular ölçeğin yeterli düzeyde güvenilir olduğunu ortaya koymuştur. Madde analizi sonucunda, ölçeğin madde-toplam korelasyon katsayılarının yüksek düzeyde olduğu görülmektedir. Ancak yalnızca 2. maddenin madde toplam korelasyon katsayısı .30 ölçütüne göre düşüktür.

Üniversitedeki Alkol Problemleri Ölçeği'nin geçerlik ve güvenilirlik çalışmalarından elde edilen tüm bulgular, bu ölçeğin üniversite öğrencilerinin problemleri alkol kullanımının neden olduğu kampüs için sorunların türünü belirlemek amacıyla yeterli düzeyde geçerlik ve güvenilirliğe sahip olduğunu ortaya koymuştur.

4.2 ÖNERİLER

Üniversitedeki Alkol Problemleri Ölçeği'nin geçerlik ve güvenilirlik çalışmalarından elde edilen bulgular çerçevesinde bazı önerilerde bulunulabilir. Ölçeğin geçerlik ve güvenilirlik çalışmalarının yürütüldüğü araştırma grubu üniversite öğrencilerinden oluşmaktadır. Dolayısıyla ölçeğin farklı örneklemeler üzerinde geçerlik güvenilirlik çalışmalarının yapılması yerinde olacaktır. Ölçeğin dilsel eşdeğerliğinin incelenmesine de ihtiyaç duyulmaktadır. İleride yapılacak çalışmalarda, test tekrar test yöntemiyle ölçeğin güvenilirliğinin belirlenmesi önerilebilir. Bunun yanı sıra ölçeğin uyum geçerliğini belirlemek amacıyla üniversitelilerde alkol kullanımı ile diğer ilişkili kavramlar arasındaki bağlantılar; geçerliği ve güvenilirliği kanıtlanmış başka ölçekler aracılığıyla incelenebilir.



KAYNAKÇA

- Bayram, N. (2010). *Yapısal eşitlik modellemesine giriş: Amos uygulamaları*. Bursa: Ezgi Kitabevi.
- Baloğlu, N., & Karadağ, E. (2008). “Öğretmen Yetkinliğinin Tarihsel Gelişimi ve Ohio Öğretmen Yetkinlik Ölçeği: Türk Kültürüne Uyarlama, Dil Geçerliliği ve Faktör Yapısının İncelenmesi”, *Kuram ve Uygulamada Eğitim Yönetimi*, 56, 571-606.
- Bodenlos, J. S., Noonan, M., & Wells, S. Y. (2013). Mindfulness and alcohol problems in college students: The mediating effects of stress. *Journal of American College Health*, 61(6), 371-378.
- Harford, T. C., & Mills, G. S. (1978). Age-related trends in alcohol consumption. *Journal of the Studies on Alcohol*, 35, 819-840.
- Hingson, R., Heeren, T., Winter, M., & Wechsler, H. (2005). Magnitude of alcohol-related mortality and morbidity among US college students ages 18–24: Changes from 1998 to 2001. *Annual Review of Public Health*, 26, 259-279.
- Jöreskog, K. G., & Sorbom, D. (1996). *LISREL 8 reference guide*. Lincolnwood IL: Scientific Software International.
- Karasar, N. (1994). *Bilimsel araştırma yöntemi* (5. Basım). Ankara: 3A Araştırma Eğitim Danışmanlık.
- O'Malley, P., & Johnston, L. (2002). Epidemiology of alcohol and other drug use among American college students. *Journal of Studies on Alcohol*, 14, 23-39.
- Maddock, J. E., Laforge, R. G., Rossi, J. S., & O'hare, T. (2001). The College Alcohol Problems Scale. *Addictive Behaviors*, 26, 385-398.
- Marsh, H. W., Balla, J. R., & McDonald, R. P. (1988). Goodness-of-fit indexes in confirmatory factor analysis: The effect of sample size. *Psychological Bulletin*, 103, 391-410.
- Marsh, H. W., & Hocevar, D. (1988). A new more powerful approach to multitrait-multimethod analyses: Application of second-order confirmatory factor analysis. *Journal of Applied Psychology*, 73, 107-117.
- Tabachnick, B. G., & Fidell, L. S. (2007). *Using multivariate statistics*. Boston: Allyn and Bacon.
- Tavşancıl, E. (2002). *Tutumların ölçülmesi ve SPSS ile veri analizi*. Ankara: Nobel Yayınları.
- Tezbaşaran, A. A. (1996). *Likert tipi ölçek geliştirme kılavuzu*. Ankara: Türk Psikologlar Derneği Yayınları.