



Hacettepe Üniversitesi Sosyal Bilimler Enstitüsü
Eđitim Bilimleri Anabilim Dalı
Psikolojik Danıřma ve Rehberlik Bilim Dalı

ERGENLERDE RİSKLİ DAVRANIŐLARIN YORDANMASI

Dilek Gençtanırım-Kuru

Doktora Tezi

Ankara, 2010

ERGENLERDE RİSKLİ DAVRANIŞLARIN YORDANMASI

Dilek Gençtanırım-Kuru

Hacettepe Üniversitesi Sosyal Bilimler Enstitüsü

Eğitim Bilimleri Anabilim Dalı

Psikolojik Danışma ve Rehberlik Bilim Dalı

Doktora Tezi

Ankara, 2010

KABUL VE ONAY

Dilek GENÇTANIRIM KURU tarafından hazırlanan "Ergenlerde Riskli Davranışların Yordanması" başlıklı bu çalışma, 15.06.2010 tarihinde yapılan savunma sınavı sonucunda başarılı bulunarak jürimiz tarafından Doktora Tezi olarak kabul edilmiştir.

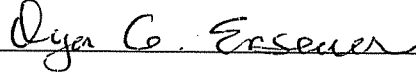

Prof. Dr. Oya G. ERSEVER (Başkan)

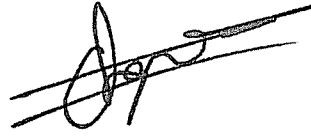

Doç. Dr. Tuncay ERGENE (Danışman)

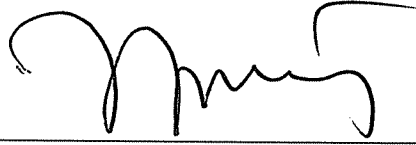

Prof. Dr. Yaşar ÖZBAY

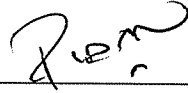

Prof.Dr. Fidan KORKUT OWEN



Prof. Dr. İbrahim YILDIRIM

Yukarıdaki imzaların adı geçen öğretim üyelerine ait olduğunu onaylarım.

Prof. Dr. İrfan ÇAKIN

Enstitü Müdürü

BİLDİRİM

Hazırladığım tezin/raporun tamamen kendi çalışmam olduğunu ve her alıntıya kaynak gösterdiğimi taahhüt eder, tezimin/raporumun kağıt ve elektronik kopyalarının Hacettepe Üniversitesi Sosyal Bilimler Enstitüsü arşivlerinde aşağıda belirttiğim koşullarda saklanmasına izin verdiğimi onaylarım:

- Tezimin/Raporumun tamamı her yerden erişime açılabilir.
- Tezim/Raporum sadece Hacettepe Üniversitesi yerleşkelerinden erişime açılabilir.
- Tezimin/Raporumun bir yıl süreyle erişime açılmasını istemiyorum. Bu sürenin sonunda uzatma için başvuruda bulunmadığım takdirde, tezimin/raporumun tamamı her yerden erişime açılabilir.

15.06.2010

Dilek GENÇTANIRIM KURU

Doğacak kızım Eylül'e

Bu alıřma TUBİTAK tarafından desteklenmiřtir.

TEŞEKKÜR

Bu çalışmayı tamamlamamda birçok kişinin emeği ve katkısı bulunmaktadır. Zorlu ve yorucu bu süreç; ancak bu kişilerin varlığı ile bu kadar keyifli ve heyecan verici olabilirdi. Akademik bilgileri, güvenleri, dostluk ve sevgileri ile yanımda olarak, tezime ve akademik olarak gelişimime verdikleri destek ve katkılarından dolayı;

Bilgi ve deneyimleri ile her zaman bana yol gösteren, yardım ve desteklerini esirgemeyen, cesaret verici sözleri ile beni motive eden, karşılaştığım her zorlukta yanımda olan tez danışmanım ve sevgili hocam Doç. Dr. Tuncay Ergene'ye çalışmama ve akademik gelişimime olan katkısı, bana olan güveni, yol göstericiliği için;

Fikirleri ile çalışmama yol gösteren, bana zaman ayıran, her zaman desteğini hissettiğim değerli hocam Prof. Dr. İbrahim Yıldırım'a değerli katkıları için; tez izleme komitemde yer alan, bana ve çalışmama yeni ufuklar açan sayın hocam Prof. Dr. Yaşar Özbay'a desteği için; öğrettikleri her an aklımda olan sevgili hocam Prof. Dr. Yasemin Akman Karabeyoğlu'na yardımları için; sevgili hocam Prof. Dr. Fidan Korkut Owen başta olmak üzere anabilim dalımızın değerleri hocalarına her an yanımda olduklarını hissettirdikleri ve emeklerini esirgemedikleri için;

En zor zamanlarımda yanımda olan, çalışmamda emek ve katkılarını esirgemeyen değerli hocam Yrd. Doç. Dr. Arif Özer'e bana ayırdığı zaman, gösterdiği özen ve dostluğu için; derin bilgi birikimleri ile çalışmama yön vermeme yardımcı olan, yabancı bir ülkede evimden çok evimde hissetmemi sağlayan Prof. Dr. Richard Hazler ve Prof. Dr. Jolynn Carney ile Penn State Üniversitesi Counseling Psychology bölümündeki değerli hoca ve arkadaşlarıma tüm yardımları için;

Uygulamaların her aşamasında yanımda olan, bana huzur dolu bir odada çalışmanın keyfini yaşatan, canım arkadaşım Arş. Gör. Seval Kızıldağ'a hiçbir

zaman esirgemediđi destek ve emekleri için; her zaman yanımda olduklarını hissettiren, heyecanlarımı ve endişelerimi paylaşan destek dolu sözleri ile bana cesaret veren araştırma görevlisi arkadaşlarım Tülin Acar, Özlem Haskan, Kübra Atalay, Özge Can, Sevda Çetin, Fatma Arıcı, Selen Demirtaş ve Zafer Çepni'ye dostlukları için;

Ölçeđini arařtırmamda kullanmama izin veren ve bu konudaki bilgilerini paylaşan sayın Prof. Dr. Neře Erol'a katkıları için; ayrıca veri toplama sürecinde uygulama yaptığım okulların deđerli psikolojik danıřmanları ve idarecilerine yardımları için; sevgili öğrencim Mine Muyan'a ölçeklerin puanlanmasındaki desteđi için;

Son olarak, yaşamımın her anında bana destek olan sevgi ve emek ile beni yetiřtiren canım annem Hatice Gençtanırım ve babam Necati Gençtanırım'a bana sundukları tüm güzellikler için; varlığı ile yaşamıma huzur katan eşim Faruk Kuru'ya yol arkadaşlığı için sonsuz teşekkür ederim.

Mayıs, 2010

Dilek GENÇTANIRIM KURU

ÖZET

GENÇTANIRIM-KURU, DİLEK. *Ergenlerde Riskli Davranışların Yordlanması*, Doktora Tezi, Ankara, 2010

Bu araştırmada aile, arkadaş ve öğretmen desteği boyutlarından oluşan sosyal destek; intihar eğilimi, sosyal içe dönüklük, somatik yakınmalar, anksiyete-depresyon boyutlarından oluşan içe yönelim ve akademik başarı değişkenlerinin ergenlerin antisosyal davranışlar, madde kullanımı, beslenme alışkanlıkları, okul terki göstergeleri ile ifade edilen riskli davranışlarını yordama güçleri bir model ile test edilmiştir.

Araştırmanın çalışma grubunu 2009 - 2010 öğretim yılında Ankara ili merkez ilçeye bağlı altı farklı genel liseye devam eden 491 ergen oluşturmuştur. Araştırmanın yordanan değişkeni olan riskli davranışlar araştırmacı tarafından geliştirilen "Riskli Davranışlar Ölçeği" kullanılarak; yordayıcı değişkenlere ilişkin veriler ise "Algılanan Sosyal Destek Ölçeği" ve "11-18 Yaş Gençler İçin Kendini Değerlendirme Ölçeği" kullanılarak elde edilmiştir.

Araştırmadan elde edilen verilerin istatistiksel çözümlenmeleri SPSS 15.0 ve EQS 6 paket programı kullanılarak bilgisayarda yapılmıştır. Araştırmanın amacı olan ergenlerde riskli davranışları yordayan değişkenlerin belirlenmesinde yapısal eşitlik modeli kullanılmıştır. Geliştirilen bu modelle sosyal destek ve içe yönelim gizil değişkenleri ile akademik başarı değişkeninin ergenlerde riskli davranışları yordama güçleri incelenmiştir. Araştırmada hata payı .05 olarak alınmıştır.

Verilerin analizi sonucunda, ergenlerde riskli davranışların yordanmasına yönelik olarak geliştirilen modelin anlamlı olduğu ve bu modele göre sosyal destek değişkeninin riskli davranışları anlamlı olarak yordadığı sonucu elde edilmiştir. Bununla birlikte, analizler sonucunda akademik başarı ve içe yönelimin riskli davranışları anlamlı olarak yordamadığı bulunmuştur. Ayrıca sosyal desteğin istatistiksel olarak içe yönelimi anlamlı olarak yordarken; akademik başarıyı anlamlı olarak yordamadığı sonucu elde edilmiştir. Son

olarak, sosyal desteğin akademik başarı ve içe yönelim aracılığıyla riskli davranışları yordama gücü Sobel testi ile incelenmiş ve bu dolaylı etkiler istatistiksel olarak anlamlı bulunmamıştır.

Araştırmadan elde edilen bulgular alan yazın ışığında daha önce bu konu ile ilgili olarak yapılmış araştırmaların bulguları ile birlikte tartışılıp yorumlanmıştır. Bu bulgular doğrultusunda geleceğe yönelik olarak ergenlerde riskli davranışların anlaşılması ve önlenmesi doğrultusunda alanda çalışan psikolojik danışmanlara, araştırmacılara, eğitim politikalarını yapıcılara ve psikolojik danışman eğitimcilerine yönelik öneriler sunulmuştur.

Anahtar Sözcükler: Ergen, riskli davranışlar, sosyal destek, içe yönelim, akademik başarı.

ABSTRACT

GENÇTANIRIM-KURU, DİLEK. *Prediction of Risk Behaviours Among Adolescents*, Ph. D. Dissertation, Ankara, 2010

This research has been conducted to determine whether the variables of social support, academic achievement and internalizing have predicted the risk behaviours of adolescents.

Research data have been collected from 491 high school students attending six different high school in Ankara in 2009. The data related with the predicted variable risk behaviours have been collected by using "Risk Behaviours Scale" whereas data of predictor variables have been collected by "Perceived Social Support Scale" and "Youth Self Report for Ages 11-18".

SPSS 15.0 and EQS 6 software has been used for the statistical analyses of research data. Structural Equation Modeling has been used to determine the predicting variables of risk behaviours, which constitutes the aim of this study. This model has been developed to investigate the predicting levels of the latent variables of social support, internalizing and academic achievement on risk behaviours. Significance level was .05 for all analyses.

The results showed that the model which was developed to predict risk behaviours of adolescents was significant. According to this model, social support has been presented as a significant predictor of risk behaviors. However, academic achievement and internalizing have not predicted risk behaviours of adolescents. Moreover, social support has predicted internalizing but not the academic achievement. Finally, the predicting level of social support on risk behaviours as academic achievement and internalizing mediator has been investigated by Sobel test.

These findings have been discussed with respect to former research studies were done on this issue. In this respect, some suggestions have been

presented to the counselors, researchers, educational policies makers and counselor educators.

Key Words: Adolescent, risk behaviours, social support, internalizing, academic achievement.

İÇİNDEKİLER

KABUL VE ONAY	iv
BİLDİRİM	ii
TEŞEKKÜR.....	iv
ÖZET	viv
ABSTRACT.....	viii
İÇİNDEKİLER	xx
TABLolar	xiii
ŞEKİLLER.....	xiv
BÖLÜM I	1
GİRİŞ	1
1.1.0. Problem	8
1.2.0.Tanımlar	9
1.3.0. Sayıtlılar	11
1.4. 0.Sınırlılıklar	11
1.5.0. Araştırmanın Gerekçesi ve Önemi	12
BÖLÜM II	18
KURAMSAL ÇERÇEVE VE İLGİLİ ARAŞTIRMALAR.....	18
2.2.0. RİSKLİ DAVRANIŞLARIN VE ALT BOYUTLARININ TANIMLANMASI	
.....	18
2.2.1. Riskli Davranış Kavramının Tanımı.....	18
2.2.2. Riskli Davranışların Alt Boyutları.....	19
2.2.2.1. Antisosyal Davranışlar	20
2.2.2.2. Alkol ve Sigara Kullanımı	23
2.2.2.3. İntihar Eğilimi	26
2.2.2.4. Beslenme Alışkanlıkları.....	29
2.2.2.5. Okul Terki	30
2.2.0. RİSKLİ DAVRANIŞLARLA İLGİLİ KURAMSAL AÇIKLAMALAR	32
2.2.1. Biyolojik Temelli Yaklaşımlar	32
2.2.1.1.Genetik Faktörler ve Ergenlerde Riskli Davranışlar	33
2.1.1.1 Biyokimyasal Faktörler ve Ergenlerde Riskli Davranışlar.....	33
2.1.2. Sosyolojik Temelli Yaklaşımlar	34

2.1.2.1. Sosyal Öğrenme Kuramı.....	35
2.1.2.2. Sosyal Kontrol Kuramı	38
2.1.2.3. Saygınlığını Artırma Kuramı (Reputation Enhancement Theory) ..	39
2.1.3. Psikolojik Temelli Yaklaşımlar	40
2.1.3.1. Kendine Zarar Verme Kuramı (Self-Derogation Theory).....	40
2.1.3.2. Gerilimi Azaltma Kuramı (Tension Reduction Theory).....	41
2.1.4. Psikososyal Temelli Yaklaşımlar	42
2.1.3.2. Ekolojik Yaklaşım.....	42
2.1.3.3. Problem Davranış Kuramı.....	46
2.2.0. İLGİLİ ARAŞTIRMALAR.....	54
2.2.1. Ergenlerde Riskli Davranışlar ve Sosyal Destek Konusunda Yapılan Araştırmalar	54
2.2.2. Ergenlerde Riskli Davranışlar ve İçer yönelim Konusunda Yapılan Araştırmalar	60
2.2.3. Ergenlerde Riskli Davranışlar ve Akademik Başarı Konusunda Yapılan Araştırmalar	65
BÖLÜM III	68
YÖNTEM	68
2.1. Çalışma Grubu	68
2.1.1. Çalışma Grubu 1.....	68
2.1.2. Çalışma Grubu 2.....	69
2.1.3. Çalışma Grubu 3.....	70
2.2. Veri Toplama Araçları.....	71
2.2.1. Riskli Davranışlar Ölçeği (RDÖ)	71
2.2.2. Algılanan Sosyal Destek Ölçeği (ASDÖ-R).....	82
2.2.3. 11-18 Yaş Gençler İçin Kendini Değerlendirme Ölçeği (YSR)	82
2.2.4. Kişisel Bilgi Formu	83
2.3. İşlem Yolu.....	84
2.4. Verilerin Analizi.....	84
BÖLÜM IV	89
BULGULAR	89
4.1. Ölçüm Modeli	89

BÖLÜM V	96
TARTIŞMA VE YORUM.....	96
5.1. Ergenlerde Riskli Davranışların Yordanmasına Yönelik Geliştirilen Modele İlişkin Bulguların Tartışılması ve Yorumlanması.....	96
BÖLÜM VI	104
VARGI VE ÖNERİLER.....	104
6. 1. Alanda Çalışan Psikolojik Danışmanlara Yönelik Öneriler.....	105
6. 2. Araştırmacılara Yönelik Öneriler.....	106
6. 3. Psikolojik Danışman Eğitimi Veren Akademisyenlere Yönelik Öneriler	108
6. 4. Politika Yapıcılara ve Yöneticilere Yönelik Öneriler.....	108
KAYNAKÇA	110
EKLER	132
EK 1 Riskli Davranışlar Ölçeği (RDÖ)'nün Örnek Maddeleri.....	133
EK 2 RDÖ İçin Scree Plot Grafiği	134
EK 3 algılanan Sosyal Destek Ölçeği (ASDÖ-R)'nin Örnek Maddeleri.....	135
EK 4 Kişisel Bilgi Formu	136
EK 5 Hipotez (Yapısal) Model (Standartlaştırılmış Katsayılar)	137
ÖZGEÇMİŞ.....	138

TABLolar

Tablo III 1- Birinci Çalışma Grubunda Yer Alan Öğrencilerin Cinsiyet ve Sınıf Düzeyine Göre Dağılımları.....	69
Tablo III-2- Üçüncü Çalışma Grubunda Yer Alan Öğrencilerin Cinsiyet ve Sınıf Düzeyine Göre Dağılımları.....	70
Tablo III-3:RDÖ' ye ilişkin Madde Faktör Yükleri.....	74
Tablo III-4: RDÖ'nün Birinci Uygulamadan Elde Edilen İçtutarlık Katsayıları....	79
Tablo III-5: RDÖ'nün İkinci Uygulamadan Elde Edilen İç Tutarlılık Katsayıları.....	80
Tablo III-6:RDÖ'nün Test Tekrar Test Güvenirlik Katsayıları.....	81
Tablo IV-1: Hipotez Modelde Yer Alan Gösterge Değişkenler Arasındaki Korelasyon Katsayıları.....	91
Tablo IV-2: Post Hoc Model Değişikliklerine İlişkin Genel Uyum Katsayıları....	95

ŞEKİLLER

Şekil 1: Ergenlerde Riskli Davranışların Yordanmasına İlişkin Kuramsal Model.....	7
Şekil 2. Bandura'nın Karşılıklı Belirleyicilik İlkesi.....	35
Şekil 3 Ekolojik Yaklaşımın Katmanları.....	44
Şekil 4: Koruyucu Faktörlerin ve Risk Faktörlerinin Ergenlerin Riskli Davranışları Üzerindeki Etkilerini Açıklayan Model.....	48
Şekil 5: RDÖ'nün Birinci Düzey Doğrulayıcı Faktör Analizi.....	76
Şekil 6: RDÖ'nün İkinci Düzey Doğrulayıcı Faktör Analizi.....	78
Şekil 7: Yapısal Eşitlik Modellerinin Diagramları İçin Semboller.....	86
Şekil 8: Hipotez Model.....	90
Şekil 9: Hipotez (Ölçüm) Modeli.....	92
Şekil 10: Hipotez (Yapısal) model (standartlaştırılmamış katsayılar).....	93

BÖLÜM I

GİRİŞ

İnsan gelişiminin en önemli aşamalarından biri ergenliktir. Bu nedenle bu alanda çok geniş bir bilgi birikimi oluşmuştur. Ergenlik, aynı zamanda birçok tartışmalı konuyu da içerisinde barındırmaktadır. Örneğin, ergenlerin bedensel gelişiminin nasıl bir seyir izlediği, ergenlerin değişik durumlarda nasıl davrandıkları, nasıl problem çözdükleri, nasıl karar verdikleri, arkadaşları ile olan ilişkilerinin nasıl olduğu, yeni becerileri ve düşünceleri nasıl öğrendikleri, hangi faktörlerin tutum ve becerilerini etkilediği gibi. Birçok değişimin bir arada yaşandığı ergenlik dönemi sıklıkla çocukluktan yetişkinlik dönemine geçişte fırtınalı bir dönemdir. Ergenler, bu dönemde fiziksel olarak olgunlaşmakta, artan sosyal ve akademik sorumluluklarıyla birlikte sosyal ve psikolojik anlamda da gelişmektedirler. Bu dönemde bireyin inançları ve değerleri şekillenmekte; anne-babanın ergen üzerindeki etkileri azalmakta; buna karşın akran baskısı artmaktadır. Bu önemli dönemin bir sonucu olarak da ergenlerde pek çok davranış değişikliği meydana gelmektedir. Bu davranışlar hem ergenlik dönemi hem de daha sonraki gelişim dönemlerinde bireyin yaşamını önemli düzeyde etkilemektedir.

Dünya Sağlık Örgütü ergenliği, 10-19 yaşları arasını kapsayan bir gelişim dönemi olarak tanımlamaktadır (WHO, 2009). Dünya nüfusunun yarısını 25 yaşın altındaki kişilerin oluşturduğu ve bu nüfusun yaklaşık olarak bir milyardının 10-19 yaş arası yaş arasındaki ergenlerden oluştuğu belirtilmektedir (UNFPA, 2007; UNYR, 2007). Türkiye’de ergen nüfus yaklaşık olarak 14 milyondur, diğer bir ifade ile ülke nüfusunun % 20’sini ergenler oluşturmaktadır (NVIGM, 2006; UNICEF, 2007; TÜİK, 2000). Toplumların geleceği olarak görülen ergenlerin bu gelişim dönemini sağlıklı bir biçimde geçirmeleri hem ergenlerin bireysel gelişimlerinin hem de toplumsal gelişimlerinin önemli bir belirleyicisi olduğu düşünülmektedir.

Dünya ve Türkiye nüfusunun önemli bir bölümünü oluşturan ergenler gelişimsel olarak genetik, sosyal, ailesel, fiziksel, psikolojik, ekonomik ve fizyolojik faktörlerden etkilenmektedirler. Hormonal ve fiziksel bir değişimin yaşandığı ergenlik dönemi bunlarla ilişkili olarak psikolojik bir değişimin de yaşandığı bir döneme dönüşmektedir. Yaşanan değişimle birlikte ergenler beden algısı, fiziksel aktiviteleri, akranları ile olan ilişkileri, medyadaki modeller ve ideallerle meşgul bir hale gelmektedirler. Bu dönemde yaşanan korkular ya da kararsızlıklar sıklıkla bu gelişimsel sürecinin bir sonucu olan normal sorunlar olarak ele alınabilir. Bununla birlikte ergenler aynı zamanda, yaşanan bu değişimlerin anlaşılmasında ve bunlara müdahale edilmemesi durumunda sonuçları yetişkinliğe kadar uzanan ve bireyin yaşamını olumsuz yönde etkileyebilecek birçok riskli davranışa da yönelebilirler (Nicholson ve Ayers, 2004).

Bu bağlamda ergenlik, biyolojik, psikolojik ve sosyal açıdan pek çok önemli değişimin gerçekleştiği bir yaşam dönemidir. Bu dönemde, aynı zamanda ergenin çevresel faktörlere karşı hassasiyeti ve incinebilirliği de artmaktadır. Bu durum, ergenin gelecekteki tüm davranışlarını olumlu ya da olumsuz bir biçimde etkileyebilmektedir (Reininger, Evans, Griffin, Valois, Vincent, Parra-Medina, Taylor ve Zulling, 2003). Dolayısıyla ergenlikte, özellikle riskli davranışların da sıklığı artmaktadır. Diğer gelişim dönemleri ile karşılaştırıldığında riskli davranışlar en yoğun olarak ergenlik döneminde gözlemlenmektedir (Somayaji, 2003).

Riskli davranışlar genel olarak *sağlığı tehlikeye atan ve hayati tehlike yaratan, hastalık, yaralanma ve ölümlü sonuçlanma olasılığı yüksek davranışlar*, olarak ifade edilmektedir (Smith, 2001). Jessor (1998), riskli davranışları *“kişisel, sosyal veya gelişimsel olarak istenmeyen sonuçlar için risk faktörleri”* olarak tanımlamıştır. Riskli davranışların bir diğer tanımı ise, *“ergenlerin iyilik halini tehdit eden ve sorumlu birer yetişkin olma hallerini engelleyen davranışlar”* şeklindedir (Lindberg, Boggess ve Williams, 2000). Bu bağlamda bu davranışlar ergenlerin yaşamlarını önemli bir biçimde tehdit edebilmektedir (Cleary, 2000).

Sonuç olarak, bu davranışlar ergenlerin hem fiziksel hem de psikolojik açıdan sağlıklarını tehdit edebilmekte, psikososyal açıdan da gelişimlerine zarar verebilmektedir. Örneğin, Sun'a (2001) göre riskli davranışlar ergenlerde okulla ilgili sorunlara, başarısızlığa ve sağlıkla ilgili farklı riskli davranışlara neden olabilmektedir. Ergenler bu davranışlarının sonuçlarının farkında olabilirler ya da olmayabilirler. Sonuç olarak, ergenlerin ve onların gelişme ve yetişmelerinden sorumlu olan ebeveynlerin, öğretmen ve okul psikolojik danışmanının bu konuda farkındalıklarının artırılması önem taşımaktadır. Günümüze kadar bu konuda yapılan araştırmalar çoğunlukla, ergenlerde riskli davranışların ortaya çıkmasına neden olan etmenleri ve ergenleri risk faktörlerine ve riskli davranışlara yatkın hale getiren belirtileri tanımlama üzerinde durmuştur (Cleveland ve Wiebe, 2003; Donovan, 2005; Jessor, Turbin, Costa, Dong, Zang ve Wang, 2003; Kreiter, Krowchuk, Woods, Sinal, Lawless ve DuRant, 1999; Kokkevi, Richardson, Florescu, Kuzman ve Stergar, 2007; Sienbenbruner, Timmer-Gembeck ve Egeland, 2007; Siyez, 2006). Bunun sonucunda, ergenlerde bu tür davranışların azaltılabileceği ya da bu davranışların engellenebileceği düşünülmektedir. Özellikle bu yaklaşım, temel önleme çalışmaları açısından oldukça önem taşımaktadır. Psikolojik danışma ve rehberlik hizmetleri kapsamında yürütülen temel önleme çalışmalarında sorun ortaya çıkmadan bunun önlenmesi hedeflenmektedir (Korkut, 2004). Riskli davranışlar açısından risk altında olan ergenlerin belirlenmesi, bu anlamda önleme çalışmaları açısından yararlı olabilir.

Reininger ve arkadaşlarının (2003) da belirttiği gibi ergenlerdeki riskli davranışlar ve seçimler sosyal bir bağlam içinde ortaya çıkma eğilimindedir ve bu davranışlar birbiri üzerinde etkili olabilmektedirler. Araştırmalar madde kullanımının suçlu davranışlar, okuldaki davranım bozuklukları, okuldan ayrılma, şiddet ve saldırgan davranışlar, plansız ve korunmasız cinsel ilişki gibi birçok riskli davranışla ilişkili olabileceğini göstermektedir. Diğer bir ifade ile, riskli bir davranış beraberinde başka riskli davranışları da getirmektedir. Ayrıca, Hawkins, Catalano ve Kosterman (1999) göre, çocuğun ya da ergenin

yaşamında daha fazla risk faktörünün bulunması daha fazla problemlili davranış (riskli davranış) sergilemesine neden olabilmektedir.

Bu riskli davranışlar özellikle öğrencilerin okul yaşamını olumsuz yönde etkilemekte ve bu bağlamda da öğrencilerin tüm yönleri ile en iyi şekilde gelişmelerini amaçlayan okulların hedeflerine ulaşmalarını engellemektedir. Okulların en önemli hedeflerinden biri olan akademik başarı ile riskli davranışların ilişkili olduğu ve düşük akademik başarı gösteren öğrencilerde daha fazla madde kullanımı, şiddet, riskli cinsel davranışlar gibi riskli davranışlara rastlandığını ifade edilmektedir (Krik ve Ward, 1999). Dolayısıyla, akademik başarının artırılmasının önündeki engellerden biri de öğrencilerde artış gösteren bu riskli davranışlar olarak değerlendirilebilir. Brown, Noland, Johns ve McDermott (2002) ergenlerdeki riskli davranışlar ile akademik başarı arasındaki ilişkinin ortaya konmasının önemli olduğunu belirtmişlerdir.

Ergenlerin yaşamlarında karşılaştıkları risklerin anlaşılması ve bunları azaltıcı tedbirlerin alınmasının oldukça önemli olduğu düşünülmektedir. Örneğin, Amerika'da Kronik Bozuklukları Önleme ve Sağlık Geliştirme Ulusal Merkezi (CDC) merkezi 1991 yılında, yurt çapında dokuzuncu ve on ikinci sınıflarda riskli davranışları değerlendiren ve kendini anlatma biçiminde bir anket olan Riskli Davranışlar Anketini (Youth Risk Behavior Survey -YRBS) uygulamaya başlamıştır. Ankette yer alan davranışlar: kasıtlı yaralanmalar (şiddet ve intihar); kasıtlı olmayan yaralanmalar (motorlu araç kazaları); sağlıklı ve sağlıksız beslenme alışkanlıkları; fiziksel etkinlikler, akut şiddet, intihar fikri ve girişimleri; sigara, alkol ve madde kullanımı ve cinsel etkinliklerdir. Bunlar başlıca riskli davranış alanları olarak belirlenmiştir. Bu tür davranışların büyük ölçüde gençlikte ve yetişkinlikte ölüm, hastalık, engel ve sosyal problemlere neden olabileceği vurgulanmıştır. Öğrencilerin riskli davranışlarını belirleyen toplumsal bir anket olan bu araç her iki yılda bir tekrarlanmakta ve böylece riskli davranışların yaygınlığında yıllar içinde ortaya çıkan değişim izlenmektedir (CDC, 2004). Eğitim sistemi içerisinde böyle bir uygulamanın yer almasının ergenlerin yaşamlarını birçok alanda olumsuz yönde etkileyen riskli

davranışların anlaşılması, izlenmesi ve dolayısıyla önlenmesi, bu tür davranışlara yönelik müdahale programlarının geliştirilebilmesi adına oldukça önemli olduğu görülmektedir. Dolayısıyla, Türkiye’de de benzer bir sistemin varlığına ihtiyaç olduğu düşünülmektedir.

Türkiye’de de ergenlik yıllarına denk gelen ve bu nedenle de riskli davranışların yoğunlaştığı dönem ortaöğretim düzeyidir (Kıran-Esen, 2003; Ögel, Ekte ve Taner, 2004; Özmen, 2006; Siyez, 2006). Riskli davranışlardaki bu artışa paralel olarak okullar öğrenciler için güvenli yerler olmaktan çıkabilmektedir. Bu nedenle öğrencileri ve onların sergilediği riskli davranışları anlamak son derece önemlidir. Öğrencilerin gelişimine katkı sağlamak için antisosyal davranışları önleme, sağlıklı beslenme alışkanlıkları kazandırma, alkol ve sigara kullanımını önleme, okul terkini azaltma gibi konularda Milli Eğitim Bakanlığı (MEB) tarafından desteklenen, psikolojik danışma ve rehberlik servisleri tarafından yürütülen, önleme ve müdahale programlarına ihtiyaç duyulmaktadır. Bu programların ne tür programlar olması ve hangi tür okullarda kimlere yönelik olarak hazırlanması gerektiğine ilişkin olarak yapılacak olan çalışmalara yol gösterici nitelikte temel betimsel çalışmalar yapılabilir. Buradan hareketle öncelikle ergenlerde riskli davranışların neler olduğunu belirlemek için bir ölçme aracına gereksinim duyulmaktadır. Ergenlik döneminde karşılaşılan riskli davranışları ölçen geçerli ve güvenilir bir ölçme aracının geliştirilmesi ile bu tür davranışlar açık bir biçimde ortaya konulabilir ve bu yolla bunların önlenmesi ve müdahale edilmesi kapsamında yapılacak olan yeni çalışmalara yol gösterilebilir.

Bu çalışmanın temelde iki amacı vardır. Birinci amaç, ortaöğretim öğrencilerinde riskli davranışları belirlemeye yönelik bir ölçme aracı geliştirmektir. Böyle bir araç eğitim politikaları için nerede hangi tür programların ne derece etkili olup olmadığı için kaynakların tespitinde yararlı olabilir. Bu tür bir araçla programların uygulayıcıları olan okul psikolojik danışmanları kendi karşılaştıkları sorunların yoğunlaştığı alanların belirlenmesi ile yaptıkları çalışmaların etkililiğini artıracıdır. Aynı zamanda alandaki araştırmacılar da ne tür programların

geliştirilmesine ihtiyaç olduğu konusunda içgörü kazanacaktır. Bu çerçevede bu çalışmanın ifade edilen hedefine ulaşılması yoluyla alana önemli katkılar sağlanacağı düşünülmektedir.

Ergenlerde riskli davranışların ortaya çıkmasının temelinde kişisel ve çevresel pek çok farklı neden yer alabilir. Riskli davranışların tek bir değişkenle açıklanamayacağı, birçok etkenin bir arada bu davranışlara neden olduğu ifade edilmektedir. Çevresel etkenler arasında özellikle, aile, okul ve akranlarla ilgili etkenler riskli davranışların ortaya çıkmasında temel oluşturmaktadır (Ögel, 2007). Dolayısıyla, ergenlerdeki riskli davranışların neler olduğunun ve yaygınlığının belirlenmesinin yanı sıra bu davranışlara neden olan faktörlerin belirlenmesi de bu davranışların anlaşılmasında ve önlenmesinde büyük önem taşımaktadır. Bu yolla, riskli davranışlar açısından risk altında olan ergenlerin belirlenmesinde bu faktörlerin ortaya konulması, böylece gerekli tedbirlerin alınabilmesi açısından ihtiyaç duyulan bilgilerin, kanıtların sağlanması önem taşımaktadır. Bu çerçevede özellikle öğrencilerin tüm yönleri ile en iyi şekilde yetişmelerinin önündeki engellerin kaldırılması açısından düzenlenecek çalışmalarda bu bilgilere ihtiyaç duyulacağı düşünülmektedir.

Bu araştırmanın ikinci amacı, riskli davranışları yordayan çeşitli değişkenleri ortaya koymak amacıyla kuramsal bir model geliştirmek ve bu modeli test etmektir. Bu kuramsal modelin oluşturulmasında ilgili alan yazın ışığında, ergenlerdeki riskli davranışlar ile aileden, arkadaştan ve öğretmenden algılanan destek değişkenlerini içeren sosyal destek; sosyal içe dönüklük, somatik yakınmalar, anksiyete-depresyon ve intihar eğiliminden oluşan içe yönelim ile akademik başarı arasındaki ilişkinin ortaya konması amaçlanmaktadır. Burada yer alan değişkenler araştırmanın gerekçesi ve önemi bölümünde açıklandığı gibi daha önce bu konuda yapılan araştırmalar sonucunda riskli davranışlarla ilişkileri ortaya konulmuş değişkenlerdir. Ayrıca modelde riskli davranışlarla aralarındaki ilişkinin ortaya konulması hedeflenen bu faktörler müdahale edilebilir özellikleri içermektedir. Dolayısıyla, bunların geliştirilmesi, artırılması ya da azaltılması yoluyla ergenlerin riskli davranışlarına müdahale edilebilir. Bu

yolla ergenlerdeki riskli davranışların kapsamlı olarak açıklanması ve böylece psikolojik danışma ve rehberlik alanında riskli davranışların önlemesine yönelik olarak yapılacak çalışmalara, uygulamalara ve uygulayıcılara yol gösterilmesi hedeflenmektedir. Ergenlerdeki riskli davranışların yordanmasına ilişkin olarak önerilen kuramsal model Şekil 1’de sunulmuştur.

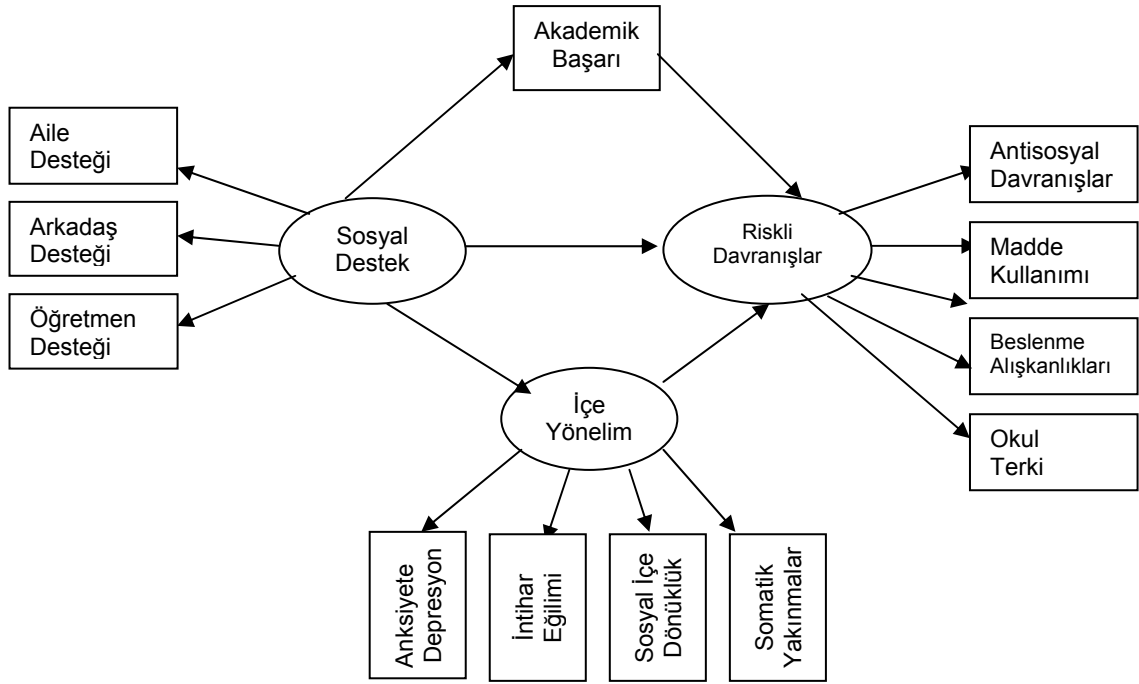

Şekil 1: Ergenlerde Riskli Davranışların Yordanmasına İlişkin Kuramsal Model

Şekil 1’de bu çalışmada önerilen kuramsal modele ilişkin göstergeler ve gizil değişkenler yer almaktadır. Bu modelle üç gizil değişken ve 12 gösterge değişken tanımlanmıştır. Bu çalışmanın bağımlı değişkeni olan riskli davranışlar gizil bir değişken olarak tanımlanmış ve bu çalışma kapsamında geliştirilen Riskli Davranışlar Ölçeğinin alt boyutları olan antisosyal davranışlar, madde kullanımı (Riskli Davranışlar Ölçeğinin alkol ve sigara kullanımı boyutlarının birleştirilmesi ile elde edilmiştir), beslenme alışkanlıkları ve okul terki

göstergeleri ile ifade edilmiştir. Çalışmanın yordayıcı değişkenlerinden sosyal destek ve içe yönelim değişkenleri de gizil değişken olarak tanımlanmıştır. Sosyal desteğin göstergeleri olarak aile, arkadaş ve öğretmen desteği boyutları ele alınmış ve bu boyutlara ilişkin puanlar Algılanan Sosyal Destek Ölçeği'nin (Yıldırım, 2004) alt boyutlarından elde edilmiştir. İçe yönelim gizil değişkeninin göstergelerini ise 11-18 Yaş Gençler İçin Kendini Değerlendirme Ölçeği'nin (Erol ve Şimşek, 1998) anksiyete-depresyon, somatik yakınmalar, sosyal içe dönüklük alt boyutları ve Riskli Davranışlar Ölçeği'nin intihar eğilimi boyutu oluşturmuştur. İntihar eğilimi boyutunun içe yönelimin bir göstergesi olarak ele alınmasının iki temel nedeni bulunmaktadır. Bunlardan ilki kuramsal olarak bu boyutunun içe yönelimin bir göstergesi olarak kabul edilmesi; ikincisi ise, yapılan ön analizlerde intihar eğiliminin içe yönelim ile yüksek ilişki göstermiş olmasıdır. Bu çalışmanın diğer yordayıcı değişkeni olan akademik başarı ise gösterge bir değişken olarak ele alınmıştır. Bu modelin bir sınırlılığı olarak cinsiyet değişkeninin modelde yer almaması ifade edilebilir. Çalışmanın bağımlı değişkeni olan riskli davranışlar gizil bir değişken olarak ele alınmış ve dört farklı gösterge ile tanımlanmıştır; ancak gösterge olarak tanımlanan her bir alt boyutun cinsiyetle ilişkisi birbirinden farklı olabilmektedir. Bu nedenle, riskli davranışlar bu şekilde ele alındığında cinsiyetle ilişkisini ortaya koymak güçleşmektedir. Ayrıca bu çalışmada yapısal eşitlik modeli kullanılmıştır ve bu analizin doğası gereği, çok fazla gösterge değişkenin kullanılmaması tercih edilmektedir.

1.1.0. Problem

Bu çalışma ile *“Ergenlerde algılanan sosyal destek, içe yönelim ve akademik başarı değişkenlerinin riskli davranışları yordama gücü nedir?”* sorusuna yanıt aranmaktadır. Bu çerçevede araştırmanın alt problemleri aşağıdaki gibi ifade edilmiştir.

1.1.1. Araştırmanın Hipotezleri

1.1.1.1. Sosyal destek, ergenlerdeki riskli davranışları anlamlı olarak yordamaktadır.

1.1.1.2. İçe yönelim, ergenlerdeki riskli davranışları anlamlı olarak yordamaktadır.

1.1.1.3. Akademik başarı, ergenlerdeki riskli davranışları anlamlı olarak yordamaktadır.

1.1.1.4. Riskli davranışlar ile akademik başarı arasındaki ilişkide sosyal desteğin anlamlı bir dolaylı etkisi vardır.

1.1.1.5. Riskli davranışlar ile içe yönelim arasındaki ilişkide sosyal desteğin anlamlı bir dolaylı etkisi vardır.

1.2.0.Tanımlar

Araştırmada geçen temel kavramların işe vuruk tanımları aşağıda verilmiştir:

Akademik Başarı: Öğrencilerin okulda gösterdikleri performans olarak tanımlanan akademik başarı, öğrencilerin okulda başarı testlerinden aldıkları puanlarla ifade edilmektedir (Keçeli-Kaysılı, 2008). Bu araştırmada akademik başarı, öğrencilerin bir önceki öğretim döneminde aldıkları akademik puan ortalamaları ile değerlendirilmektedir.

Alkol Kullanımı: Bu araştırmada alkol kullanımı Riskli Davranışlar Ölçeğinin alt boyutlarından biri olan alkol kullanımı alt boyutundan alınan puanlarla değerlendirilmektedir. Bu alt boyuttan alınan puanların yüksek olması alkol kullanımının yüksek düzeyde olduğuna işaret etmektedir.

Antisosyal Davranışlar: Antisosyal davranış kavramı saldırganlıktan hırsızlığa, eşyalara zarar vermeden vandalizme kadar çeşitli davranış türlerini içeren;

normlara, deęerlere ve toplumun prensiplerine aykırı olan davranışlar olarak tanımlanmaktadır (Nicholson ve Ayers, 2004). Bu çalışmada antisosyal davranışlar, "Riskli Davranışlar Ölçeđi"nin antisosyal davranışlar alt boyutundan alınan puanlarla deęerlendirilmektedir. Bu alt boyuttan alınan puanların yüksek olması antisosyal davranışların yüksek düzeyde olduđuna işaret etmektedir.

Beslenme Alışkanlıkları: Bu arařtırmada öğrencilerin bedensel gelişimlerini ve sađlıklarını riske atabilecek biçimde beslenme davranışları olarak ele alınmıştır. Beslenme alışkanlıkları Riskli Davranışlar Ölçeđi'nin alt boyutlarından biri olan beslenme alışkanlıkları boyutundan alınan puanlarla deęerlendirilmektedir. Bu alt boyuttan alınan puanların yüksek olması riskli beslenme alışkanlıklarının yüksek olduđuna işaret etmektedir.

İçe Yönelim: Tıbbi bir nedene bađlı olmadan depresyon, anksiyete, somatik yakınmalar gibi öncelikle kişinin kendi içinde ortaya çıkan problemleri ifade etmektedir (Achenbach ve Rescorla, 2007). Bu arařtırmada içe yönelim 11-18 Yaş Gençler İçin Kendini Deęerlendirme Ölçeđi'nin içe yönelim alt ölçeđinin boyutları olan sosyal içe dönüklük, somatik yakınmalar ile anksiyete-depresyon ve Riskli Davranışlar Ölçeđi'nin intihar eğilimi alt boyutunun göstergeleri olduđu gizil bir deęişken olarak tanımlanmıştır.

İntihar Eğilimi: Bireyde var olan intihar girişiminde bulunma riskini ifade etmektedir. İntihar fikirleri, umutsuzluk, kendini olumsuz deęerlendirme ve kendine karşı düşmanlık duyguları, intihar eğiliminin göstergeleri olarak kabul edilmektedir. Bu arařtırmada intihar eğilimi Riskli Davranışlar Ölçeđi'nin alt boyutlarından biri olan intihar eğiliminden alınan puanlarla deęerlendirilmektedir. Bu alt boyuttan alınan puanların yüksek olması intihar eğiliminin yüksek düzeyde olduđuna işaret etmektedir.

Okul Terki: Bir öğrencinin mezun olmadan ya da çalıştığı/devam ettiđi programı tamamlamadan okuldan ayrılmasıdır (McWhirter ve McWhirter, 2004). Bu arařtırmada okul terki Riskli Davranışlar Ölçeđi'nin alt boyutlarından biri olan okul terkenden alınan puanlarla deęerlendirilmektedir. Bu alt boyuttan alınan

puanların yüksek olması okul terki riskinin yüksek düzeyde olduğuna işaret etmektedir.

Riskli Davranışlar: Kişisel, sosyal veya gelişimsel olarak istenmeyen sonuçlar için risk faktörleri oluşturan davranışlardır (Jessor, 1998). Bu çalışmada riskli davranışlar Riskli Davranışlar Ölçeği'nin alt ölçekleri olan antisosyal davranışlar, madde kullanımı (RDÖ'nün alkol kullanımı ve sigara kullanımı alt boyutlarından elde edilen puanların ortalamalarının toplamı), beslenme alışkanlıkları ve okul terki alt boyutlarının göstergesi kabul edildiği gizil bir değişken olarak tanımlanmıştır.

Sigara Kullanımı: Bu araştırmada sigara kullanımı Riskli Davranışlar Ölçeği'nin alt boyutlarından biri olan sigara kullanımı alt boyutundan alınan puanlarla değerlendirilmektedir. Bu alt boyuttan alınan puanların yüksek olması sigara kullanımının yüksek düzeyde olduğuna işaret etmektedir.

Sosyal Destek: Sosyal destek, bireyin çevresinden gördüğü dürüst ve empatik tepki, ilgi, sevgi, güven, saygı, takdir edilme, bilgi edinme ve maddi yardım gibi kişisel, sosyal, psikolojik ve ekonomik nitelikli her türlü yardım olarak tanımlanmaktadır (Yıldırım, 2006). Bu çalışmada gizil bir değişken olarak tanımlanan algılanan sosyal destek değişkeninin göstergeleri olarak, Yıldırım (2004) tarafından revize edilen Algılanan Sosyal Destek Ölçeği'nin aile, arkadaş ve öğretmenden algılanan destek boyutları ele alınmıştır.

1.3.0. Sayıtlılar

Araştırmanın temel sayıltısı aşağıdaki gibidir:

Araştırmaya katılan tüm öğrencilerin uygulanan veri toplama araçlarını, gerçek durumlarını yansıtacak şekilde yanıtladıkları varsayılmıştır.

1.4. 0.Sınırlılıklar

Araştırmanın sınırlılıkları aşağıda ifade edilmiştir.

1. Bu arařtırmada ele alınan riskli davranıřlar antisosyal davranıřlar, alkol kullanımı, sigara kullanımı, beslenme alışkanlıkları ve okul terki alanları ile sınırlıdır.
2. Bu arařtırma 2009 – 2010 öğretim yılında arařtırmaya katılan lise öğrencileri ile sınırlıdır ve elde edilen bulgular benzer özelliklere sahip lise öğrencilerine genellenebilir.

1.5.0. Arařtırmanın Gerekçesi ve Önemi

Yapılan arařtırmalar, ergenlerde riskli davranıřların, saęlığı ve güvenlięi tehdit eden birçok ciddi tehlikenin, önlenebilir nitelikte olduęunu göstermektedir. Bu tür davranıřlar řiddet, madde kullanımı, intihar, korunmasız cinsel iliřki biçiminde ortaya çıkabilmektedir. Bunların ergenler için birçok zarar verici ve hatta ölüme götüren sonuçları olabilmektedir. Birçok riskli ortamla bir arada bulunan ergenlerin bu tür davranıřlarında her geçen gün bir artış olduęu gözlemlenmektedir (Lindberg, Boggess, Porter ve Williams, 2000). Bu durum ise, önleme çalıřmalarının önemini ve gereklilięini ortaya koymaktadır.

Amerika'da bir ile 24 yařları arasındaki genç nüfusta rastlanan tüm ölüm olaylarının % 70'inin dört nedeni olduęu ifade edilmektedir. Bu yař grubunda ölümlerin % 31'i motorlu araç kazalarından; % 14'ü kazara meydana gelen yaralanmalardan; % 13'ü cinayet; % 10'u ise intihardan kaynaklanmaktadır. Ayrıca bu durumlar, akut ve kronik rahatsızlıklar řeklinde de sonuçlanabilmektedir (Kann, Brener ve Wechsler, 2007). Türkiye'de de ergenlerde bu davranıřlar benzer olumsuz durumlara neden olmaktadır (MEB, 2006). Ergenler bu tür riskli davranıřlarının sonuçlarının farkında olabildikleri gibi farkında da olmayabilirler. Bu nedenle, bu davranıřları ortaya koymak, izlemek, hem önleyici hem de müdahale edici çalıřmalar planlamak gerekmektedir (Jessor, 1998).

Türkiye’de ergenlerde riskli davranışları yordayıcı değişkenlerin belirlenmesinin amaçlandığı bu araştırmada riskli davranışlar, alkol kullanımı, sigara kullanımı, antisosyal davranışlar, intihar eğilimi, beslenme alışkanlıkları ve okul terki başlıkları altında ele alınmaktadır. Bu alanlarda sergilenen riskli davranışlar ergenlerin biyopsikososyal açıdan gelişimlerini olumsuz yönde etkilemektedir. Burada antisosyal davranışlarla, ergenlerin diğer insanların eşyalarına bilerek zarar verme veya bunları çalma, fiziksel şiddet ve saldırganlık gibi davranışlarından söz edilmektedir (Jessor, 1987). Yurtdışında ve yurtiçinde yapılan çalışmalar her geçen gün ergenlerdeki şiddet ve saldırganlıkta, suça yönelik davranışlarda (Clubb, Browne, Humphery, Schoenbach, Meyer, Jackson ve diğerleri, 2001; Eaton, Kann, Kinchen, Ross, Hawkins, Harris ve diğerleri, 2006; CDC, 2005; Korkut, 2004; MEB, 2006; Quinn, Bell- Ellison, Loomis ve Tucci, 2007; TBMM, 2007; Türnüklü ve Yıldız, 2002; USDHHS, 2005); intihar eğilimlerinde (CDC, 2005; Diler, 2003; Güler, Güler, Ulusoy ve Bekar, 2009; WHO, 2002; McWhirter ve McWhirter, 2004; Ruangkanhasetr, Plitponkampim, Hetrakul ve Konsakon, 2005); okul terkinde (McWhirter ve McWhirter, 2004). tütün, alkol ve madde kullanımında (CDC, 2005; Connell, Gilreath, Aclin ve Brex, 2010; Güler, Güler, Ulusoy ve Bekar, 2009; Karakaş, 2005; Kırkan, 2006; Rey, Sawyer, Raphael, Patton ve Lynskey, 2002; Ruangkanhasetr ve diğerleri, 2005; Williams, Mundfrom, Dunn ve Kronauge, 2006); sağlıksız ve dengesiz beslenme alışkanlığı ve buna bağlı olarak gelişen hastalıklarda (CDC, 2005; Demirezen ve Coşansu, 2005; Hasbay, 2004; Turan, Ceylan, Çetinkaya ve Altundağ, 2006) önemli artışlar olduğunu ortaya koymaktadır.

Öğrencilerin sergilediği bu tür davranışlar hem kendi gelişimlerini hem de diğer öğrencilerin gelişimlerini olumsuz yönde etkileyebilmektedir. Bu durum hem okul hem de aile yaşamına zarar vermekte, öğrencinin fiziksel anlamda yaşamını tehdit ettiği gibi ruh sağlığı açısından da olumsuz sonuçlar doğurmaktadır. Riskli davranışların yıkıcı ve olumsuz etkileri bir ergenin yaşamını kaybetmesine kadar varabilecek birçok olumsuz sonuca yol açabileceği düşünüldüğünde, bu

davranışlarla ilişkili faktörlerin ortaya konulmasının, yordanmasının ve bunların önlenmesinin birey ve toplum için önemi net bir biçimde anlaşılabilir.

Bu bilgiler doğrultusunda bu çalışmada, Türkiye’de ergenlerde yaygın olarak rastlanan riskli davranışları ortaya koymaya yönelik, riskli davranışların kültürel yapıya göre çeşitlilik gösterebileceği görüşünden (Gibbons, Helweg-Larsen ve Gerrard, 1995) hareketle, Türk kültürüne uygun ve Problem Davranış Kuramı (PDK) (Jessor ve Jessor, 1977)’na dayanan bir ölçme aracı geliştirmek ve ergenlerde bu riskli davranışları yordayan değişkenleri ortaya koymak amaçlanmıştır. Öğrencilerin tüm yönleri ile en iyi şekilde yetişmelerini, mutlu, üretken ve sağlıklı bireyler olmalarına yardımcı olmayı hedefleyen psikolojik danışma ve rehberlik alanı için, öğrencilerin gelişimlerini ve sağlıklarını olumsuz yönde etkileyen riskli davranışların anlaşılması, bunlara müdahale edilmesi ve önlenmesi büyük önem taşımaktadır. Bu nedenle, öncelikle ergenlerdeki bu riskli davranışları güvenilir ve kapsamlı bir biçimde ortaya koyan bir ölçme aracına ihtiyaç duyulmaktadır. Alandaki bu ihtiyacı karşılamaya yönelik olarak bu çalışmada ortaöğretim öğrencilerine yönelik olarak geliştirilen “Riskli Davranışlar Ölçeği”nin, ilk kez antisosyal davranışlar, alkol kullanımı, sigara kullanımı, intihar eğilimi, beslenme alışkanlıkları ve okul terki boyutlarını bir arada içermesi bakımından özgün bir nitelik taşıdığı ve psikolojik danışma ve rehberlik alanına, dolayısıyla eğitim alanına önemli katkılar sağlayabileceği düşünülmektedir.

Daha önce ifade edildiği gibi bu çalışmanın asıl amacı ergenlerde riskli davranışları yordayan çeşitli kişisel ve çevresel değişkenlerin belirlenmesidir. Bu nedenle, bu araştırmada, ergenlerdeki riskli davranışların önceden belirlenmesine yönelik bir model geliştirilmiş ve bu modeli test etmek hedeflenmiştir. Bu model farklı ölçümlerin bir arada değerlendirilmesine olanak sağlamakta ve riskli davranışları yordayan çeşitli değişkenleri ortaya koymaktadır. Türkiye’de bu konuda yapılan çalışmalar dikkate alındığında çoğunlukla tarama niteliğindeki araştırmalara rastlanmaktadır. İlk kez kuramsal bir modelle, ergenlerin riskli davranışlarının incelenmesi bu araştırmanın bir

diğer özgün yanını oluşturmaktadır. Bu modelin oluşturulmasında ilgili alan yazın ışığında seçilen çevresel ve kişisel değişkenler aşağıda açıklanmıştır.

PDK çerçevesinde ele alındığında bu davranışların ortaya çıkmasında, ergenlerin sosyal çevrelerinde bulunan bireylerle olan etkileşimlerinin önemli bir yere sahip olduğu görülmektedir. Yapılan araştırmalar, ergenlerdeki riskli davranışlar üzerinde aile, akran ve öğretmenlerin önemli etkileri olduğu sonucunu ortaya koymaktadır (Berk, 2002; Clark ve Gross, TY ;Dolcini ve Adler, 1994; Garnier ve Stein, 2002; Guo, Hill, Hawkins, Catalano ve Abbott, 2002; Kinard, 2006; Ruangkanhanasetr, Plitponkampir, Hetrakul ve Kongsakon, 2005; Spear ve Kulbok, 2001). Çevresel değişkenlerden özellikle sosyal desteğin ergenlerdeki bu davranışları yordamada önemli bir faktör olduğu görülmektedir (Ingerski, Janicke ve Silverstein, 2007; White, 2006). Alikashiöglu ve Ercan (2002), ergenleri madde kullanmaya yönelik başlıca koruyucu faktörler arasında destekleyici aile yapısının ve okul başarısının yer aldığını belirtmişlerdir. Özellikle ailelerinden destek alan ve aile bağlılığının ergenleri birçok olumsuzluğa karşı koruyucu olduğu belirtilmektedir (Zeller ve Modi, 2009). Anne-babadan alınan desteğin riskli davranışların bir boyutu olan antisosyal davranışların önemli bir yordayıcısı olduğu ifade edilmektedir. Ayrıca öğretmenlerle iyi ilişki içinde olmak antisosyal davranışların azalmasına neden olmaktadır (Nicholson ve Ayers, 2004). Aile, arkadaş ve öğretmenden alınan sosyal desteğin ortaya konmasının önleyici çalışmalara yol göstermek adına önemli olduğu düşünülmektedir. Buradan hareketle bu çalışmada da aileden, arkadaştan ve öğretmenden algılanan sosyal destek değişkenlerinin ergenlerdeki riskli davranışları yordamadaki gücünü ortaya koymak amaçlanmaktadır. Ailelere ve öğretmenlere yönelik olarak yapılacak olan psikoeğitsel programlarla ve eğitimlerle onların çocuklarına sağladıkları sosyal desteğin önemi vurgulanabilir. Benzer şekilde hizmet öncesi ve hizmet içi eğitimler yoluyla öğretmenlerin öğrencilerine verdikleri sosyal destek artırılabilir. Dolayısıyla ergenlerdeki riskli davranışlar önlenabilir.

Bu faktörlerin yanı sıra ergenlerin birtakım kişisel özellikleri de riskli davranışlara yönelmelerinde etkili olabilmektedir. Bu kişisel niteliklerden birinin içe yönelim olduğu ifade edilebilir. Yapılan çalışmalar, içe yönelimin göstergeleri olarak kabul edilen özellikleri taşıyan, sosyal içedönük, somatik yakınmaları olan, anksiyete-depresyon düzeyleri yüksek ve intihar eğilimi olan ergenlerde riskli davranışlara daha yaygın olarak rastlandığını ortaya koymaktadır (Alikashifoğlu ve Ercan, 2002). Ergenlerin kendileri tarafından ifade edilen depresyon ve stres belirtilerinin ergenlerde sigara kullanımını, fiziksel kavga ve korunmasız cinsel ilişki gibi riskli davranışları artırdığı belirtilmektedir (Brooks, Harris, Thrall ve Woods, 2002). Başka bir ifade ile içe yönelim ergenlerde riskli davranışların yordayıcısı olarak kabul edilebilir.

Ayrıca alan yazında yapılan çalışmalar, cinsiyet, sınıf, akademik başarı gibi kişisel niteliklerin riskli davranışlarla ilişkili olduğunu göstermektedir (Byno, 2006; Brown, Noland, Johns ve McDermott, 2002; Dolcini ve Adler, 1994; Gullone ve Moore, 2000; Kinard, 2006; Kirk ve Ward, 1999; Kreiter, Krowchuk, Woods, Sinal, Lawless ve DuRant, 1999; Leech, 2006; Spear ve Kulbok, 2001; White, 2006; Zamboanga, Carlo ve Raffaelli, 2004). Yüksek akademik başarıya sahip olan ergenlerin, düşük akademik başarıya sahip ergenlere oranla daha az antisosyal davranışlar sergiledikleri belirtilmektedir (Donald, 1986; Ma ve arkadaşları, 2000; Erdoğan, 2006; Akt., Keskin ve Sezgin, 2009). Akademik başarının riskli davranışlara yönelik koruyucu bir etkisinin olduğu belirtilmektedir (Siyez ve Aysan, 2007). Buna göre, geleceğe yönelik olarak yapılacak okul ruh sağlığı çalışmalarına da yol göstermenin hedeflendiği bu çalışmada özellikle akademik başarı değişkeni ele alınarak akademik başarının öğrencilerin sadece okul yaşamındaki değil sosyal yaşamlarındaki öneminin de vurgulanması amaçlanmaktadır.

Bu çalışmada sosyal desteğin akademik başarı üzerinde etkili olduğu görüşünden hareketle akademik başarı aracı bir değişken olarak ele alınmış ve sosyal desteğin riskli davranışlar üzerindeki yordama gücü akademik başarı aracılığıyla da test edilmiştir. Alan yazındaki çalışmalar dikkate alındığında,

sosyal desteğin akademik başarının önemli bir yordayıcısı olduğunu görmektedir (Kızıldağ, 2009; Yıldırım, 1998; Yıldırım ve Ergene, 2003; Yıldırım, 2006). Bu çalışmaların sonucunda sosyal destek ile akademik başarı arasında pozitif yönde bir ilişki olduğu ve sosyal desteğin akademik başarıyı yordadığı ifade edilmektedir. Dolayısıyla, akademik başarı ile riskli davranışlar arasındaki ilişki de sosyal desteğin de akademik başarıya olan katkısından dolayı etkili olabileceği düşünülmektedir.

Sosyal desteğin içe yönelimle de ilişkili olduğu belirtilmektedir (Karevold ve Roysamb, 2009; Weiss, Rapoff, Varni, Lindsley, Olson, Madson ve Bernstein, 2002). Sosyal destek azlığı çocuk ve ergenlerin yaşamlarında bir stres kaynağı oluşturmakta ve bu durumda depresyon, kaygı gibi içe yönelim belirtilerinin ortaya çıkmasına neden olmaktadır (Çengel- Kültür, Ünal ve Özusta, 2006). Bu bağlamda bu çalışmada içe yönelim de aracı bir değişken olarak ele alınmış ve sosyal desteğin riskli davranışlar üzerindeki etkisi içe yönelim aracılığıyla da test edilmiştir.

Sonuç olarak bu çalışmada, kültürel yapıya uygun bir ölçme aracının geliştirilmesinin yanı sıra riskli davranışlarla ilişkili olabilecek değişkenleri ortaya koymak ve bu yolla da hem daha fazla risk altında bulunan ergenlerin tipik özelliklerini belirlemek hem de önleyici ve müdahale edici çalışmalara yol göstermek amaçlanmaktadır. Bu bağlamda, riskli davranışları yordama gücü açısından çeşitli değişkenler ele alınmış ve geliştirilen modelle bu değişkenlerin riskli davranışlar üzerindeki etkileri incelenmiştir. Bu çalışmanın özellikle okullarda çalışan psikolojik danışmanlara risk altında olan ergenlerin belirlenmesi ve uygulayacakları programları planlamaları ve düzenlemeleri konularında, araştırmacılara gelecekte yapacakları çalışmalarda, eğitim politikalarının belirlenmesinde politikacılara ve psikolojik danışman eğitiminde profesyonellere yol göstermesi adına, psikolojik danışma ve rehberlik alanına önemli katkılar sağlayacağı düşünülmektedir.

BÖLÜM II

KURAMSAL ÇERÇEVE VE İLGİLİ ARAŞTIRMALAR

Bu bölümde ilk olarak riskli davranışlar ve alt boyutları tanımlanmıştır. Ardından riskli davranışları açıklamaya yönelik kuramsal bilgiler açıklanmıştır ve ergenlerde riskli davranışlarla ilişkili olan faktörleri belirlemeye yönelik yurt dışında ve içinde yapılan araştırmalara yer verilmiştir.

2.2.0. RİSKLİ DAVRANIŞLARIN VE ALT BOYUTLARININ TANIMLANMASI

Bu çalışmada Problem Davranış Kuramı (PDK) temel alındığından aşağıda riskli davranışların tanımı bu kuram çerçevesinde verilmiş ve riskli davranışların alt boyutları olarak ele alınan antisosyal davranışlar, alkol ve sigara kullanımı, intihar eğilimi, beslenme alışkanlıkları ve okul terki alt boyutları açıklanarak bunların ergenlerde görülme sıklıklarına yer verilmiştir.

2.2.1. Riskli Davranış Kavramının Tanımı

PDK çerçevesinde riskli (problem) davranış, yasal ve sosyal normlara aykırı olan, baskın olan kültür tarafından onaylanmayan, otoriteye karşı olan, toplumsal yapı içerisinde problem olarak ifade edilen davranışlar olarak tanımlanmaktadır (Jessor ve Jessor, 1977). PDK ergenlerdeki ve gençlerdeki suçluluk, riskli cinsel davranışlar, madde ve alkol kullanımı gibi davranışları riskli davranış olarak ele almaktadır. PDK'da problem davranış ya da onaylanmayan davranış bireyin kişilik sistemi ve bireyin algılanan çevre sistemi tarafından saptanmaktadır.

Bu bakış açısına göre, riskli davranış, toplumsal normlara aykırıdır ve bu davranışların ortaya çıkması toplumsal kontrol mekanizmalarının devreye girmesine neden olur (Donovan ve Jessor, 1985). Ayrıca riskli davranışların

ergenlerin gelişimleri ve yaşamları üzerinde olumsuz etkileri olduğu ifade edilmektedir. Jessor'a (1991) göre, bu tür davranışlar ergenlerin gelişim görevlerini başarmalarını engelledikleri gibi sosyal rollerini yerine getirmelerini, başarı duygusu yaşamalarını ve bir sonraki gelişim dönemine başarı ile geçmelerini de engellemektedir.

Alan yazında sıklıkla karşılaşılan risk alma davranışı, riskli davranışları çağrıştırmakla birlikte, riskli davranışlarla risk alma davranışı birbirinden farklıdır. Bu nedenle, bu iki kavram arasındaki farkın ortaya konulmasının yararlı olabileceği düşünülmektedir. Risk alma davranışında, bu davranışı sergileyen kişilerin davranışlarının sonucu hakkında bilgi sahibi oldukları vurgulanmaktadır. Riskli davranışlarda ise, kişi çoğunlukla sonucunu düşünmeden bu davranışları sergilemektedirler. Özellikle ergenlik döneminde, gençler bu tür davranışları sergilerken sonucunu düşünmeden hareket ettikleri belirtilmektedir (Siyez, 2009, s:51). Bu bağlamda, risk alma davranışı söz konusu olduğunda ergenlerin bu davranışlarının sonucunun bilincinde olarak hareket ettikleri; ancak problem davranışlar çoğunlukla sonucu düşünmedikleri söylenebilir.

Özetle, ergenlerde görülen riskli davranışların temel özellikleri, gencin biyolojik, psikolojik ve sosyal olarak hem gelişimine hem de yaşamına zarar veren, toplumsal olarak kabul görmeyen davranış kalıpları olmalarıdır. Bu çerçevede ele alındığında riskli davranışların ergenlerin yaşamları üzerindeki olumsuz etkileri bir kez daha ortaya konulmuş olmaktadır. Bu çalışma kapsamında daha önce de ifade edildiği gibi bu tanımlardan yola çıkılarak ergenlerde görülen riskli davranışlar altı alt boyutta ele alınmıştır. Aşağıda bu boyutlar ve ergenlik döneminde görülme sıklıkları ile ilgili olarak açıklamalara yer verilmiştir.

2.2.2. Riskli Davranışların Alt Boyutları

Ergenlerin yaşamını tehlikeye atan ve gelişimlerini olumsuz yönde etkileyen pek çok riskli davranış bulunmaktadır. Bunlardan başlıcaları, saldırganlık-şiddet, madde kullanımı, antisosyal davranışlar, kendine zarar verme, cinsel

davranışlar ifade edilebilir. Bu araştırma kapsamında riskli davranışların alt boyutları olarak (1) antisosyal davranışlar, (2) alkol kullanımı, (3) sigara kullanımı, (4) intihar eğilimi, (5) beslenme alışkanlıkları ile (6) okul terki ele alınmıştır. Bu davranış türlerinin nasıl açıklandığı ve ergenlerde görülme sıklıkları kısaca aşağıda açıklanmıştır.

2.2.2.1. Antisosyal Davranışlar

Ergenlerdeki antisosyal davranışlar devamlılık gösteren sosyal bir problem olarak ele alınmaktadır. Antisosyal davranışlar normlara, değerlere ve toplumsal ilkelere aykırı olarak ortaya konulan davranışlar olarak tanımlanmaktadır. Antisosyal davranış kavramı saldırganlıktan hırsızlığa, eşyalara zarar vermeden vandalizme kadar çeşitli davranış türlerini içermektedir. Bu davranış türleri benzer bir örüntü göstermekle birlikte bunlar arasında suça yönelik davranışlar özellikle yasalara aykırı olması bakımından daha uç bir boyut taşımaktadır. Jessor (1991) yaptığı ilk çalışmalarında antisosyal davranışları, bilinçli olarak diğer insanların eşyalarına zarar verme, okuldan ya da evden kaçma ve fiziksel şiddet içeren davranışlar olarak tanımlamaktadır.

Özellikle ergenlikte antisosyal davranışlarda bir artış olduğu ifade edilmektedir. Okula gitmeme, evden kaçma, alkollü içki içme gibi statü suçu olarak ifade edilen davranış türleri dışında bırakıldığında bile hem şiddet içeren suçların hem de mala yönelik suçların ergenlik öncesi ile ergenlik dönemi arasında artış gösterdiği ve lise yıllarında doruk noktasına ulaştığı ve genç yetişkinlik döneminde inişe geçtiği ifade edilmektedir (Steinberg, 2007).

Özellikle son yıllarda okullarda antisosyal davranışların bir boyutu olan saldırganlık ve şiddet olaylarında önemli bir artış olduğu gözlemlenmektedir (Korkut, 2004; MEB, 2006). Türnüklü ve Yıldız (2002) yaptıkları çalışmada öğretmenler tarafından tanımlanan öğrencilerde gözlemlenen davranışlar olarak arkadaşına küfretme ve fiziksel olarak saldırıda bulunma, hırsızlık, arkadaşlarıyla alay etme, öğretmene yalan söyleme, okul araç gerecine ve başkasının eşyasına zarar verme olarak tanımlamışlardır.

Eđitim ortamında yařanan saldırganlık ve řiddet ise, öđrenciler ya da öđretmenlere yönelik fiziksel, psikolojik ya da sosyal olarak kasten yapılan ve bireylerin fiziksel ve psikolojik ađıdan zarar görmesine neden olan olaylar olarak tanımlanmaktadır. řiddeti sadece fiziksel ađıdan bireye zarar veren olaylar olarak tanımlamak dođru deđildir. řiddetin sözel, duygusal, ekonomik ve cinsel boyutları da bulunmaktadır (MEB, 2006).

Ergenlerdeki řiddet Amerika Birleřik Devletlerinde önemli bir problem olarak varlığını sürdürmektedir (Clubb, Browne, Humphrey, Schoenbach, Meyer, Jackson ve RSVPP Streering Committee, 2001; Quinn, Bell-Ellison, Loomis ve Tucci, 2007). 2004 yılında 750 000 genç maruz kaldıkları yaralanmaların sonucu olarak acil servise bařvurmuşlardır (USDHHS, 2005). 2005 yılında Amerika'da lise öđrencilerinin % 36'sı son on iki ay içinde bir ya da daha fazla bir kavgaya karıştıklarını; % 4'ü bir kavgada fiziksel olarak yaralandıklarını; öđrencilerden %13 'ü son otuz gün içinde silah taşıdıklarını, % 5 en az bir kez silah taşıdıklarını ve % 14 okulda son bir yıl içinde bir ya da daha fazla fiziksel kavgaya katıldıklarını ve % 30'u son bir yılda okulda en az bir hırsızlık olayına maruz kaldıklarını ve tehdit edildiklerini ifade etmişlerdir (Eaton, Kann, Kinchen, Ross, Hawkins, Harris ve diđerleri, 2006). Dahası okulda meydana gelen řiddet olayları birçok düzeyde farklı problemlere neden olmaktadır. Sadece řiddete maruz kalan öđrenciler bu durumdan etkilenmemekte aynı zamanda bu olaya řahit olan ya da bunu amađlayan öđrenciler de bundan olumsuz olarak etkilenmektedirler.

Tayland'da lise öđrencileri ile yapılan bir alıřmada öđrencilerden % 8.5'i okulda ya da dıřarıda silah, bıak ya da akı taşıdıklarını ifade etmişlerdir. Bu öđrencilerden % 31.5'i son on iki ayda okulda ya da okul dıřında gerekleřen bir řiddet olayına katıldıklarını belirtmişlerdir. Ayrıca öđrencilerden % 13.9'u fiziksel bir saldırıya maruz kaldıklarını ve % 6.7'si bu saldırılarda yaralandıkları için tedavi gördüklerini; % 17.1'i cinsel saldırıya uğradıklarını ve % 2.4'ü tecavüze uğradıklarını ifade etmişlerdir (Ruangkanchanasetr, Plitponkarnpim ve Kongsakon, 2005). Amerika'daki Ulusal YRBS sonuçlarına göre 1991-2003 yılları arasında iki yıl ara ile yapılan uygulamalar sonucunda öđrencilerin řiddet

ve saldırganlık ile ilgili davranışlarında aşağıdaki şekilde bir değişim izlenmiştir: son otuz gün boyunca birden fazla kez silah, bıçak ya da kesici bir alet taşıyan öğrencilerin oranı % 26.1, % 22.1, % 20, % 18.3, % 17.3, % 17.4, % 17.1, % 18.5 oranında değişmektedir. Son on iki ay boyunca bir ve daha fazla kez fiziksel kavgaya karışan öğrencilerin oranı % 42.5, % 41.8, % 38.7, % 36.6, % 35.7, % 33.2, % 33, % 35.9 olarak belirtilmiştir (CDC, 2005).

Türkiye’de ise, MEB (2006) tarafından yapılan çalışmada basın taraması sonuçları verilmiş ve buna göre 2006 yılında Mayıs ayı sonunda yapılan basın taraması sonuçlarına göre, son beş ayda okullarda meydana gelen fiziksel olaylarda 14 öğrenci öldürülmüş, 104 öğrenci ve üç öğretmen yaralanmıştır. Yine Türkiye’de aralarında Adana, Ankara, Diyarbakır, İstanbul, Karaman, Kars, Sivas’ın bulunduğu çeşitli illerde gerçekleştirilen çalışmalar, eğitim ortamlarında karşılaşılan şiddetin göz ardı edilemeyecek boyutta olduğunu ortaya koymuştur. Bu araştırmalar ülkenin tümünü ortaya koymamakla birlikte durumla ilgili önemli ipuçları vermektedir.

Eneç-Can (2007) tarafından Edirne’de lise öğrencileri üzerinde yapılan bir çalışmada son altı ay içinde çalışmaya katılan öğrencilerin % 3,9’unun silah taşıdığı; % 11,9’unun delici alet taşıdığı; % 26,4’ünün kavgaya karıştığı belirlenmiştir. Bu sonuç antisosyal davranışların lise öğrencilerinde özellikle saldırganlık boyutu ile ciddi bir biçimde artış gösterdiğinin bir kanıtıdır.

Öğrencilerin sergilediği bu tür davranışlar hem kendi gelişimlerini hem de diğer arkadaşlarının gelişimlerini olumsuz yönde etkileyebilmektedir. Bu durum hem okul hem de aile ortamına zarar vermekte, öğrencinin fiziksel anlamda yaşamını tehdit ettiği gibi ruh sağlığı açısından da zarar verici olmaktadır.

Buradan hareketle her geçen gün artan bu tür davranışların azaltılmasının bu olaylara maruz kalan dolaylı ve doğrudan bundan etkilenen öğrencilerin, ailelerin ve öğretmenlerin psikososyal gelişimlerinin desteklenmesi ve ruh sağlığının korunmasının önemi anlaşılmaktadır. Bu nedenle Türkiye’de öncelikle okullarda gözlemlenen şiddet davranışları, bunların yaygınlığının ve bunların

birey ve çevresi üzerindeki etkilerini ortaya koyan daha fazla araştırmaya ihtiyaç duyulmaktadır.

2.2.2.2. Alkol ve Sigara Kullanımı

Alkol ve sigara kullanımı madde kullanımının boyutlarından ve madde kullanımı bilindiği gibi gençleri etkileyen biyolojik, sosyal ve psikolojik boyutu olan bir sağlık sorunudur. Bağımlılık yapıcı madde, beyin işlevlerini ve tüm bedensel yapıları etkileyerek zamanla organ sistemlerinde kalıcı hasarlar oluşturan, yaşam için gerekli olmayan, doğal ya da yapay keyif verici maddelerdir (Semerci, 2007).

Alkol ve sigara ergenlerin en kolay ulaşabildiği maddeler arasında yer almaktadır (Ögel, 2007). Ergenlik dönemindeki gençler birçok farklı nedenle alkol ya da sigara kullanabilmektedirler; ancak özellikle, ergenlerin kimlik kazanımı sürecinde kendilerini ve bağımsızlıklarını kazanma amacıyla bu tür davranışlara daha sık yöneldikleri ifade edilmektedir (Alikışıfoğlu, 2008). Sigaranın hem ergenler hem de yetişkinler tarafından dünyada en yaygın olarak kullanılan bağımlılık yapıcı bir madde olduğu ifade edilmektedir. Diğer riskli davranışlarla kıyaslandığında daha az riskli olarak görülen sigara kullanımının ergenin sağlığı üzerindeki kısa vadeli ve uzun vadeli olumsuz etkileri düşünüldüğünde bu riskin büyüklüğü de açık bir biçimde anlaşılmaktadır. Alkol kullanımının da yine sağlıkla ilgili olumsuz etkilerinin yanı sıra, ergenlik döneminde diğer riskli davranışlarla ilişkili olduğu belirtilmektedir. Alkol kullanan ergenlerin kullanmayan ergenlere göre intihar düşüncesi ve eğilimlerinin, kişilik problemlerinin, okula uyum sorunlarının daha fazla olduğu, daha sık korunmasız cinsel ilişkide buldukları, antisosyal davranışları daha sık gösterdikleri belirtilmektedir (Siyez, 2009).

Ergenlerde alkol ve sigara kullanımını da içeren madde kullanımının sıklığı ile ilgili araştırma bulguları şu şekilde özetlenebilir. 1991- 2005 yılları arasında her iki yılda bir uygulanan Amerika Ulusal YRBS'den elde edilen sonuçlara göre bu yıllar arasında lise öğrencilerinin sigara kullanımı oranları şu şekildedir: hergün

bir paket ya da daha fazla sigara tüketimi % 70.1, % 69.5, % 71.3, % 70.2, % 70.4, % 63.9, % 58.4, % 54.3 olarak belirtilmektedir. Sıklıkla sigara içen öğrencilerin oranı yıllara göre, % 27.5, % 30.5, % 34.8, % 36.4, % 34.8, % 28.5, % 21.9, % 23 iken; okulda sigara kullanan öğrencilerin oranı ise, % 13.2, % 16, % 14.6, % 14, % 9.9, % 8, % 6.8 olarak belirtilmiştir.

Rey, Sawyer, Raphael, Patton ve Lynskey (2002), 13- 17 yaşları arasında 1261 ergende esrar kullanımının yaygınlığı ve esrar kullanımı ruh sağlığı problemleri, riskli davranışlar ve yardım alma arasındaki ilişki incelenmiştir. Araştırmaya katılan ergenlerden % 25'i esrar kullandıklarını, % 15'i 10 seferden daha az, % 11'i on ve daha fazla sefer esrar kullandıklarını ifade etmişlerdir. % 3'ü ise 100 kezden daha fazla esrar kullandıklarını belirtmişlerdir. Ayrıca bu öğrencilerden % 19'u 12 yaş ve daha öncesinde ilk kez esrar denediklerini ifade etmişlerdir. Ayrıca araştırmada erkeklerde madde kullanım yaygınlığının kızların iki katı olduğu sonucu ortaya konmuştur.

Ruangkanchanasetr ve diğerleri (2005) tarafından yapılan çalışmada ergenlerden % 42.1' i alkol kullandıklarını; % 56.1'i sık sık alkol kullandıklarını; % 1.7'si sürekli içiciler olduklarını ifade etmişlerdir. Yine öğrencilerinden % 37.8'i yaşamlarında en az bir kez yasal olmayan bir madde kullandıklarını ve % 62.5'i sigara kullandıklarını ifade etmişlerdir. Yine bu çalışmanın sonucunda ergenlerde riskli davranışlar için düşük benlik saygısı, ebeveynleri ayrılmış ailelerin, aile ilişkilerinin zayıf olmasının ebeveynlerin madde kullanımının, bir çete üyesi olmanın ve yalnızlığın risk faktörü olduğu belirtilmiştir.

Aysan, Siyez ve Uz-Baş'ın (2005), 320 lise öğrencisi ile yaptıkları çalışmada son bir yılda sigara içen ergenlerin oranı %20,1, alkol kullanan ergenlerin oranı %25,7, esrar kullananların oranı %2,5 ve diğer maddeleri kullanan ergenlerin oranı %3,4 olarak bulunmuştur. Karakaş (2006) tarafından yapılan çalışmada araştırmaya katılan öğrencilerden %12.2'si sigara; %23.5'i alkol ve %2.3'ü ise hayatı boyunca en az bir kez madde kullandıklarını ifade etmişlerdir. Kırca (2006) tarafından yapılan çalışmada ise çalışmaya katılan öğrenciler 10. sınıf

öğrencileridir ve elde edilen sonuçlar bu öğrenciler arasında en sık kullanılan maddelerin alkol (%68.1), sigara (%55.3) ve esrar (%5.5) olduğunu göstermiştir.

Williams, Mundfrom, Dunn ve Kronauge (2006) tarafından yapılan çalışmada YRBS'in uygulandığı 9-12. sınıf öğrencileri yüksek ve düşük risk grubu olmak üzere ikiye ayrılmıştır. Yapılan araştırmanın sonucunda yüksek risk grubunda olan öğrencilerden % 72.8'si madde kullandığını ifade ederken düşük risk grubundaki öğrencilerde bu oran % 9.1'dir. Yine yüksek risk grubunda olan öğrencilerden % 81.3'ü sigara kullandıklarını ifade ederken düşük risk grubunda bulunanlardan % 13'ü sigara kullandıklarını ifade etmişlerdir.

Türkiye'de İzmir ilindeki lise öğrencileri üzerinde yapılan bir çalışmada ergenlerin yaşam boyu sigara içme oranlarının % 55; son bir yıl içerisinde sigara kullanma oranlarının % 33; haftada bir iki kez gibi düzenli sigara kullanma oranlarının ise % 21 olduğu belirtilmiştir. Yine aynı çalışmada alkol kullanımı ile ilgili olarak şu bulgular elde edilmiştir; ergenlerin yaşam boyu en az bir kere alkollü içki içen ergenlerin oranı % 55; son altı ay içerisinde bir veya iki kere alkol kullanım sıklığının % 20; ayda bir iki kere alkol kullanma sıklığının % 11; haftada iki ya da üç kere alkol kullanan ergenlerin oranının ise % 6 olduğu belirtilmiştir (Siyez, 2006). Bu bulgular özellikle Türkiye'de büyük kentlerde ergenlerde sigara ve alkol kullanımının giderek yaygınlaştığının önemli bir göstergesi olarak kabul edilebilir.

İstanbul ilinde meslek lisesi öğrencileri ile yapılan bir çalışmada, öğrencilerden % 9'u alkol kullandıklarını ifade etmişlerdir (Sarı, 2006). Eneç-Can (2007) tarafından lise öğrencileri üzerine yapılan çalışmada 2006 - 2007 eğitim öğretim yılında Edirne'de şehir merkezindeki lise öğrencilerinden % 66.5'ine ulaşılmıştır. Bu öğrencilerden % 52,1'i yaşam boyu en az bir kez alkol kullandıklarını, % 25,4'ü ise son ay aktif olarak alkol kullandıklarını ifade etmişlerdir. Çok, Karaman, Ercan ve Büyüköztürk (2009), yaptıkları çalışmada ergenlerin alkol kullanma deneyimlerini incelemişlerdir. Çalışmanın sonucunda, üç farklı ilde ergenlerin alkol kullanım deneyimlerine ilişkin oranlarının; Muğla için %52,

Ankara için %33 ve Sivas için %12 olduğu belirtilmiştir. Ayrıca bu çalışmada son altı ay içinde ergenlerden %51'i sarhoş oldukları ifade etmişlerdir.

Alkol ve sigara kullanımı hem öğrencilerin fiziksel hem de ruhsal alanda sağlıklarını olumsuz yönde etkilemektedir. Ergenlikle birlikte birçok alanda olduğu gibi bu alanda da riskli davranışlarda bir artış izlenmektedir. Bu bağlamda hem betimsel hem de deneysel (müdahale edici) çalışmalara ihtiyaç duyulmaktadır.

2.2.2.3. İntihar Eğilimi

İntihar, insanın öz benliğine bir saldırganlık ve yok etme eylemi olup, bireyin istemli olarak yaşamına son vermesidir. Ölen kişi tarafından ölümle sonuçlanacağı bilinerek yapılan olumlu ya da olumsuz bir davranışın doğrudan ya da dolaylı sonucu olan her ölüm olayına intihar denir (Durkheim, 1992). İntihar davranışının, sosyal ilişkilerden soyutlanma, depresyon ile tahammül edilmeyen duygu, düşünce ve durumlar sonucunda oluştuğu ifade edilmektedir (Ersever, 1996). Bu nedenle intiharın önlenmesinde bunların ortaya konulması önem taşımaktadır. İntihar eğilimi ise, bireylerde var olan intihar etme riskini ifade etmektedir. İntihar fikirleri, umutsuzluk, kendini olumsuz değerlendirme ve kendine karşı düşmanlık duyguları, intihar olasılığının göstergeleri olarak kabul edilmektedir (Gençtanırım, 2004).

Elli yıl önce ergenler çoğunlukla doğal nedenler sonucunda yaşamını kaybederken günümüzde önlenebilir nedenlerle yaşamlarını kaybetmektedirler. Bunun nedenlerinden biri de gelişmiş ve gelişmekte olan ülkelerde artan intihar oranlarıdır. Amerika'da ergenlerin ölüm nedenleri arasında üçüncü sırada cinayet ve kazalardan sonra intihar yer almaktadır (CDC, 2001). Ergenlik döneminin intihar davranışları için riskli bir dönem olduğu, dünyada ve Türkiye'de yapılan birçok çalışma ile ortaya konmuştur. Bu dönemde intihar riskinin en yüksek olduğu yaş aralığının 14–25 yaşları arası olduğu belirtilmektedir (Oltman ve Emery 1995; Aşkın, 1999; Kulaksızoğlu, 1999; Sayıl, Berksun, Palabıyıköçlü, Devrimci Özgüven, Soykan ve Haran, 2000; Kennedy,

Baraff, Suddath ve Rasarnıw, 2004). Türkiye’de Paycı, Ergin, Saatçı, Bozdemir, Akpınar ve Ergun (2003), 1999-2000 öğretim yılında Adana’da ergenlerdeki 2352 lise öğrencisi ile yapılan bir çalışmada öğrencilerin %22.4’ü intihar düşüncelerine sahip olduklarını; % 14.1’i intihar etmeyi planladıklarını ve % 6.2’si intihar girişiminde bulduklarını ifade etmişlerdir. İntihar girişiminde bulunan ergenlerin büyük bir çoğunluğunu lise öğrencileri oluşturmaktadır. Yapılan araştırmalarda tüm intihar girişimlerinin % 20’sinin lise çağındaki ergenlere ilişkin olduğu, yine tüm bunların % 30 –35 ‘inin 14 -15 yaş grubunda gerçekleştiği belirtilmektedir (Diler, 2003).

Son yıllarda intihar sonucunda yaşamını kaybeden 5000 kişinin 15-24 yaşları arasında olduğu belirtilmektedir (McIntosh, 2000; Akt., WcWhierter, 2004). Bunun yanı sıra birçok araştırmamanın sonucuna göre gençlerin % 11’inin intihar girişiminde bulunduğu vurgulanmaktadır. Ruangkanhasetr ve arkadaşlarının (2005) yaptıkları çalışmada ergenlerden % 19.9’u son on iki ayda depresyon belirtileri (üzüntü, umutsuzluk) yaşadıklarını; % 12’si ciddi olarak intiharı düşündüklerini; % 15.9’u intiharı planladıklarını; % 8’i intihar girişiminde bulduklarını ve % 1.7’si bu nedenle hastaneye yatırıldıklarını ifade etmişlerdir.

Dünya Sağlık Örgütü’nün, 2002 yılına ait verileri incelendiğinde, Türkiye’nin intihar oranı yüksek ülkeler arasında yer aldığı görülmektedir. Türkiye’de tüm intihar girişimlerinin % 20,2’sinin lise çağında olduğu, yine tüm bu girişimlerin % 30-35’inin 14–25 yaş grubunda gerçekleştiği belirtilmektedir (Sonuvar, 1985; Diler 2003). Milli Eğitim Bakanlığı tarafından intihar eden ve intihar girişiminde bulunan öğrencilerin sosyodemografik özelliklerinin belirlenmesi amacıyla 2003 yılında yapılan tarama çalışmasında, 1997 – 2002 yılları arasında liselerde yaşanan intihar oranının % 6.5, intihar girişimi oranının ise % 44.4 olduğu belirtilmiştir (MEB 2003). 2004 yılında Ögel, Eke, Taner ve Erol tarafından yapılan çalışmada kız öğrencilerden % 13’ü; erkeklerden ise % 9.2’ si intihar girişiminde bulduklarını ifade etmişlerdir.

1991 – 2003 yılları arasında iki yıllık zaman aralıkları ile yapılan uygulama sonuçlarına göre ergenlerde intiharla ilgili riskli davranışlar şu şekilde bir dağılım göstermiştir: Ciddi bir biçimde intihar girişimini düşünenlerin oranı, % 29, % 24.1, % 24.1, % 20.5, % 19.3, % 19, % 16.9, % 16.9 biçiminde bir dağılım gösterirken intihar planı yapma davranışı % 18.6, % 19, % 17.7, % 15.7, % 14.5, % 14.8, % 16.5, % 13 oranında değişirken intihar girişiminde bulunanların oranı % 7.3, % 8.6, % 8.7, % 7.7, % 8.3, % 8.8, % 8.5, % 8.4 (CDC, 2005). Bu oranlar ergenlerin intihar davranışları açısından yıllar içinde gösterdikleri riskli davranışlar arasında önemli bir değişimin olmadığını ve bu oranların yüksekliği dikkate alındığında ciddi bir sorun olarak varlığını devam ettirdiğini göstermektedir.

Sarı (2006) tarafından İstanbul'da yapılan bir çalışmada araştırmaya katılan meslek lisesi öğrencilerinden % 30,5'i sigara kullandıklarını ifade etmişlerdir. Eneç-Can (2007) tarafından yapılan çalışmanın sonuçlarına göre, araştırmaya katılan lise öğrencilerinden % 29,3'ü yaşamı boyu en az bir kez sigara kullandığını ifade etmiştir. Bu çalışmanın sigara kullanımı ile ilgili olarak çarpıcı sonucu ise öğrencilerden % 10,8'inin düzenli olarak sigara kullandıklarını ifade etmeleridir. Çok, Karaman, Ercan ve Büyüköztürk (2009), üç farklı ilde ergenler üzerinde yaptıkları bir çalışmanın sonucunda, araştırmaya katılan ergenlerden %85.5'i intiharı hiç denemediklerini belirtirken, %14.5'i intiharı denediklerini ifade etmişlerdir.

Bu bağlamda intihar ve intihar davranışları ergenlik döneminde karşılaşılan önemli risklerden biridir. Bu risk hem Türkiye'de hem de tüm dünyada geçerlidir. Bu tür davranışların azaltılmasında ergenlerin ruh sağlığını korumaya yönelik olan etkinlikler büyük bir önem taşımaktadır. Bu nedenle ilk olarak bu davranışların yaygınlığı ve biçimi daha sonrasında da bununla ilişkili olan diğer faktörlerin ortaya konması önem taşımaktadır.

2.2.2.4. Beslenme Alışkanlıkları

Hayatta kalabilmek için günlük yaşamımızın önemli bir parçası olan beslenme özellikle ergenlik döneminde kendilik algısı ve akran etkisi ile ilişkili olarak bir risk faktörü olabilmektedir (Nicholsan ve Ayers, 2004). Günümüzde gençler biyolojik ve psikososyal pek çok sağlık sorunu ile karşı karşıya kalmaktadır. Ancak bunların arasında sağlıksız ve dengesiz beslenme alışkanlığı ve buna bağlı olarak gelişen hastalıklar ilk sırada yer almaktadır (Demirezen ve Coşansu, 2005; Hasbay, 2004). Özellikle, ergenlik döneminde yaşanan hızlı bedensel değişime paralel olarak beden algısı daha önemli olmakta ve bu durum da beslenme alışkanlıklarına yansımaktadır.

1997 YRBS raporuna göre araştırmaya katılan öğrenciler arasında kızların kendilerini daha kilolu bulurken, erkeklerin daha zayıf olarak algılama eğiliminde oldukları belirtilmektedir. Kızların % 34'ü kendilerini kilolu olarak tanımlamakta ve % 57.8'i kilo vermeye çalıştıklarını ifade ederken bu oranın erkeklerde % 22.5 olduğu belirtilmiştir.

Demirezen ve Coşansu (2005) tarafından yapılan çalışmada araştırmaya katılan ergenlerin önemli ölçüde sağlıksız beslendikleri ve bu nedenle risk taşıdıkları ortaya konmuştur. Riskli beslenme davranışlarının erkeklerde kızlara göre daha yüksek olduğu görülmüştür.

Demir (2006) tarafından ergen kızların beslenme alışkanlıkları konusunda İzmir'de liseye devam eden 152 öğrenci ile çalışılmıştır. Araştırmaya katılan öğrencilerinden, kahvaltı, öğle ve akşam öğünleri atlayan öğrencilerin oranı sırasıyla % 15, % 6 ve % 4'tür. Öğün aralarında bazı besinleri atıştıran öğrencilerin oranı ise % 99, 4 olarak belirtilmiştir. Bu çalışmanın çarpıcı bir sonucu öğrencilerinden % 28'inin yeme bozukluğu açısından risk altında olduğunun belirlenmesidir. İstanbul'da meslek lisesi öğrencileri ile yapılan bir başka çalışmada öğrencilerin sağlıkla ilgili riskli davranışlarının yaygınlığı araştırılmıştır. Bu çalışmada öğrencilerin beslenme alışkanlıkları ile ilgili olarak öğrencilerden % 45,7'si daha çok fast-food yediklerini belirtmişlerdir. Ayrıca

araştırmaya katılan öğrencilerden %1 8.8'i kilolarından dolayı diyet yapmayı düşündüklerini, % 7,6'sı ise kilo vermek için ilaç almayı düşündüklerini ifade etmişlerdir. Çalışmanın sonucunda diyet yapma ve kilo için ilaç alma oranlarının kızlarda erkeklere göre daha yüksek olduğu ortaya konulmuştur (Sarı, 2006).

Turan, Ceylan, Çetinkaya ve Altundağ (2006) tarafından yapılan araştırmada erkek öğrencilerle çalışılmış ve elde edilen sonuçlara göre araştırmaya katılan öğrencilerden % 23.3'ü kahvaltıyı atladıklarını; % 54.7'si öğün arasında besin tükettiklerini; % 30.7'si öğün atladığını belirtmişlerdir. Ayrıca bu çalışmanın sonucunda öğün atlama ile obezite arasında istatistiksel açıdan manidar ilişki bulunmuştur. Çalışmaya katılan öğrencilerin Beden Kitle İndeksi (BKİ) dağılımları incelendiğinde; % 5.9'unun obez, % 7.8'inin fazla kilolu, % 82.7'sinin normal kilolu, %3.6'sının zayıf olduğu görülmüştür. Beslenme Alışkanlıkları İndeksine (BAİ) göre bütün öğrenciler beslenme alışkanlıkları yönünden riskli bulunmuştur. Sırasıyla grubun % 47,4'ü orta, % 42.1' i yüksek, % 5.8' i çok yüksek, % 4.7'si ise hafif riskli olarak belirlenmiştir.

Özellikle, son yıllarda ayaküstü (fast food) yemek yemenin yaygınlaşması beslenme alışkanlıklarındaki değişimleri beraberinde getirmiştir. Ergenlik, gençlerin fiziksel ve zihinsel gelişimlerini sağlıklı bir şekilde tamamlayabilmeleri açısından beslenmenin kritik bir öneme sahip olduğu bir dönem olarak ifade edilebilir. Ayrıca ergenlikte beden algısına verilen önemle birlikte, ergenler sadece güzel ya da yakışıklı görünmek amacıyla sağlıklı beslenme davranışları gösterebilmekte ya da katı diyetlere yönelebilmektedirler. Bu bağlamda ergenlere bu konuda destek olmak önem taşımaktadır.

2.2.2.5. Okul Terki

Okul terki (okuldan ayrılma), bir öğrencinin mezun olmadan ya da çalıştığı/devam ettiği programı tamamlamadan okuldan ayrılması olarak tanımlanmaktadır (McWhirter ve McWhirter, 2004). Gelişimlerini sağlıklı bir şekilde tamamlayabilmeleri açısından okul ergenler için kritik bir öneme sahiptir. Bir öğrencinin herhangi bir şekilde devam ettiği okuldan normal süresi dışında

ayrılması hem onun açısından hem de toplumsal açıdan bir risk olarak kabul edilebilir.

Okul terki riski altında olan öğrenciler okulda akademik ve davranışsal problemler gösterirler. Genelde bu öğrencilerin akademik başarıları düşüktür. Bununla birlikte sene tekrarı olan öğrencilerin diğerlerine oranla daha fazla okul terki riski taşıdıkları belirtilmektedir. Ayrıca sınıfındaki diğer öğrencilerden yaşça daha büyük olan öğrencilerde okul terki daha sık rastlanan bir sonuçtur. Okulu bırakan öğrencilerin %67'sinin yaşının sınıflarındaki diğer öğrencilerden daha büyük olduğu belirtilmektedir. Okul terki problemi bunların yanı sıra devamsızlığı fazla olan ve sınıfı tahrip eden öğrencilerde daha fazla gözlemlenmektedir. Alan yazına bakıldığında ailesel, okulla ilişkili ve toplumsal nedenlerin öğrencilerde okul terki davranışına neden olduğu görülmektedir (Suh, 2001).

Buna benzer olarak Washington (2001), okulu terk etme riski altında olan öğrencilerin temel özelliklerinin devamsızlık, disiplin problemleri, akademik başarısızlık olduğunu ifade etmektedir. Bunların yanı sıra öğrencinin uzun süre devam eden biyolojik rahatsızlıkları da okul terkine neden olabilmektedir. Bu öğrencilerin tipik özellikleri olarak okul etkinliklerine katılmakta isteksiz olma, derslere katılmama, okuldan kaçma, disiplin bozucu davranışlar, akranlarla problemler yaşama, dürtüsel davranma ve ailede problem yaşama, madde bağımlılığı, gebelik, yoksulluk, kültürel olarak yoksun olma, etnik köken, duygusal problemler yaşama olarak sıralanmaktadır. Görüldüğü gibi gözlemlenen diğer riskli davranışlar ergenlerde okul terki riskini de artırmaktadır.

On dokuzuncu yüzyılın başında ABD'de liseye devam eden öğrencilerden % 85-90'ı mezun olmadan okuldan ayrılırken, sonraki 50 yılda bu oran % 40'a 1990'lı yıllarda % 15 - 25'e düşmüştür (Washington, 2001). Steinberg (2007), ABD'li ergenlerden üçte ikisinin liseye başladığını; fakat birçok öğrencinin ilk yıldan sonra ortaöğretime devam etmediklerini ve bunun nedeninin de büyük bir olasılıkla ihtiyaçları ile okul ortamı arasındaki uyumsuzluk olduğu belirtmektedir.

Bu nedenle ergenlerin yarısı uygun bir biçimde istedikleri işe girmek için gerekli hazırlığa sahip olmadan liseye devam etmeyi bırakmaktadırlar.

Okul terki davranışı ergenlik döneminde olan ve yaşama hazırlanan gençlerin birçok alanda yaşamını olumsuz yönde etkileyebilecek bir davranıştır. Ergen mezun olmadan okulunu terk ettiğinde mesleki ve sosyal alanda çeşitli sıkıntılar yaşamakta ve bu onun gelişimini olumsuz yönde etkileyebilmektedir.

2.2.0. RİSKLİ DAVRANIŞLARLA İLGİLİ KURAMSAL AÇIKLAMALAR

Ergenlerdeki riskli davranışları açıklamaya yönelik olarak pek çok kuramsal açıklama ve görüş bulunmaktadır. Bu bakış açılarını biyolojik temelli, sosyolojik temelli, psikolojik temelli ve psikososyal temelli yaklaşımlar olarak sınıflamak mümkündür. Bu çalışmada ergenlerde riskli davranışların açıklanmasına yönelik psikososyal bir bakış açısı olan “Problem Davranış Kuramı” temel alınmıştır. Bu nedenle, aşağıda diğer yaklaşımlar kısaca açıklandıktan sonra ayrıntılı olarak problem davranış kuramına yer verilmiştir.

2.2.1. Biyolojik Temelli Yaklaşımlar

Bu başlık altında ergenlerde riskli davranışların açıklanmasında biyolojik faktörlerin etkisine yer verilmiştir. Bir başka ifade ile genetik yapının, nörolojik yatkınlıkların ve mizacın riskli davranışlar üzerinde nasıl bir etkisi olduğu tartışılmıştır.

Bilindiği gibi insanlar, genetik donanımları, nörolojik yatkınlıkları ve mizaçları ile dünyaya gelirler. Son yıllarda yapılan pek çok çalışma biyolojik ve nörolojik faktörlerin davranış gelişimi üzerindeki etkisini ortaya koymaktadır (Siyez, 2009). Aşağıda sırasıyla genetik faktörlerin, hormonların ve mizacın riskli davranışlar üzerindeki etkilerine yer verilmiştir.

2.2.1.1.Genetik Faktörler ve Ergenlerde Riskli Davranışlar

Ögel (2007), yakın zamanda yapılan bazı çalışmalarda birtakım genlerin suç işleme, şiddet gibi davranışların temelinde yattığını ortaya koyduklarını ifade etmektedir. Bununla birlikte bu çalışmaların riskli davranışları tümüyle açıkladığını söylemek mümkün değildir, ancak genetik faktörlerin bazı ergenlerin bu tür davranışlarında etkili olduğunu söylemek mümkündür.

İkizlerle yapılan çalışmalar, antisosyal davranışlar ve madde kullanımı ile genler arasında bir ilişki olduğunu ortaya koymaktadır (Kendler, Karkowski, Neale ve Prescott, 2000; Mason ve Frick, 1994; Raine, 2002; Rhee ve Waldman, 2002). Ayrıca riskli davranışlardan özellikle antisosyal davranışlar ve intihar eğilimi gibi davranış türleri çoğunlukla duygu-durum bozuklukları gibi psikopatolojik bir rahatsızlık sonucunda ortaya çıkmaktadır. Duygu-durum bozukluklarının genetik kökenli olabileceği belirtilmektedir. Duygu-durum bozuklukları ile ilgili yapılan birçok çalışma, tek yumurta ikizlerinde çift yumurta ikizlerine göre hastalığa daha çok yatkınlık olduğunu göstermektedir (Oltmanns ve Emergy, 1995). Buradan hareketle ergenlerde ortaya çıkan riskli davranışların genetik kökenlerinin olduğuna yönelik güçlü kanıtlar olduğu söylenebilir.

2.1.1.1 Biyokimyasal Faktörler ve Ergenlerde Riskli Davranışlar

Biyokimyasal olarak bireyin davranışlarının planlanması, kontrol edilmesi ve gerçekleştirilmesi görevi frontal kortekse aittir. Yapılan çalışmalar dopamin düşük konsantrasyonun beynin kendini düzenleme işlevinde zayıf kaldığını ve idari görevlerini yerine getirmede başarısız olduğunu göstermektedir. Dopamin dışında seratonin de davranışlar üzerinde etkili olan bir diğer neurotransmitterdir. Seratonin düzeyi aşırı derecede düşük olan bireylerin dürtü kontrolü azalmakta ve bu bireyler daha saldırgan davranabilmektedirler. Yapılan çalışmalar, noradrenalin, adrenalin, kortizol, büyüme hormonu, prolaktin ve testesronun şiddet ve antisosyal davranışlarla ilişkili olduğunu göstermektedir (Gerra, Zaimovic, Giucastro, Folli, Maestri, Tessoni, Avanzini ve Caccavari, 1998).

Ayrıca intihar eğilimi ile ilgili olarak da yapılan çalışmalarda intihara eğilimli olan kişilerde beyin ve trombositlerdeki monoamin oksidaz aktivitesinin azalmış olduğu tespit edilmiştir (Berman ve Jobes, 1991; Kaya,1999). Gray'in beyin işlevleri ve davranış kuramı çevreden gelen uyarıcılara insanların ve hayvanların nasıl farklı yanıt verdiklerini açıklamak amacıyla geliştirilmiş biyolojik/nörolojik bir modeldir. Bu modele göre, insanlarda ve hayvanlarda uyum içerisinde çalışan iki nörolojik sistem vardır: Bunlardan birincisi, davranış engelleme sistemi olan BIS'tir ve bu sistem konsantre olunmuş işlemlere cevap verir, ikincisi ise davranış yaklaşım sistemi olan BAS'tır ve bu da dürtüsel olarak cevap verir (Gray, 1981). Bu iki sistemin gelişimi kişiliğin boyutlarını oluşturur. Bu yaklaşım çoğunlukla psikopatolojinin açıklanmasında kullanılmakla birlikte, riskli davranışları yaygın olarak sergileyen gençlerde BAS'ın daha baskın olduğunu söylemek mümkündür (Akt., Gerrard, Gibbons, Houlihan, Stock ve Pomery, 2008).

Özetle, doğuştan getirilen ve biyolojik yapıyla ilgili olan faktörler ergenleri riskli davranışları sergilemeye yönelik olarak yatkın hale getirebilirler. Daha önce ifade edildiği gibi, ergenlerdeki riskli davranışların tek bir nedene bağlanması mümkün değildir. Bu nedenle, genetik ve biyolojik bazı özelliklerin ergenlerin riskli davranışlara yönelik hassasiyetini artırdığı ve çevresel bazı özelliklerle bir araya geldiğinde riskli davranışların ortaya çıkmasına neden olduğu ifade edilebilir.

2.1.2. Sosyolojik Temelli Yaklaşımlar

Ergenlerde riskli davranışlara yönelik sosyolojik açıklamaların başında sosyal öğrenme kuramı, sosyal kontrol kuramı ve saygınlığını artırma kuramı gelmektedir. Aşağıda sırasıyla bu yaklaşımların ergenlerde riskli davranışları açıklamaya yönelik olarak bakış açılarına yer verilmiştir.

2.1.2.1. Sosyal Öğrenme Kuramı

Sosyal öğrenme kuramının öncüsü Bandura'ya göre, kişilik çevresel faktörler tarafından şekillendirilen davranış örüntülerinden oluşmaktadır. Bu davranış örüntüleri öğrenme yaşantılarına bağlı olarak ortaya çıkmaktadır. Çevre bireye sunduğu koşullarla, onu etkileyerek, bireyin davranışlarını bu koşullara göre uyarlamasını sağlamaktadır; ancak bir davranışın ortaya çıkmasında çevre tek başına etkili değildir. Davranış ve davranışın ortaya çıktığı koşullar birey tarafından düzenlenmektedir ve bireyin bu davranışları da çevreyi etkilemektedir. Sonuç olarak çevre, bireyi ve bireyin davranışlarını, birey ve davranışları da çevreyi etkilemektedir (Bandura, 1969). Bu etkileşim Bandura'nın karşılıklı belirleyicilik ilkesi ile açıklanmıştır.

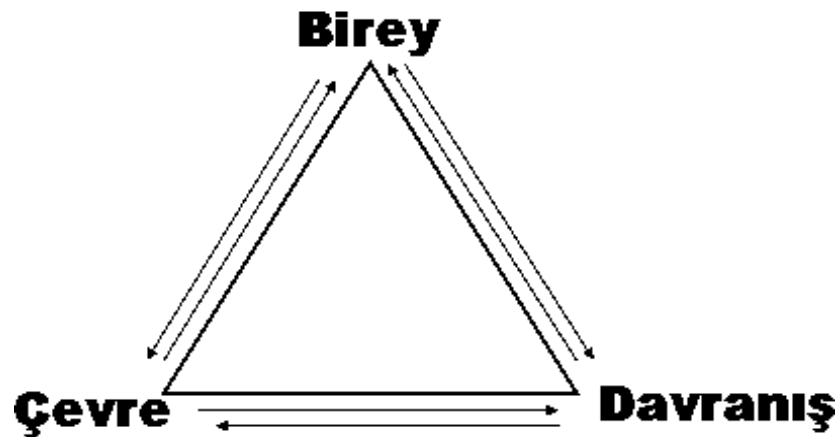

Şekil 2. Bandura'nın karşılıklı belirleyicilik ilkesi (Gredler, 2001: 333).

Bandura'ya göre, bir davranışın öğrenilmesinde iki temel yol bulunmaktadır. Bunlardan ilki bireyin doğrudan kendi yaşantıları, yaptığı eylemin olumlu ya da olumsuz sonuçlarıdır. İkincisi ise bir başka bireyin davranışlarını ve onun davranışları sonucunda neler olduğunu gözlemesi ve bu davranışın taklit edilmesidir (Bandura, 1986).

Sosyal öğrenme kuramında, diğer tüm davranışlar gibi öğrenilmiş bir davranış olarak ele alınan intihar davranışının öğrenme sürecine bağlı olarak ortaya çıkmasında davranışsal model ve davranışın sonucu önemli bir yer tutmaktadır. İntihar davranışının öğrenilmesinde de yukarıda sözü edilen iki temel yol geçerlidir.

Davranışsal model

Daha önce bahsedildiği gibi bireyin davranışlarının birçoğu bir model aracılığı ile öğrenilmektedir. Bandura (1986), gerçek ve sembolik olmak üzere iki tür model bulunduğunu belirtmektedir. Birey bu modelleri gözleyerek yeni davranışlar öğrenmektedir. Gerçek modeller aile üyeleri, arkadaşlar, öğretmenler, ortak çalışma arkadaşları gibi o an bireyin sosyal yaşamında bulunan ve bireyin doğrudan etkileşim içinde olduğu kişilerdir. Sembolik modeller ise çoğunlukla medyanın aracılığı ile bireyin gözlemleyebildiği, sanatçılar, politikacılar, mankenler gibi bireyin doğrudan etkileşim içinde olmadığı ama dolaylı yollardan da olsa davranışlarını gözleme şansı bulunduğu modellerdir. Model alma sürecinde gözlemin yapıldığı ortam ve gözlemcinin kişisel nitelikleri ve gözlenen modelin özellikleri etkilidir. Model alınan davranış sonunda kazanılan ödül ya da davranışın asıl kaynağının bu davranışla kazandığı ödül, bireyin bu davranışı içselleştirilmesinde oldukça önemlidir. Örneğin, öz-güveni düşük kişilerin çoğunlukla başarılı kişileri model aldıkları belirtilmektedir. Ayrıca, birey kendi yeteneklerine uygun bir modeli gözlediğinde, bu model alma sürecinden, daha fazla fayda sağlayabileceği ifade edilmektedir (Gredler, 2001).

Özellikle ergenlik dönemi model alma sürecine bağlı olarak gerçekleştirilen öğrenmelerin yoğun olarak yaşandığı bir dönemdir. Ergenler, kendilerine model olarak seçtikleri bireylerin olumlu davranışlarının yanında intihar gibi olumsuz davranışlarını da model alabilmektedirler. Bu modeller çoğunlukla ergenin davranışlarını yakından takip ettiği, hayranı olduğu, yaşam biçimini kendine örnek aldığı sembolik ya da gerçek modellerdir. Ergenlerin bu dönemde model aldığı kişiler çoğunlukla medyadan izledikleri popüler kişiler ya da bir akranlarıdır.

Ergenlerdeki riskli davranışlardan biri olan intihar davranışı bu bakış açısı ile ele alınacak olursa, intihar eden veya intihar girişiminde bulunan birçok ergenin aile üyelerinin ve arkadaşlarının davranışlarını örnek aldıkları görülmektedir. Ailede bir intihar olayı yaşandığında ergen bunu karşılaştığı problemlerle başa çıkma ya da ilgi çekme yolu olarak algılamakta ve daha sonra karşılaştığı güç bir durumda da bu yolu seçebilmektedir (Henry ve Stephenson, 1993; Odağ, 2002).

Davranışın sonuçları

Sosyal öğrenme yaklaşımına göre bir davranışın iki farklı sonucu bulunmaktadır. Bunlar, dolaylı ve doğrudan sonuçlardır. Dolaylı sonuçlar, başkalarının gözlenen davranışları ile ilgili olan sonuçlardır. Başka bir ifade ile, bir model belli bir davranış için aldığı ödül ve cezaları içine almaktadır ve gözlemci modelin davranışının sonucundan bilişsel ve duygusal olarak etkilenmektedir. Ayrıca, öğrenme sürecinde bu iki sonucun etkileşimi önemli bir yer tutmaktadır. Bu sonuçların etkileşimi çevrenin bireyin performansına yönelik direkt sonuçlardır (Gredler, 2001).

Dolaylı öğrenme için sigara kullanma güzel bir örnek olabilir. Sigara içen diğer kişilerin davranışlarını gözlemleyen bir birey, bu kişilerin davranışının ödüllendirildiğini ve sigara içmenin eğlenceli bir davranış olduğunu gözlemlerse, bu davranışı model alma olasılığı artmaktadır. Bu modeller aile, arkadaş çevresi ya da medyadan kişiler olabilir.

Sonuç olarak, sosyal öğrenme yaklaşımına göre riskli davranışlar da diğer tüm davranışlar gibi öğrenilmiştir. Alkol kullanma, sigara içme, antisosyal davranışlar gibi riskli davranışlar aile üyelerinden, akranlardan, popüler kişilerden veya medyadan bir problem çözme, karşılaşılan sorunlarla baş etme veya ilgi çekme yolu olarak öğrenilebilmektedir. Riskli davranışların ortaya çıkmasında hangi öğrenme ilkesi geçerli olursa olsun, bu yaklaşım çerçevesinde ergenlerin

sergiledikleri riskli davranışlarda sosyal çevrenin önemli bir etkisi olduğunu söylemek mümkündür.

2.1.2.2. Sosyal Kontrol Kuramı

Hirschi (1969, 1977) tarafından ortaya konulan sosyal kontrol kuramının temel varsayımına göre insanlar, toplumla olan “sosyal bağları” zayıfladığı zaman yıkıcı davranışlara yönelirler. Hirschi’in sosyal bağ kavramı şu dört unsurdan oluşmaktadır: 1) bağlanma, 2) sorumluluk, 3) katılım, 4) inançlar. Bağlanma, kişi ile toplum arasındaki simbiyotik bağa işaret etmektedir. Hirschi’e göre, diğerleri ile arasında güçlü ve kararlı bağlar bulunan kişilerin sosyal normları daha az ihlal edeceği tahmin edilmektedir. Bunun aksine, diğerleri aralarında güçsüz bağlar bulunan kişilerin, diğerlerinin isteklerine karşı umursamaz olacakları varsayılmakta ve böylece sosyal beklentilerden sapma eğiliminde bulunmaktadırlar. Dahası ailesine, arkadaşlarına ve toplumsal kurumlara bağlanan bir kişi bu bağlara zarar verebilecek davranışlardan da kaçınacaktır.

Sorumluluk unsuru, sosyal etkinlikler ve sosyal kurumlarda bireyin sahip olduğu yatırımlara işaret etmektedir. Sosyal normlara ve beklentilere uymaya yönelik kaynak, enerji ve zaman yatırımında bulunan bir kişi, bunlardan daha az sapma eğilimi gösterecektir. Özetle, güçlü sorumlulukları olan bireyler için alkol ya da madde kullanımı gibi yıkıcı davranışların daha az çekiciliği bulunmaktadır.

Hirschi’in (1969) sosyal bağlar kavramının üçüncü unsuru katılımıdır. Sosyal etkinliklere katılan bireylerin yıkıcı davranışlar sergilemeye yönelik zaman ve olanakları olmayacaktır. Böylece katılım, bireyin madde kötü kullanımı gibi yıkıcı davranışlar sergilemesini engelleyici bir özellik taşımaktadır (Aiston, Harley ve Lenhoff, 1995).

Son unsur olan inançlar, sosyal değerler ve normlarda geçerli olan inançları ifade eder. Bu normlara güçlü bir biçimde inanan kişiler, bunlardan daha az sapma eğilimi gösterirler. Bunun yanı sıra, bu normlara ilişkin soruları ve

sorunları olan kişilerin normal dışı davranma potansiyelleri daha yüksektir. Sonuç olarak, ergenin yaşamında bu dört unsurun olup olmama derecesi onun toplumla arasındaki ilişkiyi belirlemektedir. Bunlara sahip olan ergenlerin sosyal bağları güçlü olacağından olumlu davranışlar sergileme eğilimleri artmaktadır. Diğer yandan ise, sosyal bağları zayıf olan ergenler, sosyal normlara daha az uyduğu için yıkıcı davranışlarda bulunma eğilimleri artmaktadır (Berger ve Lee, 2005; Creighton ve Miller, 2003)

Buna göre, sosyal bağ kavramının dört unsurunun varlığının ergenlerde riskli davranışlara yönelik koruyucu bir etkisi varken; bu unsurların azlığının bu tür davranışlara yönelik bir risk faktörü oluşturduğunu söylemek mümkündür. Ergenlerin toplumla olan bağlarının güçlendirilmesi ve onların toplumsal sorumluluklar almalarının sağlanmasının önemi bir kez daha ortaya çıkmaktadır.

2.1.2.3. Saygınlığını Artırma Kuramı (Reputation Enhancement Theory)

Emler (1984) tarafından geliştirilen bu kurama göre insanlar sosyal kimliklerini dikkatlice seçerler ve yaşadıkları toplumda var olabilmek, kendi imajlarını geliştirmek ve korumak için önemli bir çaba harcarlar. Bu yaklaşımın temel varsayımına göre sosyal kimlik birey tarafından kazanılmamakta, içinde yaşadığı çevre tarafından bireye aktarılmaktadır.

Saygınlığını artırma kuramına göre, suçlu davranışlar adeta bireyin kendini ifade biçimi olarak görülmektedir ve bu ifade biçimi akılcı ve patolojik olmayan bir sosyal kimliği vurgulamaktadır. Bu yaklaşımda kişilerin sosyal kimliklerini ve imajlarını dikkatli bir biçimde seçtikleri varsayılmaktadır. Saygınlıklar sosyal süreçlerin bütünleştirilmiş fenomenleri ve ürünleridir, başka bir ifade ile sadece bireylerin kendilerine ilişkin sahip oldukları izlenimler değildir (Emler, 1990). Saygınlığa sahip olmak için insanlar belli bir toplumda diğerleri ile iletişim içinde olmalıdırlar. Kanunlara saygılı olma, atletik veya akademik olarak başarılı olma ya da yıkıcı davranışlara yönelme ergenlerin kendilerini tanımlamak için seçebilecekleri sosyal kimliklere örnek olarak verilebilir. Bu kimlikler elbette

içinde yaşanan kültür tarafından etkilenmektedir. Bu yaklaşıma göre, ergenlerin riskli davranışları işlevsel ve amaca yöneliktir ve gelişimlerinde, özellikle de kimlik oluşturma sürecinde önemli bir rol oynamaktadır. Madde kullanımı, alkol kullanımı, kendine zarar verme gibi riskli davranışlara yönelen ergenler, bir akran çevresi içinde bulunmakta ve bu çevrede bu davranışlar oldukça doğal olarak kabul edilmektedir (Carroll, Houhton, Durkin ve Hattie, 2009).

Sonuç olarak, bu yaklaşıma göre ergenler toplum içinde kabul görmek ve onaylanmak amacıyla seçtikleri sosyal kimlik sonucunda riskli davranışlara yönelebilmektedirler. Çünkü ergenlerden bazıları bu kimlik seçiminde suçlu ve yıkıcı davranışlarla kimliklerini oluşturabilmektedirler.

2.1.3. Psikolojik Temelli Yaklaşımlar

Ergenlerde riskli davranışları açıklamaya yönelik ortaya atılan psikolojik temelli yaklaşımlar, duygusal süreçler aracılığıyla bu davranışları açıklamaya odaklanmıştır. Burada psikolojik temelli yaklaşımlardan “Kendini Olumsuz Değerlendirme Kuramı ve Gerilimi Azaltma Kuramı”na yer verilmiş ve bu yaklaşımlar açıklanmıştır.

2.1.3.1. Kendini Olumsuz Değerlendirme Kuramı (Self-Derogation Theory)

Kaplan tarafından ortaya atılan bu yaklaşıma göre, kendini olumsuz değerlendirme ile psikolojik bazı sorunlar ve uyumsuz davranışlar arasında ilişki bulunmaktadır. Kendini olumsuz değerlendirme eğilimi olan bireylerin sağlıksız davranışlara daha fazla yöneldikleri belirtilmektedir. (Kaplan, Howard, Pokorny ve Alex, 1969).

Bu yaklaşımın temel kavramı “*kendini olumsuz değerlendirme*”dir. Bu görüşün bakış açısı ile ergenler çevreleri tarafından sürekli olarak olumsuz değerlendirildiklerinde ve kendilerini akademik başarı gibi sosyal açıdan beklentileri karşılamada yetersiz hissettiklerinde benlik algıları olumsuzlaşır.

Olumsuz bir benlik algısına sahip olan ergenler ise, kendilerini olumsuz değerlendirme eğilimi gösterirler. Böylece ergenlikte kurulan özdeşimler düşünüldüğünde, benlik algıları olumsuz olan ergenler çevrelerindeki uygun rol modellerinden uzaklaşmaktadırlar. Benlik değerlerini artırma çabasında olan bu ergenler, sağlıksız modellerle özdeşim kurup yöneldikleri sağlıksız davranışlarla benlik değerlerini artırma çabası içerisine girebilirler. Bu tür davranışlar da bir çete üyesi olma ya da madde kullanma gibi çeşitlilikler göstermektedir (Kaplan, Martin ve Robbins, 1984).

Sonuç olarak, çevrenin olumsuz değerlendirmeleri karşısında kendini değersiz hisseden ergen, kendi değerini ortaya koyma çabası içerisinde çevre tarafından onaylanmayan, istenmeyen başka bir ifade ile riskli olan davranışlara yönelebilmektedir. Ergenlerin riskli davranışlarının temelinde işlevsel olmamakla birlikte, benlik değerlerini artırma çabası yer alır.

2.1.3.2. Gerilimi Azaltma Kuramı (Tension Reduction Theory)

Riskli davranışların alt boyutlarından biri olan alkol kullanımını açıklamaya yönelik olarak geliştirilmiş bir yaklaşımdır. Bu yaklaşımın temel varsayımı, insanların yaşadıkları gerilimi azaltmak için alkol kullandıklarıdır. Bu kuram, Hull'un İhtiyaç Azaltma Kuramı'ndan esinlenerek ortaya atılmıştır.

Bu yaklaşımın kökeninde gerilimi azaltma kavramı yer alır. Bununla birlikte, gerilimi azaltmanın temel bir ihtiyaç olduğu da ifade edilmektedir. Gerilim durumu kişiyi davranışa yönelik harekete geçirir ve olumsuz pekiştirmeler sonucunda gerilim yaşayan kişi alkol kullanmaya yönelir. Alkol kullanarak yaşadığı gerilimi azaltan kişinin bu davranışı pekişir ve benzer durumlarda yeniden alkol kullanmaya devam eder. Dolayısıyla alkol kullanımının yaşanan stres durumlarındaki gerginliği azaltmaya yönelik öğrenilmiş bir davranış olduğu söylenebilir (Greeley ve Oie, 1999).

Gerilimi Azaltma Kuramı'nın yetişkinlerde ve ergenlerde alkol kullanımını açıklamada geçerli bir kuram olduğu ifade edilmektedir. Buna göre, ergenler

yaşadıkları stres ve kaygıyla başa çıkmak amacıyla alkol kullanmaya yönelmektedirler. Windle (1992), stresli yaşam olaylarının düşük aile desteği ile bir araya geldiğinde ergenlerin yaşamında önemli bir gerilim kaynağı oluşturduğunu ve bu durumun da ergenlerin alkol kullanımı ya da diğer problem davranışları sergilemelerine neden olduğunu belirtmektedir.

Dolayısıyla ergenleri alkol, sigara gibi madde kullanmaya iten nedenlerin başında işlevsel olmayan bir baş etme mekanizması yer almaktadır. Yaşamında karşılaştığı bir kaygı ya da stres kaynağıyla baş etmeye çalışan ergen, olumsuz başka bir duruma yönelmektedir. Bu durumun temel nedeni bu davranışların pekiştirilmiş olmasıdır. Başka bir ifade ile yaşadığı gerilimi azaltmaya yönelik olarak ergen alkol ya da madde kullanımını bir baş etme yolu olarak öğrenmektedir. Sonuçta, bu tür bir davranış ergenin yaşamında yeni bir stres kaynağı olabilir.

2.1.4. Psikososyal Temelli Yaklaşımlar

Psikososyal temelli yaklaşımların temel varsayımı ergenlerde riskli davranışların açıklanmasının tek bir nedenin olamayacağı birkaç faktörün bir arada etkileşim içinde bu davranışların ortaya çıkmasına neden olduğu şeklindedir. Bu yaklaşımlar, riskli davranışların temelinde özellikle kişisel ve çevresel etkenlerin bir arada olduğunu belirtmektedir. Aşağıda riskli davranışları açıklamada güçlü bakış açıları olan ve çok boyutlu olarak bu davranışları ele aldıkları için önleyici ve müdahale edici çalışmalara da etkili bir biçimde yol gösterebileceği düşünülen “Ekolojik Yaklaşım” ve “Problem Davranış Kuramı” açıklanmıştır.

2.1.3.2. Ekolojik Yaklaşım

Bronfenbrenner (1986; Akt., Akman, 2002) tarafından öne sürülen ekolojik görüş, insan gelişimine sosyo-kültürel bir bakış açısıyla yaklaşmaktadır. Bu görüşte, çocuk kendi çevresinin oluşturulmasında aktif bir katılımcı olarak kabul edilmektedir. Buna ek olarak, çocuğun çevresi ve çevresi ile olan ilişkilerine

ilişkin öznel yaşantıları, en az çevrenin nesnel görüşü kadar önemlidir (Hehherington ve Parke, 1986). Bronfenbrenner (1979) çevresel sistemleri organize ederek bir yapı önermiştir. Bu yapıya göre, çocuğun dünyası, iç içe geçmiş kutulara benzetilebilir. Bu kutuların her biri diğerinin içerisinde yer alır ve bunlar birbiri ile etkileşim halindedir. Bu sistemi Rus “matruşka” bebeklere benzetmek mümkündür. Özetle, ekolojik yaklaşıma göre, merkezde bireyin bulunduğu, bireyi çevreleyen iç içe geçmiş beş sosyo-kültürel katman birbirleriyle etkileşim halinde bireyin gelişimini biçimlendirmektedir (Akman 2002; Corcoran ve Jacqueline, 1999; Hehherington ve Parke, 1986).

Geleneksel görüşlerden farklı olarak ekolojik görüş, birbiri ile bağlantılı bireysel, çevresel ve sosyal faktörleri kapsayan disiplinler arası bir yaklaşımdır ve ergenlerde karşılaşılan riskli davranışların açıklanmasına yönelik çok boyutlu bir bakış açısı sunmaktadır. Aşağıda ekolojik yaklaşımın basamakları sunulmuş ve her bir basamakta ergenlerde riskli davranışların ortaya çıkmasına neden olabilecek faktörler açıklanmıştır.

Ekolojik Yaklaşımın Basamakları

Bronfenbrenner (1979), tarafından öne sürülen sosyo-kültürel katmanlar, bireyin doğrudan doğruya ilişkili olduğu aile, yakın arkadaşlardan başlamakta ve bireye en uzak olan, bireyin doğrudan bir ilişkisi olmayan yasal düzenlemeler gibi sistemlerin içerisinde yer aldığı bir tabakaya kadar uzanmaktadır. Gelişim sürecinde bu sistemler arasındaki ilişkiler değişebilmektedir (Akt., Hehherington ve Parke, 1986).

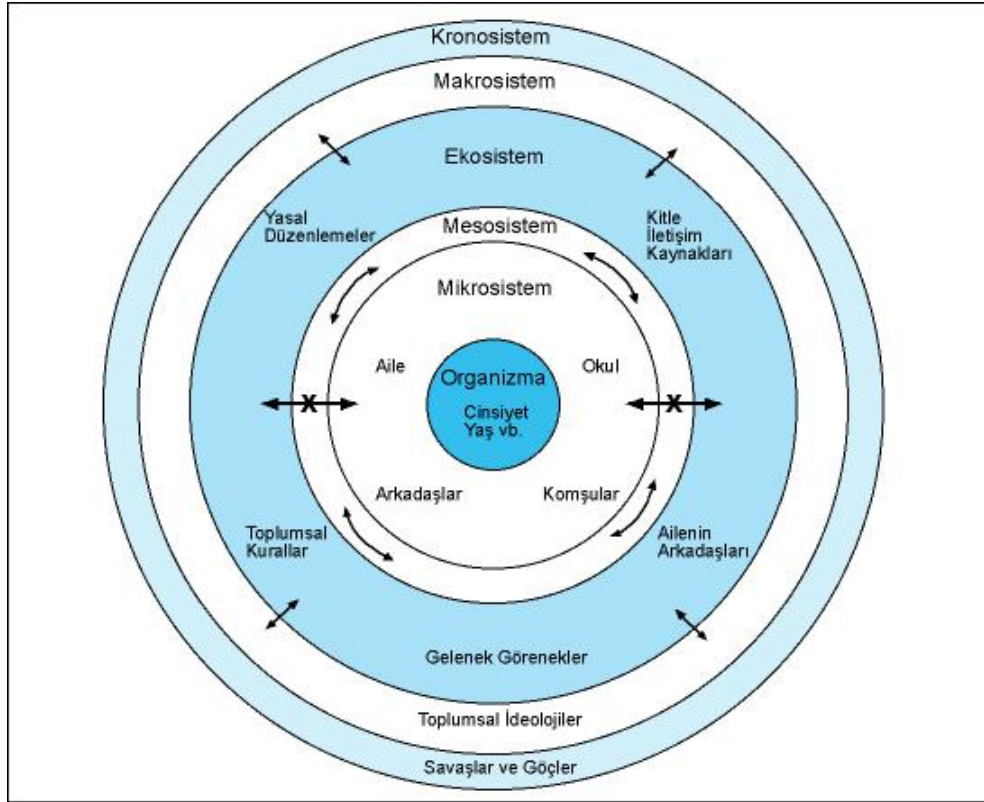

Şekil 3 Ekolojik Yaklaşımın Katmanları
(Hehherington ve Parke, 1986: 15)

Bu basamaklara göre ergenlerde riskli davranışların ortaya çıkmasına neden olan faktörler şu şekilde sıralanabilir; organizma basamağında cinsiyet ve genetik özelliklere bağlı olarak riskli davranışların ortaya çıktığı ifade edilebilir. Mikrosistem basamağının ise ergenlerin sergiledikleri riskli davranışlarda önemli bir yeri olduğu söylenebilir. Bu basamağın temel öğelerinden olan aile açısından ele alındığında ailesel birçok değişkenin ergenlerde riskli davranışlara neden olduğu görülmektedir. Örneğin, Stormshak ve Dishion (2002), ergenlerde riskli davranışların ortaya çıkmasında erken çocukluk yaşantılarındaki model almanın etkisi ile birlikte anne-babanın iyi bir gözlemci olamamalarının ve çocuklarına uygun biçimde sınır koyamamalarının da ergenlikte ortaya çıkabilecek alkol, madde kullanımı ya da diğer riskli davranışlarda etkili olduğunu belirtmektedirler. Mikrosistemi oluşturan öğeler arasındaki etkileşim mesosistem basamağına yer alır ve bu etkileşime aktif olarak bireyin kendisi de dahildir. Bu

bağlamda aile ve okul arasında etkili bir işbirliğinin sağlanmış olması, ergenlerde riskli davranışların ortaya çıkmasını azaltmakta ve okul ile arasında olumlu bir iletişimin kurulması madde kullanımı ve benzeri riskli davranışları önemli ölçüde azaltmaktadır. Bu katmanda bulunan sistemler dolaylı olarak bireyi etkilemektedir.

Bir sonraki basamak olan eksosistem basamağında yer alan ve ergenlerin yaşamlarında etkili olan sistemlerden başlıcaları; genel okul yönetimi, ülke politikaları ve kitle iletişim araçlarıdır. Riskli davranışlar açısından ele alındığında örneğin; 18 yaşın altında olan gençlere sigara ya da alkol satılmasının yasaklanmış olması koruyucu bir faktör olarak düşünülebilir. İdeolojiler, tutumlar, kültürel değerler, ırksal ilişkiler, benimsenen din gibi içinde yaşanılan kültürel yapının birimlerinden oluşan makrosistem açısından düşünüldüğünde ise farklı kültür ve ülkelerde ideoloji ve inançlardan dolayı farklılıklar görülmektedir ve bu durum da ergenlerde riskli davranışların ortaya çıkma biçimlerini farklı şekillerde etkileyebilmektedir. Örneğin, Çin'de yetişen bir çocuğun sosyal ideoloji ile ilgili yaşantısı Amerika'da yetişen bir çocuğun yaşantısından farklı olacaktır. Büyük bir şehirde yaşayan bir çocukla, köyde yaşayan bir çocuğun inanç ve değerleri farklı olacaktır. Bu durumda riskli davranışlara yönelme düzeyleri ya da hangi davranışlara yöneldikleri açısından farklılıklara neden olabilecektir. Son basamak olan kronosistem ise, sosyo-tarihsel koşulların belirlediği, tüm katmanları kaplayan dış katmandır. Kronosistem içerisinde yaşam dilimi önem kazanmaktadır. Savaşlarda ve ekonomik kriz dönemlerinde intihar davranışlarının artmasında kronosistemin etkili olduğu düşünülebilir.

Ekolojik yaklaşım, ergenlerdeki riskli davranışları tek bir nedenle açıklamaktan çok, birçok faktörün birbiri ile etkileşimine bağlı olarak açıklamaktadır. Bu bağlamda ergenlerdeki riskli davranışlarının anlaşılmasına yönelik kapsamlı bir bakış açısı sunmaktadır. Ergenlerde görülen riskli davranışların bu perspektifte ele alınmasının bu konuda yapılacak olan çalışmalara önemli katkılar sağlayabileceği düşünülmektedir.

2.1.3.3. Problem Davranış Kuramı

Psikososyal bir bakış açısı ile riskli davranışları geniş bir perspektifte ele alan ve açıklayan “Problem Davranış Kuramı” dikkat çekicidir. Bu çalışmada riskli davranışların açıklanmasında ve “Riskli Davranışlar Ölçeği”nin geliştirilmesinde bu görüş temel alınmıştır. Bu nedenle diğer bakış açılarından farklı olarak bu yaklaşım daha ayrıntılı olarak incelenmiş ve açıklanmıştır.

Problem davranış kuramı, yaklaşık olarak 35 yıl önce Jessor ve Jessor (1977) tarafından geliştirilmiştir. Bu yaklaşım ergenlerdeki sosyal açıdan problem olarak tanımlanan ve sosyal normlar ile yasalara aykırı olan davranışları açıklayan psikososyal bir bakış açısıdır. Bu kuramda riskli davranışlar, erken yaşta ve problemlili alkol kullanımını, madde kullanımını, suçlu davranışlar ve erken cinsel ilişki gibi davranışlar olarak ele alınmaktadır (Akt., Donovan, 1996). Problem Davranış Kuramı'nın son otuz beş yılda ortaya atılan ergenlerdeki uyumsuz ve işlevsel olmayan davranışları açıklamada en etkili yaklaşım olduğu belirtilmektedir (Steinberg ve Morris, 2001).

Problem Davranış Kuramı tıbbi, biyolojik ya da genetik olmaktan çok daha önce de ifade edildiği gibi psikososyal bir bakış açısı sunmaktadır (Jessor, 1987). Psikososyal bakış açısı ile problem davranış üzerindeki en temel görüş bu davranış biçiminin öğrenilen bir davranış olmasıdır. Diğer tüm öğrenilen davranışlarda olduğu gibi bu da kişinin elde ettiği amaçlara yönelik olan işlevsel, amaca yönelik ve araçsaldır. Bu kuram ergenlerin madde kullanımı, riskli cinsel davranışlar ve normal dışı davranışlar gibi davranışsal sonuçları açıklamayı hedefleyen bir kuramdır.

Yapılan araştırmalar (Donovan ve Jessor, 1985; Jessor, 1987; Zamboanga, Carlo ve Raffaelli, 2004) madde kullanımı, uyumsuz davranışlar ve riskli cinsel davranışlar gibi problem davranışları açıklayan bu yaklaşımın ergenler ve gençler için uygulanabilir olduğunu göstermiştir. PDT'de ergenlerdeki riskli

davranışların tek bir değişkenle açıklanamayacağı ifade edilmektedir. Bu kuram birbirinden farklı fakat birbiri ile ilişkili sosyal öğelerden meydana gelen iç içe geçmiş üç sistemi içermektedir. Ergenlerdeki riskli davranışlar kişilik sistemi, algılanan sosyal çevre ve davranış sistemi olmak üzere üç sistem ve bu üç sistemin birbirleri ile olan etkileşimlerine bağlı olarak açıklanmaktadır.

Bu sistemlerden ilki kişilik sistemidir ve kişilik sistemi içerisinde bireyin sosyal düşünceleri, kişisel değerleri, inançları ve tutumları yer alır. Algılanan çevre sistemi içerisinde ise aile ve akranların ergen üzerindeki etkileri ifade edilmektedir. Davranış sistemi ise geleneklere uygun olan ve problem davranışları içeren sistemdir. Her bir sistem kendi içinde ergenleri bu tür davranışlara yönelik olarak koruyucu faktörleri ve ergenlerin yatkınlığını arttıran risk faktörlerini içermektedir (Jessor, Turbin, Costa, Dong, Zang ve Wang, 2003). Şekil 4'te bu koruyucu faktörlerin ve risk faktörlerinin ergenlerin riskli davranışları üzerindeki etkileri açıklanan bir model sunulmaktadır. Bu modele göre ergenlerin çevresinde uygun modellerin bulunması, anne-baba ve arkadaşları riskli davranışlara yönelik bir kontrol sağlaması ve aile ve arkadaşlardan algılanan sosyal destek hem doğrudan ergenleri riskli davranışlara karşı korumakta hem de riskli faktörlerinin etkisini azaltıcı bir işlev görmektedir. Ergenleri riskli davranışlara yönelten faktörleri ise çevrede bulunan modeller başka bir anlatımla ergenlerin yakın çevresinde sözü edilen problem davranışları sergileyen kişilerin varlığı, ergenlerin sigara, alkol ya da uyuşturucu gibi maddelere ulaşımının kolay olması ve ergenlerin bu tür davranışlara yatkın olması olarak sıralanmaktadır.

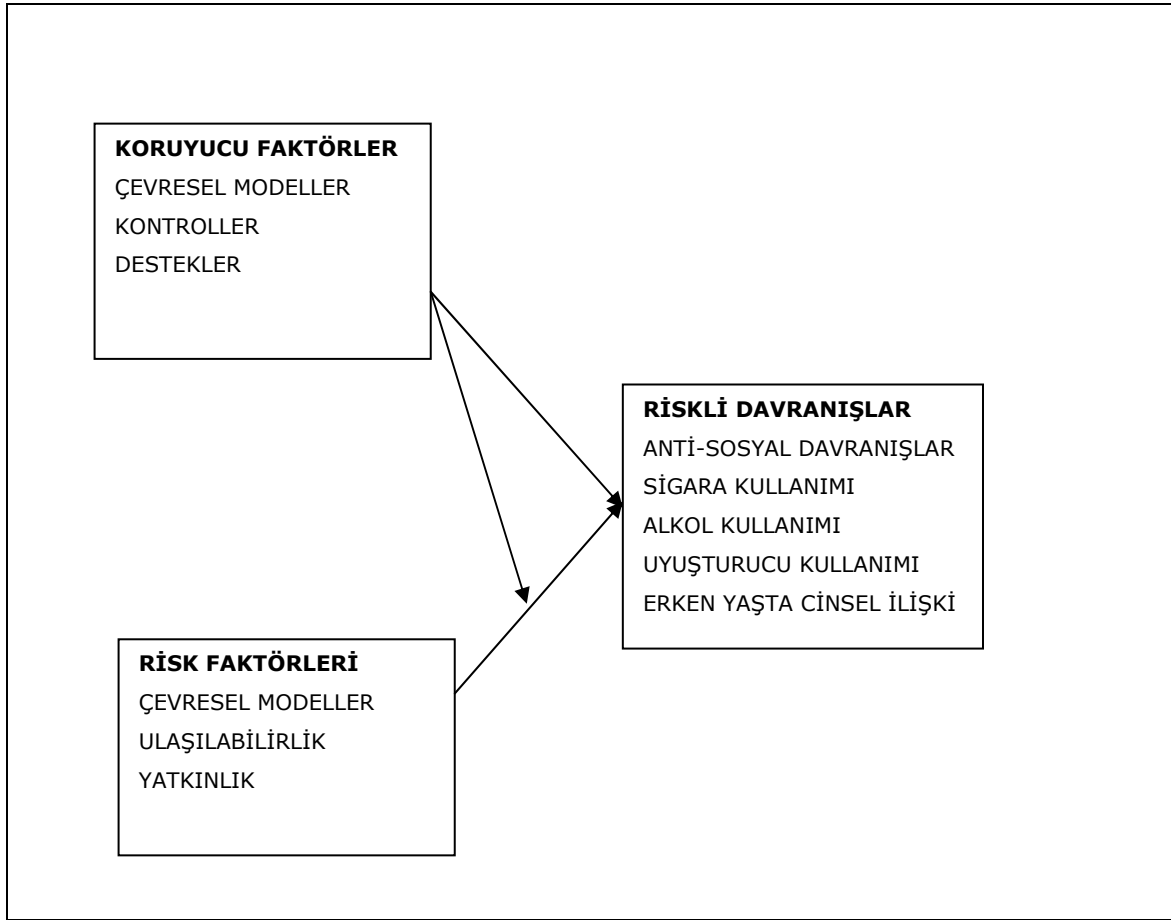

Şekil 4: Koruyucu Faktörlerin ve Risk Faktörlerinin Ergenlerin Riskli Davranışları Üzerindeki Etkilerini Açıklayan Model (Jessor, Turbin, Costa, Dong, Zang ve Wang, 2003:s.332).

Aşağıda sırasıyla PDK'nın sistemleri ve bu sistemlerde yer alan korucuyu ve risk faktörleri açıklanmıştır.

Kişilik Sistemi

Ergenin kişilik sistemi üç yapı içerisinde tanımlanan çoklu değişkenleri içeren sistemdir. Kişilik sistemini oluşturan üç yapı: Motivasyonel/kışkırtıcı yapı, kişisel inanç yapısı, kişisel kontrol yapısıdır (Jessor, Donovan ve Costa, 1994). Motivasyonel yapıdaki değişkenler bir ergeni doğrudan belli davranışlara

yönelten ve belli davranışlarla ilişkili güdüleyici ve baskı kaynakları ile ilişkili olan amaçları içermektedir. Başka bir ifade ile motivasyonel yapı, kişinin içgüdüleri doğrultusunda belirlemiş olduğu amaçlara yönelimidir (Siyez, 2006). Ergenleri belli amaçlara doğru yönelten bu değişkenler: akademik başarıya verilen değer, bağımsızlığa verilen değer ve sağlığa (duygulanıma) verilen değer; bağımsızlık-başarı arasındaki uyumsuzluk, akademik başarı beklentisi, sağlık beklentisi (duygudurum) olarak sıralanmaktadır.

Kişilik sisteminin ikinci parçası olan kişisel inanç yapısı ise dört değişken oluşturmaktadır. Bunlar da; sosyal eleştiri, yabancılaştırma, öz-saygı, içsel-dışsal kontrol olarak sıralanmaktadır. Bu değişkenler problem davranışın oluşuna karşı çaba gösteren bilişsel kontrolleri betimlemektedir. Bu yapı içerisindeki sosyal eleştiri ve yabancılaştırma değişkenlerinin ergenleri riskli davranışlara karşı koruyucu bir etkisi olduğu ifade edilmektedir. Birey yaşamını anlamlı ve amaçlı bir biçimde yürütüyorsa ve diğerleri ile anlamlı ilişkiler kurabiliyorsa bu kişide yabancılaştırma düşüktür. Dolayısıyla riskli davranışlara yönelim de azalacaktır. Sosyal eleştirin düşük olması ise bireyin toplumsal normları ve değerleri kabul ettiğinin göstergesidir. Toplumsal değerleri ve normları kabul eden bir birey bunlara aykırı davranışlar sergilemeyeceğinden yine riskli davranışlara yönelim azalmaktadır.

Son olarak, kişilik sistemi içerisinde yer alan yapı, kişisel kontrol yapısıdır. Bu yapı kural dışı davranışlara karşı kontrol olarak belirtilen üç değişken tarafından ifade edilmektedir ve bu değişkenler; normal dışılığın tolerans edilmesi, dindarlık (religiosity), problem davranışların pozitif ve negatif işlevleri arasındaki uyumsuzluk olarak sıralanmaktadır.

Algılanan Çevre Sistemi

Ergenin algıladığı çevresindeki değişkenler yakın ve uzak; problem davranışlarla doğrudan ve dolaylı olarak ilişkisi olan değişkenler olarak tanımlanmaktadır. Uzak değişkenler; anne-baba ve arkadaşlardan algılanan

destek, arkadaşlar ve anne-babadan algılanan kontrol, ebeveynler ve arkadaşlar arasındaki fikir birliği ya da uyumluluk ergenden beklenenler konusundaki; arkadaşların ve anne-babanın ergen üzerinde algılanan etkisi olarak sıralanmaktadır. Bu değişkenlerin ergenlerin riskli davranışları üzerinde dolaylı bir etkisi bulunmaktadır. Anne-baba ve arkadaşlardan algılanan kontrol değişkeni, ergenlerin gösterdiği bu tür davranışların anne-baba ve arkadaşları tarafından onaylanmadığını ifade etmektedir. Dolayısıyla ergen bu tür davranışlardan uzak durmaktadır ve bu değişken koruyucu bir özellik taşımaktadır.

Yakın değişkenler ise, problem davranışlar için ergenin arkadaşlarının onaylama ya da onaylamamasını, yine bu davranışlar için anne-babanın onaylama ya da onaylamamasını ve problem davranışlar için arkadaşların modellerini ifade etmektedir. Ergenlerin sergilendiği riskli davranışların anne-baba ve arkadaşları tarafından onaylanması ya da ergenlerin çevrelerinde bu davranışlarla ilgili modellerin yer alması ergenlerde ortaya çıkan riskli davranışları arttırabilmektedir (Gillsary, 2000; Jessor, Donovan ve Costa, 1994). Bu sistem özetle, sosyal kontrolleri, modelleri ve desteği içermektedir. Algılanan çevre değişkenleri problem davranışlarla olan ilişkilerinin kavramsal açıklık ya da kapalılık temelinde ayrılmaktadırlar.

Algılanan çevre içerisinde yer alan önemli bir faktör de ailedir. Örneğin, aile içindeki çatışmalar ailedeki pozitif ilişkileri olumsuz yönde etkilemektedir ve buna bağlı olarak yetersiz ebeveyn kontrolü ortaya çıkmaktadır. Yetersiz ebeveyn kontrolü hem uygun olmayan arkadaşlarla olan ilişkilerdeki etkisi hem de doğrudan problem davranışlar üzerindeki etkisine bağlı olarak ergenlerde antisosyal davranışlara, düşük akademik başarı, madde kullanımı gibi davranışlara neden olabilmektedir (Berrare, Biglan, Ary ve Li, 2001). Sonuç olarak çevresel sistemden alınan olumlu destek ve çevrede uygun koşulların bulunması ergeni problem davranışlara karşı korurken çevresel sistemden yerince destek alınamaması, uygun modellerin ve koşulların olmamasına bağlı olarak ergenlerde problem davranışlar artabilmektedir.

Davranış Sistemi

Bu sistem ise geleneklere uygun davranış ve problem davranış olarak adlandırılan iki yapıdan oluşmaktadır. Uygun davranışlar olarak bu kuramda sağlıklı beslenme, düzenli uyku, diş bakımı, egzersiz yapma gibi sağlıkla ilişkili davranışlar ve dindarlığa yönelik davranışlara yer verilmiştir. Bu yaklaşıma göre ergenin sağlığını korumaya yönelik davranışlar sergilemesinin ve dini etkinliklere zaman ayırmasının riskli davranışlara karşı ergeni koruyucu bir etkiye sahip olduğunu ifade edilmektedir.

Özetle, Problem Davranış Kuramı'nın temel odak noktası ifade edilen üç sistemin, kişilik sistemi, algılanan çevre sistemi, davranış sistemi, psikososyal etkileridir (Jessor, 1987). Bu sistemlerden her biri riskli davranışlara yönelik hem koruyucu hem de risk faktörlerini içermektedir. Problem davranış hem yasal hem de sosyal açıdan normlardan sapma gösteren; otorite tarafından sosyal açıdan onaylanmayan ve kişinin sosyal açıdan dışlanmasına, ayıplanmasına ve hatta ceza evine girmesine neden olabilecek davranışlardır. Ayrıca bunlar ergenin hem bedensel hem de psikolojik açıdan sağlığına zarar vermektedir.

Bu davranışları gösterme eğilimi bir sistem düzeyi eğilimi olduğu için kuramsal açıdan kişilik eğiliminden, çevresel eğilimden ve davranışsal eğilimden söz etmek anlamlı olacaktır. Tüm bu üç sistem içerisindeki eğilim bir arada ele alındığında bunların karşılıklı etkileşimi Problem Davranış Kuramı içerisinde sınırsız bir açıklama sağlamaktadır. Bu bağlamda psikososyal eğilim problem davranışlardaki değişkenleri yordamada ve açıklamada kullanılabilir.

Sonuç olarak, PDK hem karmaşık hem de kapsamlı bir kuramdır. Bu kuramın çatısı üç temel sistemin açıklayıcı değişkenlerini içeren bir yapı ile ortaya konulmaktadır. Bu üç sistem: kişilik sistemi, algılanan çevre sistemi ve davranış sistemi olarak adlandırılmaktadır. Her bir sistem problem davranışa karşı

kontrolle ilişkili olarak hizmet veren veya aynı zamanda bu davranışların ortaya çıkmasında kışkırtıcı olan değişkenleri içermektedir. Bu durum kontrol ve kışkırtıcılar arasındaki dengedir. Bu denge her bir sistemin içerisinde problem davranışlar için eğilimin derecesini belirlemektedir (Jessor, 2001). Problem davranış için eğilimin tüm derecesi, genel olarak tüm üç sistem, bu sistemlerdeki yapıların birbirleri ile olan etkileşimlerine dayalı olarak açıklanmaktadır.

Bununla birlikte, problem davranışlarda birlikte değişim içinde olma eğilimi olduğunu gösteren deneysel kanıtlar bulunmaktadır. Yapılan çalışmalar madde kullanımı ve antisosyal davranışlar arasında pozitif ilişki olduğunu göstermektedir. Sonuçta geleneksel açıdan uygun olan davranışlarla (akademik başarı, dini davranışlar) problem davranışlar arasında olumsuz bir ilişki olduğunu ortaya koymaktadır (Gulleno ve Moore, 2000). Yapılan çalışmaların ışığında çeşitli problem davranışların altında tek bir faktörü yansıttığı; bu davranışların ergenlerde genel bir problem davranış sendromu oluşturduğu ifade edilmektedir. Bununla birlikte riskli davranışların kültürel yapıya bağlı olarak farklılık gösterebileceği ifade edilmektedir (Barrera, Bilan, Ary ve Li, 2001).

PDK hem karşılaştırmalı olarak yapılan hem de uzunlamasına yapılan birçok araştırmada kullanılmıştır. Bu çalışmadan elde edilen veriler kuramsal çatının genellenebilir ve güçlü olduğunu desteklemiştir. Hem Amerika Birleşik Devletleri'ndeki hem de diğer ülkelerdeki araştırmacılar (Cleveland ve Wiebe, 2003; Donovan, 2005; Kreiter, Krowchuk, Woods, Sinal, Lawless ve DuRant, 1999; Kokkevi, Richardson, Florescu, Kuzman ve Stergar, 2007; Sienbenbruner, Timmer-Gembeck ve Egeland, 2007) PDK'dan türetilen psikososyal kavramları ve ölçekleri kullanmışlardır. Ayrıca bu araştırmacılar incelemelerini madde kullanımı, riskli araba kullanma, içkili olarak araba kullanma, erken cinsel ilişki, sigara kullanımı, alkol kullanımı, çocuklarda, ergenlerde ve genç yetişkinlerde ortaya çıkan davranışları incelemede kullanmışlardır. Anahtar kişisel ve algılanan çevre değişkenleri yapılan

arařtırmalarda hem karřılařtırmalı hem de geliřimsel deęiřimleri aıklamakta yordayıcı olarak ortaya konmuřtur. Bu deęiřkenler birlikte ele alındıklarında ergenlerdeki antisosyal davranıřlar ve madde kullanımı gibi davranıřların varyansının % 30 - % 50 arasında aıkladıęı sonucu ortaya konmuřtur. Sonuta arařtırmalar “problem davranıř sendromu” gibi problem davranıřlarda kovaryansın anlamlı olduęunu gstermektedir. Problem davranıřlar sadece birbirleri ile pozitif olarak etkileřim iinde olma eęilimindedir; ancak prososyal (prosocial) davranıřlarla (dindar davranıřlar gibi) ve saęlıęı korumaya ynelik davranıřlarla (saęlıklı beslenme gibi) negatif ynde bir iliřki gstermektedirler.

PDK ergenlerde gzlemlenen problem davranıřları aıklayan kapsamlı bir bakıř aısı sunmaktadır. Bu kuramın ngrleri hem bu tr davranıřların anlaşılmasını saęlamak hem de bu davranıřları nlemede ya da bunlara mdahale edilmesinde dikkat edilmesi gereken noktaları ortaya ıkarmak aısından nem tařımaktadır. PDK’da belirtilen koruyucu faktrler aısından ergenin glendirilmesi ve risk faktrlerine karřı korunması nleme alıřmalarına yol gstericilik adına nemli grlmektedir. Ergenlerdeki problem davranıřlar tek bir nedenle aıklanamayacaęı grřnden hareketle bunların nlenmesinde ve bu davranıřlara mdahale edilmesinde birok deęiřkenin ve bunların birbirleri ile olan iliřkilerinin dikkate alınmasının gereklilięi ortaya konulmaktadır.

2.2.0. İLGİLİ ARAŞTIRMALAR

Önceki bölümlerde bahsedildiği gibi ergenlerde ortaya çıkan riskli davranışlar kişisel ve çevresel birtakım faktörle ilişkilidir ve çoğunlukla bu faktörlere bağlı olarak ortaya çıkmaktadır. Çevresel faktörler açısından ele alındığında özellikle aile, arkadaş ve öğretmenlerle olan ilişki biçimlerinin ve ergenlerin bu kişilerden sağladığı desteğin önemi ortaya konulmaktadır. Bu çalışma da ergenlerdeki riskli davranışlarla aile, öğretmen ve arkadaştan algılanan sosyal destek arasındaki ilişkinin ortaya konulması amaçlanmış ve ilgili araştırmalar bölümünde ilk olarak ergenlerde riskli davranışlar ve sosyal destek konusunda yapılan çalışmalara yer verilmiştir.

Ergenlerin psikolojik durumları ile riskli davranışları arasında doğrudan bir ilişki bulunmaktadır. Ergenlerdeki anksiyete, depresyon, somatik yakınmaların ya da intihar düşüncelerinin ergenlerde görülen riskli davranışlarla ilişkili olduğu belirtilmektedir. Bu bölümün ikinci kısmında içe yönelim başlığı altında toplanan bu değişkenlerle riskli davranışlar arasındaki ilişkileri açıklamaya yönelik olarak yapılan çalışmalara yer verilmiştir. Bu bölümde son olarak akademik başarı ile riskli davranışlar konusunda yapılan çalışmalar yer almaktadır.

2.2.1. Ergenlerde Riskli Davranışlar ve Sosyal Destek Konusunda Yapılan Araştırmalar

Ergenlerin riskli davranışlara yönelmelerinde çevresel değişkenlerin önemli bir yeri olduğu daha önce ifade edilmişti. Çevresel değişkenlerden özellikle ailesel, okulla ve arkadaş çevresi ile ilgili olan özelliklerin ergenlerde ortaya çıkan riskli davranışlara yönelik iki tür etkisi olabilmektedir. Bu iki etki koruyucu faktörler olarak ya da risk faktörleri olarak ifade edilebilir. Aile, okul ya da arkadaşlar ergenlerin riskli davranışlara yönelmelerini engelleyebilmekte ya da bu riskleri arttırabilmektedir. Bu noktada ilgili alan yazın incelendiğinde bu sistemlerden alınan desteğin ergenlerin riskli davranışlara yönelmelerinde önemli bir

koruyucu faktör olduğu görülmektedir. Aşağıda bu konu ile ilgili olarak alan yazında yapılan çalışmalar tarihsel sırası ile özetlenmiştir.

Ergenlerdeki riskli davranışlarla ilgili olarak yapılan çalışmalarda çoğunlukla ailesel değişkenler ele alınmaktadır. Buna göre, Barnes ve Farrell (1992), yaptıkları çalışmada ergenlerin alkol kullanımı, suça yönelik davranışları ve diğer problem davranışlarının gelişiminde ebeveyn davranışlarının, desteğinin ve kontrolünün etkisini incelemiştir. Bu çalışmanın sonucunda ebeveyn desteğinin ve kontrolünün problem davranışların önemli yordayıcıları olduğu ortaya konulmuştur.

Yine aile desteğinin konu alındığı bir diğer çalışma Repinski, Kuckarczak, Laing ve Boyce (1999) tarafından yapılmıştır. Bu araştırmada kardeşlerin ve ebeveynlerin davranışlarının ergenlerin uyumlarıyla olan ilişki derecelerinin incelenmesi hedeflenmiştir. Araştırmadan elde edilen sonuçlara göre, ebeveynlerin ve kardeşlerin zarar, destek ve düşmanlık içeren davranışlarının ergenlerin akademik başarıları ve riskli davranışları ile ilişkili olduğu belirtilmiştir. Ayrıca bu çalışmanın sonucunda aile içindeki bu tür davranışların ergenlerin riskli davranışları ile daha fazla ilişkili olduğu ortaya konulmuştur. Bu araştırmanın sonuçlarına göre ebeveynlerinden ve kardeşlerinden yeterince destek alamayan ergenlerde riskli davranışların görülme sıklığı daha yüksektir.

Piko (2000) tarafından ise, ergenlerde sigara, alkol ve madde kullanımı üzerinde sosyodemografik değişkenlerin, psikolojik sağlığın ve ebeveynlerden ve arkadaşlardan algılanan desteğin yordama gücü incelenmiştir. Araştırmanın sonucunda cinsiyet, yaş ve okul türü değişkenlerinin ergenlerdeki bu riskli davranışları anlamlı olarak yordadığı sonucu ortaya konmuştur. Buna göre, erkeklerde kızlara oranla riskli davranışlara daha yoğun olarak rastlanmakta ve yine yaş ilerledikçe madde kullanımına yönelik riskli davranışlarda da bir artış gözlenmektedir. Ayrıca ne anne ne de arkadaş desteği güçlü yordayıcılar olmadığında da düşük düzeyde algılanan baba desteğinin bütün türlerde madde kullanımını güçlü bir biçimde yordadığı ortaya konulmuştur.

Sosyal desteğin önemli kaynakları olan ebeveyn, arkadaş ve öğretmen desteğinin tek tek ve bir arada okulla ilgili sonuçlarının incelendiği bir başka çalışmada lise öğrencileri ile çalışılmıştır. Bu çalışmanın önemli bir bulgusu olarak algılanan sosyal destek düzeyleri yüksek olan öğrencilerin okula daha iyi devam ettikleri, daha fazla ders çalıştıkları ve problem davranışlardan daha fazla kaçındıkları ortaya konulmuştur (Rosenfeld, Richman ve Bowen, 2000). Böylece ebeveyn, arkadaş ve öğretmen desteğinin riskli davranışlara yönelik koruyucu etkisi ortaya konulmuştur.

Riskli davranışlarla ilgili olarak yapılan çalışmalardan bir kısmı bu davranışlara yönelik olarak risk faktörleri ile koruyucu faktörlerin ortaya konulmasını hedeflemiştir. Örneğin, Simantov, Schoen, Klein (2000) tarafından yapılan çalışmada ergenleri sigara ve alkol kullanmaya yöneltten değişkenleri daha iyi anlamak ve ergenlerdeki bu davranışlarla ilişkili olan risk ve koruyucu faktörleri ortaya koymak hedeflenmiştir. Bu çalışmada erkek ve kız öğrencilerin aynı oranlarda sigara kullandığı belirlenmiştir. Bununla birlikte alkol kullanımı erkeklerde kızlara oranla daha yüksek bulunmuştur. Bu çalışmanın sonuçlarına göre, stresli yaşam olayları ve çocuklukta istismara uğramanın erkeklerde sigara kullanımını artırdığı belirlenmiştir. Kızlarda ise istismar, aile içi şiddet, depresyon belirtilerinin ve stresli yaşam olaylarının sigara kullanımı ile yüksek ilişkili olduğu sonucu ortaya konulmuştur. Bu bulgulara paralel olarak alkol kullanımı ile ilgili de benzer sonuçlar bulunmuştur. Sosyal desteğin de her iki riskli davranış türü için her iki cinsiyette de koruyucu bir etkiye sahip olduğu belirtilmiştir. Ayrıca ders dışı aktivitelere katılan öğrencilerin daha az sigara kullandıkları, ancak ders dışı aktivitelerle alkol kullanımı arasında anlamlı bir ilişki olmadığı belirtilmiştir.

Riskli davranışlar ve sosyal destek arasındaki ilişkilerin incelendiği bir başka çalışmada öğrencilerin algıladıkları sosyal destek düzeylerinin akademik, davranışsal ve sosyal sonuçları incelenmiştir. Bu araştırma sonuçlarına göre, algılanan sosyal destek düzeyinin olumlu göstergeleri bulunurken, desteğin

düşük olmasının öğrencilerde içe yönelim ya da dışa yönelim gibi problemlerle davranışsal göstergelerinin bulunduğunu ortaya koymuştur (Demaray ve Malecki, 2002).

Ergenlerde görülen riskli davranışların bir alt boyutunu da okul terki oluşturmaktadır. Lagana (2004) tarafından yapılan bir araştırmada okul terkinin yordayıcıları olarak aile ve sosyal destek değişkenleri incelenmiştir. Çalışmada okul terki açısından düşük, orta ve yüksek risk altında olan üç farklı grup lise öğrencisi ile çalışılmıştır. Araştırmanın sonucunda, yüksek risk grubunda olan öğrencileri erkek, düşük notları olan, arkadaş ve yetişkin desteği almayan öğrencilerin oluşturduğu sonucu ortaya konulmuştur.

Ergenler için önemli bir sosyal destek kaynağı da öğretmenlerdir. Bu nedenle, öğretmenlerden algılanan sosyal desteğin de riskli davranışlar üzerinde etkili olabileceği düşünülmektedir. McNeely ve Falci (2004) tarafından okula ait olma ve algılanan öğretmen desteği boyutlarından oluşan okula bağlılıkla ergenlerdeki riskli davranışlar arasındaki ilişki incelenmiştir. Yapılan çalışmada öğretmenlerinden algıladıkları sosyal destek düzeyi yüksek olan öğrencilerin alkol ve madde kullanımı, intihar düşüncesi ve girişimi, cinsel davranışlar ve silaha bağlı şiddet boyutlarında ele alınan riskli davranışlara daha az yöneldikleri sonucunu ortaya konulmuştur.

Bu çalışmada riskli davranışların bir boyutu olarak ele alınan antisosyal davranışların önemli göstergelerinden biri de saldırganlıktır. Yalçın (2004) tarafından yapılan çalışmada ailelerinden algıladıkları sosyal destek düzeyi farklı lise öğrencilerinin saldırganlık düzeyleri incelenmiştir. Araştırmanın sonucunda algılanan aile desteği ile okuldaki arkadaşlık ilişkilerinden memnun olma durumu değişkenlerinin saldırganlık puanları üzerindeki ortak etkisi anlamlı bulunmuştur. Ayrıca yine bu çalışmanın sonucunda aileden algılanan destek düzeyi, ailenin geliri durumunu algılama biçimi, ailede şiddet uygulanma, öğretmenlerden memnun olma durumu değişkenlerinin saldırganlık puanları üzerindeki temel etkileri anlamlı bulunmuştur.

Springer, Parcel, Baumler ve Ross (2005) ise yaptıkları çalışmada ebeveynlerden algılanan sosyal destek ve algılanan okul uyumunun gençlerdeki fiziksel kavga, kurbanlık, intihar eğilimi, madde kullanımı ve cinsel davranışlar gibi riskli davranışlarla ilişkisi incelenmişlerdir. Çalışma 930 ortaokul öğrencisi üzerinde gerçekleştirilmiştir. Çalışmanın sonucunda ebeveynlerinden düşük sosyal destek algılayan öğrencilerin tüm riskli davranışları daha fazla sergiledikleri; düşük okul uyumunun ise kız öğrencilerin çoğunlukla intihar eğilimi, alkol ve madde kullanımına yönelmelerine neden olduğu belirtilmiştir. Ayrıca yine bu çalışmanın sonuçlarına göre, erkek öğrencilerde ebeveynlerden algılanan sosyal desteğin intihar eğilimi, madde kullanımı ve fiziksel kavga gibi riskli davranışlarla olan ilişkisinin kız öğrencilere oranla daha düşük olduğu; bununla birlikte erkek öğrencilerde algılanan okul uyumunun fiziksel kavgaya karışma için önemli bir yordayıcı olduğu; fakat alkol kullanımını yordama gücünün daha düşük olduğu bulunmuştur. Sonuç olarak bu çalışma sosyal ilişkileri desteklemenin riskli davranışları azaltmada önemli olabileceğini ortaya koymuştur.

Yapılan bir çalışmada okul güvenliği, sosyal destek ve öğrencilerin problemli davranışları arasındaki ilişki incelenmiştir. Araştırmanın örneklemini üç ortaokul ve iki liseden 974 öğrenci oluşturmuştur. Öğrencilerin aile, öğretmen ve sınıf arkadaşlarından aldıkları desteğin okul güvenliği algılarını arttırdığı sonucu ortaya konulan bu çalışmada ayrıca okul güvenliğinin sosyal destek ile problem davranışlar arasında aracı bir değişken olduğu belirtilmiştir (King, Huebner, Suldo, Valois, 2006).

Ergenlerde görülen problem (riskli) davranışları yordayan psiko-sosyal risk faktörlerinin ve koruyucu faktörlerin belirlenmesinin amaçlandığı bir araştırmanın sonucunda risk faktörleri ile problem davranışlar arasında pozitif yönde; koruyucu faktörler ve problem davranışlar arasında negatif yönde düşük ve orta düzeyde ilişki olduğu ortaya konulmuştur. Bu çalışmada da koruyucu faktörler arasında yer alan algılanan çevre sistemi içerisinde yer alan aile,

arkadaş, öğretmen ve yaşanan çevreden algılanan sosyal desteğin ergenlerde problem davranışları anlamlı olarak yordadığı sonucu ortaya konulmuştur (Siyez ve Aysan, 2007) .

Yapılan bir başka çalışmada ergenlerde şiddet eğiliminin görülme sıklığı ve şiddet eğilimi olan ergenlerin algılanan sosyal destek ve yalnızlık düzeyleri incelemiştir (Haskan, 2009). Bu araştırmanın sonucunda, yüksek şiddet eğilimi olan ergenlerin aile, arkadaş ve öğretmen desteklerinin düşük düzeyde olduğu ve yalnızlık düzeylerinin yüksek olduğu belirtilmiştir.

İnandı, Özer, Akdemir, Akoğlu, Babayiğit, Turhan ve Sangül (2009) tarafından yapılan çalışmada lise öğrencilerinde madde kullanım sıklığını saptamak ve madde kullanımı ile şiddet ve psikolojik özellikler arasındaki ilişkiyi incelemek amaçlanmıştır. Bu çalışmadan elde edilen bulgulara göre, sigara kullanan öğrencilerde sürekli kaygı, alkol kullananlarda özgüven ve özsaygı puanları yüksek bulunmuştur. Sigara ve diğer madde kullananlarda hayat boyu ve son bir yıl içinde şiddete uğrama ve şiddet uygulamanın daha yüksek olduğu belirtilmiştir. Ayrıca bu çalışmanın sonucunda sosyal destek azlığının ergenlerde madde kullanımını arttırdığı ortaya konulmuştur.

Ergenler için çevresel sosyal destek kaynaklarından en önemlileri ebeveynler, akranlar ve öğretmenlerdir. Bu çerçevede Walsh, Harel-Fisch ve Fogel-Grinvald (2010) tarafından yapılan çalışmada ebeveynlerin (kontrol, bağlılık, okulda destek), öğretmenlerin (destek) ve akranların (fazla zamanını arkadaşlarla geçirme, okulda akranları tarafından dışlanma) riskli davranışları (sigara ve alkol kullanımı) ve ruhsal iyi oluşlarını yordamadaki rolü incelenmiştir. Yapısal eşitlik modelinin kullanıldığı bu çalışmada model İsrail kökenli ergenlerde ebeveyn, öğretmen ve akran değişkenlerinin her iki riskli davranış üzerinde de anlamlı bir etkisinin olduğunu göstermiştir. Bununla birlikte, göçmen ergenlerle ilgili olarak, okul ortamının (ebeveynin okuldaki desteği, öğretmen desteği, akran ilişkileri) riskli davranışlarını ve ruhsal iyi oluşlarını anlamlı olarak yordadığı bulunmuştur.

Alan yazında ergenlerde riskli davranışlar ve sosyal destek arasındaki ilişkilerin incelendiği çalışmaların sonuçları sosyal desteğin riskli davranışları anlamlı olarak yordadığını ortaya koymaktadır. Aile, arkadaş ve öğretmenlerinden yeterince destek alan ya da destek aldıklarını algılayan ergenler antisosyal davranışlar, alkol ya da sigara kullanımı, intihar eğilimi ve okul terki gibi riskli davranışlara daha az yönelmektedirler. Alan yazındaki bu çalışmalar sosyal desteğin riskli davranışlara yönelik koruyucu etkilerini ortaya koymaktadır. Sosyal desteğin varlığının koruyucu etkisinin yanı sıra sosyal destek eksikliğinin ergenlerde riskli davranışlara yönelik bir risk faktörü oluşturduğu gözden kaçırılmamalıdır.

2.2.2. Ergenlerde Riskli Davranışlar ve İçe yönelim Konusunda Yapılan Araştırmalar

Ergenlik dönemi daha önce de ifade edilen pek çok kişisel ya da çevresel etkene bağlı olarak riskli davranışların yoğunlaştığı bir gelişim dönemidir. Ergenlerin antisosyal davranışlar, sigara ya da alkol kullanımı, okul terki ya da sağlıksız beslenme alışkanlıkları gibi riskli davranışları göstermelerine neden olan değişkenler arasında ergenlerin içinde bulunduğu duygusal durumun da önemli bir kişisel faktör olduğu bilinmektedir. Riskli davranışların önemli bir özelliği ergenlerin sağlıklarına ve gelişimlerine zarar veriyor olmalarıdır. Riskli davranışlar gösteren ergenlerin özellikleri incelendiğinde depresyon, anksiyete, somatik yakınmalar ve intihar eğilimi gibi içe yönelim belirtileri taşıyan ergenlerde bu davranışlara daha sık rastlandığı ve ergenlerdeki riskli davranışlarla içe yönelimin ilişkili olduğu görülmektedir. Aşağıda alan yazında bu konuda yapılan çalışmalara özet olarak yer verilmiş ve bu değişkenler arasındaki ilişkinin ortaya konulması amaçlanmıştır.

Ergenlerde riskli davranışlar ve içe yönelim arasındaki ilişkinin incelendiği bir çalışmada ergenlerde madde kullanımı, suçlu davranışlar, yeme bozuklukları ile depresyon ve intihar arasındaki karşılıklı ilişki araştırılmıştır. Bu araştırmanın

sonucunda kız öğrencilerin intihar fikirleri ile madde kullanımları arasında güçlü bir ilişki olduğu; intihar girişimi içinse hem erkek hem de kız öğrencilerde bu ilişkinin gücü yine ortaya konulmuştur (Kandel, Raveis ve Davies, 1991).

Bu çalışmaya benzer olarak Campos (1999) tarafından yapılan araştırmada öğrencilerin depresyon ve intihar eğilimi düzeyleri ile şiddet, alkol ve sigara kullanımı arasında ilişki olduğu belirtilmiştir. Yine bu araştırmanın bulgularından yola çıkılarak ergenlerdeki riskli davranışların depresyon ve intiharın yordayıcısı olduğu belirtilmiştir.

Farklı problemlere ilişkili risk faktörlerinin incelenmesini amaçlayan Kim (2001), yaptığı çalışmada ergenlerde madde kullanımı, suçlu davranışlar ve yeme bozuklukları ile intihar ve depresyon arasındaki karşılıklı ilişkiyi ortaya koymayı amaçlamıştır. Bu araştırmanın sonucunda kızlarda intihar fikirleri ile madde kullanımı arasında güçlü bir ilişkinin olduğu, erkeklerde ve kızlarda ise intihar girişiminin madde kullanımı ile daha güçlü bir ilişki içinde olduğu belirtilmiştir. Ayrıca bu çalışmada depresyon belirtilerinin intihar fikirlerinin en güçlü yordayıcı olduğu ortaya konulmuştur. Kızlar arasında, depresyonun madde bağımlılığını yordadığı ve madde kullanımının intihar fikirlerini artırdığı belirtilmiştir.

Yukarıda ifade edilen çalışmalara paralel olarak yapılan bir diğer çalışmada kişilerin kendileri tarafından ifade edilen depresyon ve stres belirtilerinin diğer riskli davranışlarla ilişkili olup olmadığı araştırılmıştır. Lojistik regresyon analizi yönteminin kullanıldığı çalışmada depresyon ve stres belirtilerinin kız öğrencilerde sigara kullanımı düzeyini, fiziksel kavga ve riskli cinsel davranışların artmasına neden olduğu belirtilmiştir. Erkek öğrencilerde de benzer olarak bu durumun sigara kullanımını ve riskli cinsel davranışları arttırdığı ifade edilmiştir. Ayrıca bu değişkenlerin kız öğrencilerde diyet davranışları ile de ilişkili olduğu belirtilmiştir (Brooks, Haris, Thrall ve Woods, 2002).

Ergenlerde depresyon düzeyinin çeşitli olumsuz davranışları da beraberinde getirebilmektedir. Bu bağlamda, Glied ve Pine (2002) tarafından yapılan

çalışmada ergenlerde depresyon belirtilerinin yüksekliğinin sonuçları ve ilişkilerinin incelenmesi amaçlanmıştır. Yüksek depresyon düzeyi ile birlikte yaşam olayları, cinsel istismar, fiziksel şiddete maruz kalma çocuklarda ve ergenlerde sigara kullanma, alkol kullanma ve intihar fikirlerini artırmaktadır. Bu özellikleri taşıyan gençlerin daha yoğun olarak bu tür davranışlara yöneldikleri belirtilmektedir.

Depresyon ve intihar düşünceleri ile madde kullanımı ve riskli davranışlar arasındaki ilişkinin incelenmesinin hedeflendiği bir çalışmada alkol, sigara kullanımı ve/veya cinsel davranışlar gibi riskli davranışlar ile depresyon, intihar fikirleri ve intihar girişimi arasında bir ilişki olduğu sonucu ortaya konulmuştur. Ayrıca bu çalışmanın bulgularına göre, uyuşturucu madde kullanan ergenlerde depresyon düzeyinin daha yüksek olduğu belirtilmiştir. Yine bu çalışmanın sonuçlarına göre kızlar erkeklere oranla daha az yüksek riskli davranışlara yönelmektedirler; ancak kızlar erkeklere oranla depresyon ve intihar düşüncelerine daha eğilimlidirler. Kısacası bu çalışmanın sonuçlarına göre depresyon düzeyi ve intihar fikirleri arttıkça ergenlerin madde kullanımı gibi yüksek riskli davranışlara yönelme olasılıkları da artmaktadır (Hallfors, Waller, Ford, Halpern, Brodish ve Iritani, 2004).

Cinsiyet farklılığına göre madde kullanımı ve cinsel davranışların depresyonu yordama güçlerinin araştırıldığı bir çalışmadan sonuçlara göre, madde kullanımı ve cinsel davranışlar depresyon düzeyini yordarken; depresyon düzeyinin bu davranışları yordamadığı belirtilmiştir. Bu durumun hem kız hem de erkek öğrenciler için geçerli olduğu belirtilmiştir (Hallfors, Waller, Bauer ve Halpern, 2005).

Curry ve Youngblade (2006) tarafından yapılan çalışmada ise, öfke ya da depresyon belirtileri gibi olumsuz etkilerin, kendini kısıtlamanın, risk algısının ergenlikteki riskli davranışların arasındaki ilişkinin ortaya konulması amaçlanmıştır. Bu çalışmanın sonucunda öfke ve risk algısının riskli

davranışları doğrudan; depresif belirtilerin ise risk algısı aracılığıyla dolaylı olarak riskli davranışları yordadığı sonucu ortaya konulmuştur.

Alan yazına bakıldığında içeyönelim ve depresif belirtilerle ilgili daha az çalışma yapılmasına karşın bazı araştırmaların sonuçları riskli davranışlarla depresif belirtiler arasında ilişki olduğunu ortaya koymaktadır (Colder ve Chassin, 1993; Kaplow, Curran, Angold, ve Costello, 2001; Kosunen, Kaltiala-Heino, Rimpela, ve Laippala, 2003; Marks ve diğerleri, 1998; Windle ve Windle, 2001). Örneğin, Colder and Chassin (1993) yaptıkları çalışmada içe yönelim belirtileri olan anksiyete, depresyon ve sosyal içedönüklüğün alkol kullanımını yordadığını ortaya koymuşlardır (Akt., Curry ve Youngblade, 2006).

Kesitsel araştırma deseninin kullanıldığı bir çalışmada içe yönelim belirtileri ile antisosyal davranışlar arasındaki ilişki incelenmiştir. Araştırmaya sadece erkek ergenler alınmıştır ve hem bu ergenler hem de bakıcıları ile dört yıl boyunca yılda bir kez görüşülmüştür. Araştırmanın sonucunda içe yönelimle antisosyal davranışların bir arada ilerleyen sorunlar olduğu; içe yönelimdeki artışın antisosyal davranışlarda da artışa neden olduğu ve bu bağlamda antisosyal davranışlarla içe yönelim arasına anlamlı bir ilişki olduğu sonucu ortaya konulmuştur (Sheidow, Strachan, Minden, Henry, Tolan ve Gorman-Smith, 2008).

Von ve Margaret (2008) tarafından yapılan çalışmada ergenlerdeki antisosyal davranışlar üzerinde ebeveynlerin denetimi, teşvik ediciliği ve akranların yıkıcılığına maruz kalma ile normal dışılığın etkileri değerlendirilmiştir. Bu çalışmada ayrıca depresyonun moderatör etkisi de incelenmiştir. Bu çalışmadan elde edilen sonuçlara göre, cinsiyet, depresyon ve akranların antisosyal davranışlarla olan ilişkisi anlamlı bulunmuştur. Buna göre erkeklerde ve depresyon düzeyi yüksek olan ergenlerde antisosyal davranışlar daha yoğun olarak gözlenmektedir. Bu çalışmadan elde edilen bir diğer bulgu da; ebeveynlerin denetimi, teşvik ediciliği ve yaş antisosyal davranışlarla ilişkili olmamasıdır.

Alan yazında bu konuda yapılan boylamsal çalışmalara da rastlamak mümkündür. Örneğin, Ritakallio, Koivisto, Pahlen, Pelkonen, Marttunen ve Kaltiala-Heino (2008) yaptıkları çalışmada depresyon ve antisosyal davranışlar arasındaki ilişki eşzamanlı, sürekli ve boylamsal olarak incelenmiştir. Çalışmanın sonuçlarına göre, depresyon ve antisosyal davranışların sürekli ve eşzamanlı olarak incelenmiştir. Bu çalışmada kızlarda antisosyal davranışların depresyonu yordamadığı; ancak depresyonun kızlarda gelecekte ortaya çıkacak antisosyal davranışları yordadığı belirlenmiştir. Erkeklerde ise bu durumun tersine depresyonun gelecekteki antisosyal davranışlara yönelik koruyucu bir etkisinin olduğu belirlenmiştir.

Riskli davranışların bir boyutu olarak beslenme alışkanlıkları da ele alınmaktadır. Alan yazında bu boyut ile içe yönelim arasındaki ilişkileri ortaya koyan çeşitli çalışmalar yer almaktadır. Bununla ilişkili olarak, Ferriter, Eberhart ve Hammen (2010) tarafından yapılan araştırmada ergenlerde yeme patolojisi ile depresyon belirtileri ve akranlarla ilişkilerdeki karşılıklı sosyal rollerin ilişkileri incelenmiştir. Sosyal rollerin depresyonla yeme davranışı arasında aracı değişken olarak ele alındığı bu çalışmada ergenlikten yetişkinliği beş yıllık bir izleme çalışmasının sonucunda depresyon belirtilerinin romantik ilişkilerin kalitesi ve romantik bağlanmayla etkileşim içinde depresyon belirtilerinin kadınlarda yeme patolojisini yükselttiği ortaya konulmuştur.

Yukarıda verilen çalışmalar dikkate alındığında içe yönelimin ergenlerde riskli davranışların önemli bir yordayıcısı olduğu görülmektedir. Yapılan çalışmalar depresyon, anksiyete ya da intihar eğilimi gibi içe yönelim belirtilerinin ergenlerde sigara ve alkol kullanımı, antisosyal davranışlar, okul terki ve riskli beslenme alışkanlıklarını arttırmaktadır. Bu bağlamda ergenlerin içinde buldukları duygusal durum ile sergiledikleri riskli davranışlar arasında önemli ilişkilerin olduğu söylenebilir.

2.2.3. Ergenlerde Riskli Davranışlar ve Akademik Başarı Konusunda Yapılan Araştırmalar

Okulların en önemli işlevlerinden biri öğrencilerin okul yaşamı boyunca tüm bilişsel öğrenmelerini tanımlamakta kullanılan akademik başarının artırılmasıdır (Shea, 2006). Yapılan çalışmalar akademik başarı ile riskli davranışlar arasında ilişki olduğunu ortaya koymaktadır. Aşağıda bu konuda yapılan çalışmaların sonuçlarına yer verilmiştir.

Öğrencilerin akademik başarılarının düşüklüğü ile dışa yönelik problem davranışları arasındaki ilişkinin incelenmesi amacıyla çocuk ve ergenlerle çalışılmıştır. Araştırmanın sonucunda çocukluk dönemine dikkat ve hiperaktivite problemlerinin öfkeden daha fazla başarısızlığa neden olurken ergenlikte antisosyal ve suça yönelik davranışların net bir biçimde düşük akademik başarı ile ilişkili olduğunu ortaya koymuşlardır (Hinshaw,1992).

Akademik başarı ile anne-baba ve çevrede bulunan kişilerle öğrenci arasında manidar bir ilişki olduğu ve bunların koruyucu faktörler olarak ele alınabileceği belirtilmektedir. Araştırmalar bu faktörler ile düşük risk oranları arasındaki ilişkiyi ortaya koymaktadır. Bu risk alanları da duygusal sıkıntı, intihar fikirleri ve davranışları, şiddet, madde kullanımı ve erken yaşta cinsel ilişkiye girme olarak sıralanmaktadır (Franke, 2000; Hawkins, Catalano, Kosterman, Abbott, ve Hill, 1999; Resnick, Haris ve Blum, 1993).

Akademik başarı ve riskli davranışlar arasındaki ilişkinin ortaya konulmasının amaçlandığı bir başka çalışmada öğrencilerin ifade ettikleri başarı durumları ile 1997 yılında Kuzey Carolina'da lise öğrencilerinin YRBS'den elde edilen sonuçları arasındaki ilişki incelenmiştir. Bu çalışmadan elde edilen sonuçlara göre, akademik başarıları düşük olan öğrencilerde riskli araba kullanma, kavga etme, silah taşıma, intihar davranışları, madde kullanımı ve riskli cinsel davranış gibi riskli davranışların daha fazla rastlandığı sonucu ortaya konmuştur (Kirk ve Ward, 1999).

Brown ve arkadaşları (2002) tarafından yapılan çalışmada ise, ergenlerde riskli davranışlar ile akademik başarı arasındaki ilişki incelenmiş ve araştırma sonucunda fiziksel aktivite ile beden kilosu değişkenleri ile akademik başarı arasında yüksek bir ilişki olduğu sonucu ortaya konmuştur.

Lise öğrencilerinin risk alma davranışlarını, akran baskısı, akademik başarı ve yaş değişkenlerinin ne derece yordadığını inceleyen Kıran - Esen (2003), yaptığı araştırmanın sonucunda akademik başarının risk alma davranışlarını negatif yönde yordadığı, akran baskısı ve yaş değişkenlerinin ise pozitif yönde manidar olarak yordadığı sonucu ortaya konmuştur. Bu üç bağımsız değişken bir arada ele alındığında risk alma davranışının % 54'ünü yordadığı belirtilmiştir.

Riskli davranışlara yönelik koruyucu faktörleri ortaya konulmasının ve ergenlerdeki risk örüntülerini belirlemenin hedeflendiği bir çalışmada elde edilen veriler adimsal regresyon analizi ile incelenmiştir Mancini ve Huebner (2004) tarafından yapılan bu çalışmada riskli davranışlarla çoklu ekolojik katmanlarda yer alan faktörlerin ilişkisi incelenmiştir. Araştırmanın sonuçlarına göre, okula bağlılığı ve okul başarısı yüksek olan, ebeveynleri ile iyi ilişkileri olan ve zamanı iyi kullanan ergenlerin daha az riskli davranışlar gösterirken; yaşı daha büyük olan, erkek ve iyi bir arkadaşı olan ergenlerin daha fazla riskli davranışlar sergileme eğiliminde oldukları ortaya konulmuştur. Yine bu çalışmanın sonucunda ekolojik sistemin katmanlarındaki sosyal desteğin artırılmasıyla ergenlerde riskli davranışların azaltılabileceği önerilmiştir.

Gökgöz ve Koçoğlu (2007) tarafından yapılan çalışmada da ergenlik çağında sigara ve kullanma yaygınlığı, sigara ve alkole başlama yaşı ve bu alışkanlıklara etki eden nedenler araştırılmıştır. Bu çalışmanın sonucunda öğrencilerin % 67.1'i hayatında hiç sigara içmedikleri, % 18.5'inin denedikleri ve % 7.5'inin her gün sigara içtiği sonucu elde edilmiştir. Düzenli olarak sigara içen öğrencilerin oranı % 10.9 olarak ifade edilmiştir. Ayrıca bu araştırmanın sonucunda yaşın, cinsiyetin, gelir düzeyinin, algılanan başarı durumunun, disiplin cezası alma, sınıfta kalma durumunun, aile ile sorunlarını paylaşmanın, sigaranın kanser yapıcı etkilerini bilmenin, aileden uzakta yaşamının sigara içme davranışı

üzerinde istatistiksel olarak anlamlı olduğu belirlenmiştir. Bu çalışmadan elde edilen önemli bir bulgu da öğrenim hayatı boyunca disiplin cezası almış olan öğrencilerin diğerlerine oranla daha fazla sigara içme davranışı sergilemeleridir.

Ergenlerde kaygı ve depresyon gibi içe yönelik ve madde kullanımı ve suçlu davranışlar gibi dışa yönelik davranışlarla akademik başarı arasındaki ilişkinin ortaya konulmasının amaçlandığı bir araştırma sonucunda madde kullanan öğrencilerin akademik başarılarının daha düşük olduğu ve yine bu öğrencilerin daha fazla dışa yönelik problem davranışlar sergiledikleri ortaya konulmuştur. Ayrıca bu çalışmanın bulguları doğrultusunda akademik ve kişisel yeterliliğin her iki boyuttaki problem davranışlarla ilişkili olduğu ortaya konulmuştur (Ansary ve Luthar, 2009).

Okulların en önemli işlevlerinden biri de öğrencilerin akademik başarılarını artırmak; öğrenciler için uygun öğrenme ortamları sağlayarak onların başarılı olmalarına yardımcı olmaktır. Akademik olarak başarısız olan öğrenciler hem okul yaşamında hem de sosyal yaşamda birtakım sorunlarla karşılaşabilmektedirler. Okul yaşamındaki bu güçlük ergenleri işlevsel olmayan çözüm yollarına yöneltebilmektedir ki, bu çözüm yolları da çoğunlukla alkol ya da sigara kullanımı veya antisosyal davranışlar gibi riskli davranışlar olmaktadır. Yukarıda verilen araştırmalar incelendiğinde ergenlerde akademik başarının düşük olmasının hem doğrudan hem de dolaylı olarak ergenlerin riskli davranışlara yönelmelerine neden olabildiğini göstermektedir.

BÖLÜM III

YÖNTEM

Betimsel bir nitelik taşıyan bu araştırmada, sosyal destek, içe yönelim gizil değişkenleri ile akademik başarı değişkeninin ergenlerdeki riskli davranışları yordama güçleri bir modelle test edilmiştir. Bu bölümde araştırma kapsamında bulunan çalışma grupları ve araştırmada kullanılan veri toplama araçları tanıtılmıştır. Ardından sırasıyla verilerin toplanmasında izlenen yol ve verilerin analizinde uygulanan istatistiksel çözümlene yöntemleri üzerinde durulmuştur.

3.1. Çalışma Grubu

Bu bölümde araştırma kapsamında yer alan bireylere ilişkin bilgiler yer almaktadır. Genel lise öğrencileri ile yapılan çalışmada üç farklı gruba çalışılmış ve bu grupların özellikleri sırasıyla aşağıda verilmiştir.

3.1.1. Çalışma Grubu 1

Araştırmanın birinci çalışma grubunu Ankara ili merkez ilçeye bağlı olarak öğretim veren dört farklı genel liseden 2009-2010 güz döneminde eğitimine devam eden 560 öğrenci oluşturmuştur. Bu öğrencilerden 75'i ölçeğin maddelerini eksik yanıtladıkları için işlem dışı bırakılmış ve analizler geriye kalan 485 öğrenciden elde edilen verilerle gerçekleştirilmiştir. Tablo III-1'de bu öğrencilerin cinsiyet ve sınıf düzeyine göre dağılımlarına yer verilmiştir.

Tablo III 1- Birinci Çalışma Grubunda Yer Alan Öğrencilerin Cinsiyet ve Sınıf Düzeyine Göre Dağılımları

Değişken		N	%
Cinsiyet	Kız	278	%57.3
	Erkek	192	%39.6
	Boş	15	%3.1
Sınıf	10. sınıf	273	%56.3
	11.sınıf	72	%14.8
	12. sınıf	137	%28.2
	Boş	3	%0.6
Toplam		485	%100

Tablo III-1'de görüldüğü gibi, öğrencilerin 278'i (%57,3) kız, 192'si (%39,6) erkek öğrencilerden oluşurken 15 (%3,1) öğrenci cinsiyetini belirtmemiştir. Ayrıca bu öğrencilerin 273'ü (%56,3) onuncu sınıfa, 72'si (% 14,8) on birinci sınıfa, 137'si (%28,2) ise on ikinci sınıfa devam öğrencilerdir. Çalışmaya katılan öğrencilerden üçü (%0,6) ise sınıflarını belirtmemiştir. Bu öğrencilerden elde edilen verilerle araştırma kapsamında geliştirilen Riskli Davranışlar Ölçeği'nin açıklayıcı ve doğrulayıcı faktör analizleri yapılmıştır.

3.1.2. Çalışma Grubu 2

Araştırmanın ikinci grubundan Riskli Davranışlar Ölçeği'nin test tekrar test güvenilirlik çalışması için gerekli veriler elde edilmiştir. Bu çalışma grubunu 2009-2010 öğretim yılında İstanbul'da Güngören İzzet Ünver Lisesi'ne devam eden 62 öğrenci oluşturmuştur. Bu öğrencilerden 33'ü kız, 29'u erkektir. Öğrencilerden 31'i onuncu sınıfa, diğer 31 öğrenci on birinci sınıfa devam etmektedir.

3.1.3. Çalışma Grubu 3

Araştırma kapsamında önerilen modelin istatistiksel olarak anlamlı olup olmadığı üçüncü çalışma grubundan elde edilen verilerle test edilmiştir. Bu çalışma grubunu Ankara ilinde merkez ilçelere bağlı altı farklı genel liseye devam eden 500 öğrenci oluşturmuştur. Bu öğrencilerden dokuzu çalışma kapsamında uygulanan ölçeklerden bazılarını boş bıraktığı ve/veya ölçeklerde yer alan maddelerden bir çocuğuna yanıt vermediği için veri setinden çıkarılmıştır. Analizler geriye kalan 491 öğrenci üzerinde yapılmıştır. Tablo III 2'de bu öğrencilerin cinsiyet ve sınıf düzeyine göre dağılımlarına yer verilmiştir.

Tablo III-2- Üçüncü Çalışma Grubunda Yer Alan Öğrencilerin Cinsiyet ve Sınıf Düzeyine Göre Dağılımları

Değişken		N	%
Cinsiyet	Kız	282	%57.4
	Erkek	280	%42.4
	Boş	1	%0.2
Sınıf	9. sınıf	123	%25.1
	10. sınıf	144	%29.3
	11.sınıf	156	%31.8
	12. sınıf	68	%13.8
	Toplam	491	%100

Tablo III 2'de görüldüğü gibi bu çalışma grubunda yer alan öğrencilerin %57.4'ünü kızlar, %42.4'ünü ise erkek öğrenciler oluştururken öğrencilerden %0.2'si cinsiyetini belirtmemiştir. Öğrencilerin sınıflara göre dağılımı ise sırasıyla %25.1 dokuzuncu sınıf, %29.3 onuncu sınıf, %31.8 on birinci sınıf, %13.8 ise on ikinci sınıf şeklindedir.

3.2. Veri Toplama Araçları

Araştırma kapsamında, araştırmanın bağımlı değişkeni olan ergenlerdeki riskli davranışların belirlenmesi amacıyla araştırmacı tarafından geliştirilen “Riskli Davranışlar Ölçeği (RDÖ)” kullanılmıştır. Çalışmanın bağımsız değişkenlerinden olan sosyal destek Yıldırım (2004) tarafından geliştirilen “Algılanan Sosyal Destek Ölçeği (ASDÖ)” ölçeğinden alınan puanlarla ölçülürken; yine çalışmanın bağımsız değişkeni olan içe yönelim, Achenbach (1991) tarafından geliştirilen ve Erol ve Şimşek (1998) tarafından Türkçe’ye uyarlanan 11-18 Yaş Gençler için Kendini Değerlendirme Ölçeği’nin içe yönelim (anksiyete-depresyon, somatik yakınmalar, sosyal içe dönüklük) alt boyutundan alınan puanlarla belirlenmiştir. Bununla birlikte araştırmanın bağımsız değişkenlerinden kişisel ve çevresel değişkenlerin belirlenmesinde yine araştırmacı tarafından geliştirilmiş olan kişisel bilgi formu kullanılmıştır.

3.2.1. Riskli Davranışlar Ölçeği (RDÖ)

Bu çalışmada, araştırmacı tarafından ortaöğretim öğrencilerindeki riskli davranışları belirlemek amacıyla geliştirilen ölçek antisosyal davranışlar, alkol kullanımı, sigara kullanımı, intihar eğilimi, okul terki, beslenme alışkanlıkları olmak üzere altı boyuttan oluşmaktadır. Riskli Davranışlar Ölçeği’nde yer alan maddelerden bazılarına örnek Ek 1’de sunulmuştur. RDÖ’ye ilişkin olarak yapılan geçerlik ve güvenirlik çalışmalarının sonuçları ile ölçeğin puanlanmasına ilişkin bilgiler aşağıda verilmiştir.

3.2.1.1. Riskli Davranışlar Ölçeği’nin Geliştirilmesi

RDÖ’nün geliştirilmesiyle ilgili olarak öncelikle alan yazın incelenmiş ve bu ölçeğin geliştirilmesinde kuramsal olarak “Problem Davranış Kuramı” temel alınmıştır. Bu kuramın bakış açısı çerçevesinde riskli davranışlar tanımlanmış ve buradan hareketle ölçeğin madde havuzu oluşturulmuştur. Ayrıca ölçeğin

madde havuzunun oluşturulmasına yönelik olarak Ankara'da farklı liselerde görev yapan değişik branşlardan 45 öğretmenden öğrencilerinde en sık karşılaştıkları riskli davranışları belirtmeleri istenmiştir. Öğretmenlere ulaştırılmasında okul psikolojik danışma ve rehberlik servislerinden destek alınmış ve öğretmenler arasından bu çalışmaya katılmaya gönüllü olanlar seçilmiştir. Bu amaçla, öğretmenlere farklı risk alanlarındaki problem davranışları içeren 11 açık uçlu sorudan oluşan bir anket verilmiş ve öğretmenlerden bu 11 soruda yer alan risk alanlarına göre öğrencilerinde en sık rastladıkları riskli davranışları belirtmeleri istenmiştir. Bu çalışmadan elde edilen verilerin frekansları incelenmiş ve öğretmenler tarafından en sık belirtilen problem davranışlar madde havuzunun oluşturulmasında kullanılmıştır. Alan yazın ve öğretmen görüşlerinden elde edilen sonuçlar ışığında madde havuzu hazırlanmıştır. Madde havuzunda yer alan maddeler için görüşü alınacak uzman sayısının en az beş ile yedi olması gerektiği (Lester ve Bishop, 2000) görüşünden hareketle, maddeler ifade olarak yeniden gözden geçirildikten sonra ölçek formatında düzenlenerek 127 maddeden oluşan formla farklı üniversitelerde görev yapan psikolojik danışma ve rehberlik alanından altı ve ölçme ve değerlendirme alanından bir öğretim üyesinin maddelerin uygunluğu konusunda görüşüne başvurulmuştur. Uzmanlardan maddeleri "uygun", "düzeltilmeli", "uygun değil" biçiminde derecelendirmeleri istenmiştir. Görüşüne başvuru alan uzmanlardan % 90'ı tarafından uygun bulunan maddeler (Büyüköztürk, 2010) ölçeğe olduğu gibi alınmış; değiştirilmesi önerilen maddeler üzerinde gerekli değişiklikler yapılmış ve uzmanlar tarafından çıkarılması önerilen maddeler ölçek formundan çıkarılmıştır.

Ölçeğin kapsam geçerliği ile ilgili uzman kanısına başvurulduktan (Kaplan ve Saccuzzo, 2005) sonra ölçeğin uygulama 137 maddeden oluşan formu hazırlanmış ve Ankara'da merkez ilçelere bağlı olarak öğretim veren dört farklı lisede 485 öğrenciye uygulanmıştır. Bu öğrencilerden elde edilen verilerle ölçeğin açıklayıcı ve doğrulayıcı faktör analizleri yapılmış ve bu analizler sonucunda 36 maddeden oluşan nihai ölçek formu hazırlanmıştır. Ardından ölçeğin test tekrar test güvenilirliği çalışmaları yapılmış ve ölçeğin alanda

kullanımına yönelik gerekli kanıtlar sağlanmıştır.

3.2.1.2. Riskli Davranışlar Ölçeği'nin Geçerlik Çalışmaları

Riskli Davranışlar Ölçeği'nin geçerlik çalışmaları kapsamında uzman kanısına başvurulmuş ve kapsam geçerliği yapılmıştır. Ölçeğin yapı geçerliği için faktör analizi yöntemi (Büyüköztürk, 2010) kullanılmıştır. Bu amaçla, RDÖ için açıklayıcı ve doğrulayıcı faktör analizleri yapılmıştır. Yapılan bu analizlerden elde edilen sonuçlar aşağıda açıklanmıştır.

3.2.1.2.1. Riskli Davranışlar Ölçeği'nin Açıklayıcı Faktör Analizi Sonuçları

Açıklayıcı faktör analizi çalışmasında ilk olarak verilerin faktör analizi için uygunluğu Kaiser- Meyer- Olkin (KMO) Katsayısı ve Bartlett Küresellik Testi ile değerlendirilmiştir (Büyüköztürk, 2010). RDÖ için KMO değeri .85 ve Bartlett testinin sonucu .00 olarak bulunmuştur. Verilerin faktör analizi için uygun olduğu bu testlerden elde edilen sonuçlarla ortaya konulduktan RDÖ için Maksimum likelihood faktör çıkarma yöntemi ve varimax eksen döndürme tekniği kullanılarak açıklayıcı faktör analizi yapılmıştır. Madde faktör yük değerinin genellikle .45 ve daha yüksek olması istenmektedir (Kline, 2000; Tabachnik ve Fidel, 2001). Bu çalışmada faktör yükleri .45'in üstünde olan maddeler analize dahil edilmiş ve iki faktöre birden giren maddeler ölçekten çıkarılmıştır. Yapılan faktör analizi sonucunda özdeğeri 1'den büyük altı faktör bulunmuştur. Benzer bir sonuç Ek 2'de verilen scree plot grafiğinde de görülmektedir. Bu faktörlerin açıkladıkları varyans sırasıyla % 11.58, % 11.01, % 10.72, % 9.19, % 6.51 ve % 6.41'dir. Bu faktörlerin açıkladıkları ortak varyans yaklaşık % 25 - 55 arasında değişmektedir. Ölçeğin açıkladığı toplam varyans % 55.43'tür.

Tablo III-3:RDÖ' ye ilişkin Madde Faktör Yükleri

Madde No	RDÖ					
	Faktör 1 (AS)	Faktör 2 (AK)	Faktör 3 (SK)	Faktör 4 (IE)	Faktör 5 (BA)	Faktör 6 (OT)
3	.62					
9	.63					
10	.68					
13	.64					
16	.62					
18	.69					
21	.49					
24		.78				
26		.79				
27		.71				
28		.75				
29		.54				
33		.55				
40		.67				
43			.82			
45			.83			
49			.77			
50			.66			
51			.80			
58			.52			
61				.65		
74				.65		
77				.78		
81				.79		
83					.64	
84					.68	
85					.75	
92					.60	
95					.53	
99						.74
104						.59
110						.69
111						.75
114						.70
116						.75
123						.56

Tablo III-3'de görüldüğü gibi, birinci faktör olan “**Antisosyal davranışlar (AS)**” olarak adlandırılan boyut yedi maddeden (m3, m9, m10, m13, m16, m18, m21) oluşmakta ve faktör yükleri .49 - .69 arasında değişmektedir. “**Alkol kullanımı (AK)**” olarak adlandırılan ikinci faktör ise yine yedi maddeden (m24, m26, m27, m28, m29, m33, m40) oluşmakta ve faktör yükleri .54 – .79 arasında değişmektedir. Üçüncü faktör “**sigara kullanımı (SK)**” olarak adlandırılmıştır ve bu boyut altı maddeden (m43, m45, m49, m50, m51,m58) oluşmakta; bu

maddelerin faktör yükleri .66 -.84 arasında değişmektedir. “**İntihar eğilimi (İE)**” olarak adlandırılan dördüncü faktör ise dört maddeden (m61, m74, m77, m81) oluşmaktadır ve bu maddelerin faktör yükleri .66 -.79 arasında değişmektedir. Beşinci faktör “**beslenme alışkanlıkları (BA)**” olarak adlandırılmıştır ve beş maddeden (m83, m84,m85, m92, m95) oluşmaktadır; bu maddelerin faktör yükleri .54 - .76 arasında değişmektedir. Altıncı ve son faktör ise “**okul terki (OT)**” olarak adlandırılmıştır ve yedi maddeden (m99, m104, m110, m111, m114, m116, m123) oluşmaktadır; bu faktörde yer alan maddelerin faktör yükleri .57 - .76 arasında değişmektedir.

3.2.1.2.2. Riskli Davranışlar Ölçeği'nin Doğrulayıcı Faktör Analizi Sonuçları

Açıklayıcı faktör analizi sonucunda oluşan altı faktörün yapısal geçerliği sınamak amacıyla bu altı faktörlü yapıya ait model Lisrel 8.7 programı kullanılarak doğrulayıcı faktör analizi yöntemi (DFA) ile test edilmiştir. Bu aşamada ilk olarak birinci düzey doğrulayıcı faktör analizi, ardından ikinci düzey doğrulayıcı faktör analizi yapılmıştır. Sırasıyla bu analizler sonucunda elde edilen faktör yükleri ve uyum indeksleri ile ilgili sonuçlar Şekil 5 ve Şekil 6'da verilmiştir.

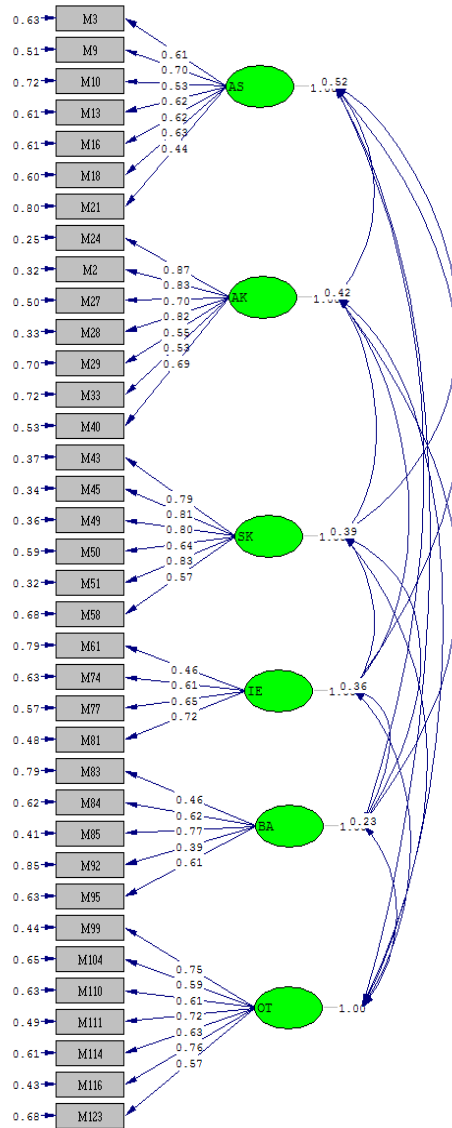

Şekil 5: RDÖ'nün Birinci Düzey Doğrulayıcı Faktör Analizi

Şekil 5'te yer alan alt boyutlardaki maddeler arasındaki ilişkiler incelendiğinde, antisosyal davranışlar alt boyutunda madde faktör yüklerinin (λ) .44 – .70; alkol kullanımı alt boyutunda madde faktör yükleri (λ) .53 – .87; sigara kullanımı alt boyutunun madde faktör yükleri (λ) .57 – .83; intihar eğilimi alt boyutunda madde faktör yükleri (λ) .46 – .72; beslenme alışkanlıkları alt boyutunda madde faktör yükleri (λ) .39 – .77; okul terki alt boyutunda madde faktör yükleri (λ) .57 – .76 aralığında değişmektedir. Alt boyutlar arasındaki korelasyon katsayıları ise -.06 -.66 aralığındadır. Ayrıca ölçme modelinin genel uyum katsayıları χ^2

$\chi^2_{579} = 1188,80$; $p = 0,00$; $\frac{\chi^2}{sd} = 2,05$; GFI = .88; AGFI = .86; NFI = .94; CFI = .97 ve RMSEA = .04'tür. Bu deęerler ve maddelerin faktör yükleri modelin kabul edilebilir olduęunu göstermektedir.

Ayrıca RDÖ için ikinci düzey doęrulatoryı faktör analizi yapılmıřtır. Bu analiz sonucunda elde edilen sonuçlar ise řekil 6'de sunulmuřtur.

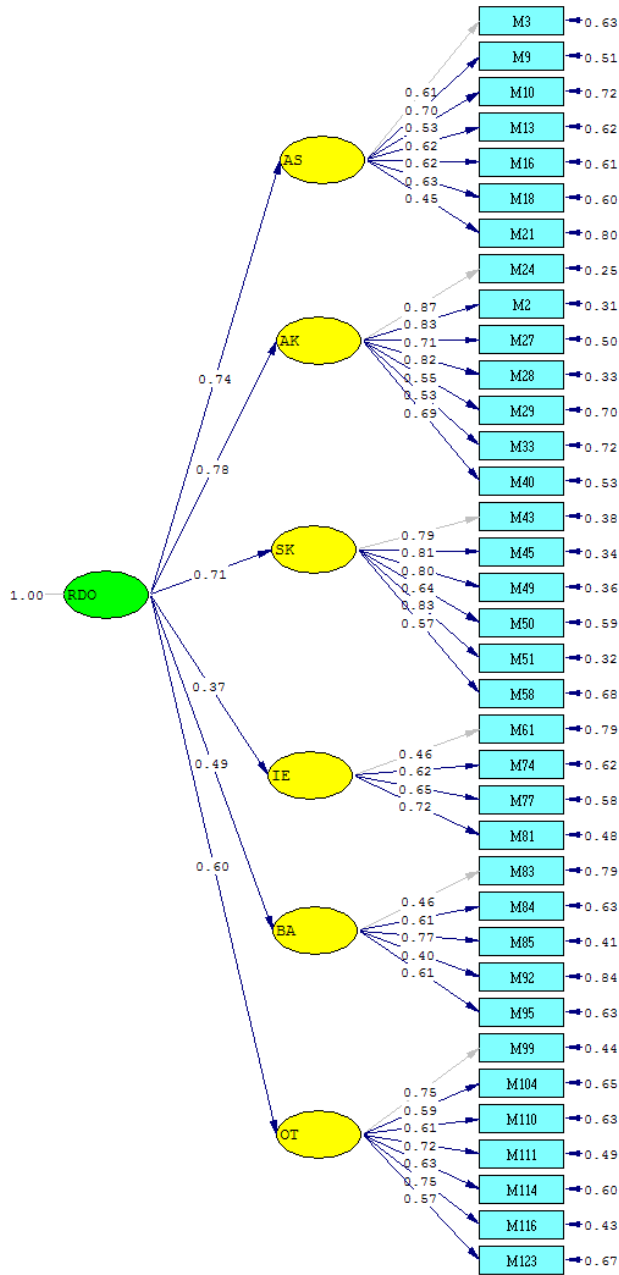

Şekil 6: RDÖ'nün İkinci Düzey Doğrulayıcı Faktör Analizi

Şekil 6'da görüldüğü gibi yapılan ikinci düzey doğrulayıcı faktör analizi sonucunda AS, AK, SK, İE, BA, OT alt boyutlarının RDÖ'yü anlamlı olarak açıkladığı ortaya konulmuştur. Bu alt boyutların sırasıyla faktör yükleri (λ) .74, .78, .71, .37, .49, .60 olduğu görülmektedir. Ayrıca bu ölçme modelinin genel

uyum katsayıları $\chi^2_{588}=1231.06$; $p=0.00$; $\frac{\chi^2}{sd}=2,02$; GFI = .87; AGFI= .86; NFI= .94; CFI= .97 ve RMSEA= .05'tir. Bu model ölçeğin toplam puan vermeye uygun bir yapısı olduğunu ortaya koymaktadır.

3.2.2.3. Riskli Davranışlar Ölçeği'nin Güvenirlik Çalışmaları

Bu araştırmada RDÖ'nin güvenirlik çalışmaları kapsamında iç tutarlılık güvenirlik katsayısı ve test tekrar test güvenirliliği hesaplanmıştır. Bu çalışmalardan elde edilen sonuçlar aşağıda sunulmuştur.

3.2.1.3.1. Riskli Davranışlar Ölçeği'nin İçtutarlık Güvenirliliği

Ölçeğin güvenirlik çalışmaları kapsamında öncelikle içtutarlık güvenirlik katsayısının hesaplanması yoluna başvurulmuştur. Ölçeğin içtutarlık güvenirlik katsayısı birinci ve üçüncü çalışma grubundan elde edilen verilerle hesaplanmıştır. Birinci çalışma grubundan elde edilen verilere göre hesaplanan içtutarlık güvenirlik katsayıları Tablo 4'te verilmiştir.

Tablo III-4: RDÖ'nün Birinci Uygulamadan Elde Edilen İçtutarlık Katsayıları

n: 485	F1	F2	F3	F4	F5	F6	RDÖ
	AS	AK	SK	İE	BA	OT	Toplam
İçtutarlılık katsayısı	.79	.87	.87	.70	.70	.83	.91
Cronbach α							

Tablo III-4'te görüldüğü gibi AS'nin içtutarlık katsayısı (Cronbach α) = .79'dur. AK'nin ise içtutarlık katsayısı (Cronbach α) = .87 ve SK'nin içtutarlık katsayısı (Cronbach α) = .87'dir. İE'nin içtutarlık katsayısı (Cronbach α) = .70'dir. Beşinci faktör olan BA'nın içtutarlık katsayısı (Cronbach α) = .70'dir. Altıncı ve son faktör olan OT'nin içtutarlık katsayısı (Cronbach α) = .83'tür. RDÖ'nün toplamı için içtutarlılık katsayısı (Cronbach α) = .91 olarak hesaplanmıştır.

Tablo III-5 RDÖ'nün İkinci Uygulamadan Elde Edilen İç Tutarlılık Katsayıları

n: 491	F1	F2	F3	F4	F5	F6	RDÖ
	AS	AK	SK	İE	BA	OT	Toplam
İç tutarlılık katsayısı Cronbach α	.83	.88	.91	.58	.72	.73	.90

Tablo III-5'te görüldüğü gibi AS'nin içtutarlılık katsayısı (Cronbach α) = .83'tür. AK'nin ise içtutarlılık katsayısı (Cronbach α) = .88; SK'nın içtutarlılık katsayısı (Cronbach α) = .91; İE'nin içtutarlılık katsayısı (Cronbach α) = .58'dir. Beşinci faktör olan BA'nın içtutarlılık katsayısı (Cronbach α) = .72'dir ve son faktör olan OT'nin içtutarlılık katsayısı (Cronbach α) = .73 olarak bulunmuştur. RDÖ'nün toplamı için iç tutarlılık katsayısı (Cronbach α) = .90 olarak hesaplanmıştır.

3.2.1.3.2. Riskli Davranışlar Ölçeği'nin Test Tekrar Test Güvenirliği

Bu çalışmalardan ayrı olarak, RDÖ'nin test tekrar test çalışması, İstanbul'da bulunan bir lisede 2009–2010 eğitim öğretim yılında öğrenimlerine devam eden toplam 62 öğrenciye iki hafta arayla (Büyüköztürk, 2010) ölçeğin uygulanmasıyla gerçekleştirilmiştir. Hesaplanan test tekrar test güvenirlilik katsayıları Tablo III-6'da verilmiştir.

Tablo III-6:RDÖ'nün Test Tekrar Test Güvenirlik Katsayıları

n: 62	F1	F2	F3	F4	F5	F6	RDÖ
	AS	AK	SK	İE	BA	OT	Toplam
Test tekrar test güvenirligi	.79	.77	.90	.63	.56	.68	.85

Tablo III-6'da görüldüğü gibi RDÖ'nün alt boyutları için elde edilen test tekrar test güvenirlik katsayıları, Pearson korelasyon (r), sırasıyla AS= .79; AK= .77; SK:= .90; İE=63; BA= .56; OT= .68 olarak bulunmuştur. Ölçeğin toplam puanı için bu değer .85'dir. Sonuç olarak lise öğrencilerine yönelik olarak geliştirilmiş RDÖ yukarıda ifade edilen altı boyutta ergenlerde riskli davranışları ortaya koymaktadır. Yapılan çalışmalar, RDÖ'nün uygun geçerlik ve güvenirlik katsayılarına sahip olduğunu ortaya koymaktadır.

3.2.1.4. Riskli Davranışlar Ölçeği'nin Puanlanması ve Yorumlanması

RDÖ, 36 maddeden oluşan, beşli derecelendirmeli (5=kesinlikle uygun, 4=uygun, 3=kısmen uygun, 2=uygun değil, 1=kesinlikle uygun değil) kendini anlatma türünde bir ölçektir. Ölçekte yer alan maddelerden biri tersine puanlanmaktadır. Ölçekten alınabilecek en yüksek puan 180 iken en düşük puan ise 36'dır. Ölçekten yüksek puan almak riskli davranışların yoğunluğuna işaret ederken düşük puan almak ise riskli davranışların düşük düzeyde olduğuna işaret etmektedir. Hem bireysel hem de grup halinde uygulanabilen ölçeğin ortalama cevaplandırılma süresi ise 12 dakikadır. RDÖ ile ilgili olarak yapılan çalışmalar ölçeğin ortaöğretim öğrencilerinde kullanılması açısından geçerli ve güvenilir olduğunu ortaya koymaktadır. Ayrıca ölçek yanıtlanmasının ve değerlendirilmesinin kısa sürede tamamlanabilmesi, maddelerinin açık ve anlaşılır olması açısından kullanışlı ve ekonomik bir araçtır. Bu bağlamda RDÖ'nün geliştirilmesiyle alana önemli katkılar sağlandığı düşünülmektedir.

3.2.2. Algılanan Sosyal Destek Ölçeği (ASDÖ-R)

ASDÖ-R, Türk kültürüne uygun olarak Yıldırım (2004) tarafından geliştirilmiştir. Toplam 50 maddeden oluşan ölçek, üç alt ölçekten (AİD= Aile Desteği, ARD=Arkadaş Desteği, ÖĞD= Öğretmen Desteği) oluşmaktadır. AİD, çocuğa gerçekten güvenmek ve onu anlamak, hatalarını düzeltmek, üstün ve güçlü yanlarını vurgulamak, başarılarını takdir etmek gibi aile desteğini içermektedir. ARD, bir haksızlığa uğradığında arkadaşlarınca gerçekten desteklenmesi, derslerle ilgili bilgilerini paylaşmaları, sinirlendiğinde arkadaşlarınca yatıştırılması gibi konuların yer aldığı bir içerikten oluşmaktadır. ÖĞD ise çocuğun hatalarını nazikçe düzeltmek, üstün yanlarını vurgulamak, dersle ilgili sorularını içtenlikle cevaplandırmak, adil davranmak gibi destekten oluşmaktadır. Üçlü derecelendirmeli Likert tipi bir ölçek olan ASDÖ'den alınan yüksek puanlar sosyal destek düzeyinin yüksek olduğu anlamına gelmektedir. ASDÖ-R'nin örnek maddeleri Ek 3'te verilmiştir. ASDÖ-R'nin ve alt ölçeklerin geçerliği faktör analizi ve benzer ölçekler geçerliği yolu ile incelenmiştir. Faktör analizi ile AİD, ARD ve ÖÖD alt ölçeklerinin yapı geçerliği incelenmiş, her alt ölçeğin faktör yapısı belirlenmiştir. ASDÖ-R ve alt ölçekleri ile Beck Depresyon Envanteri (BDI) ve GSÖ alt ölçek puanları arasında anlamlı ilişkiler saptanmıştır. ASDÖ-R'nin ve alt ölçeklerin güvenilirliği için önce Cronbach alpha güvenilirlik katsayısı hesaplanmış, ayrıca test tekrar test güvenilirliği (r) incelenmiştir. ASDÖ-R'nin tümü için Alpha= .91, r=.93; AİD için Alpha= .83, r=.81; ARD için Alpha= .77, r=.81; ÖĞD için Alpha= .83, r=.86 bulunmuştur (Yıldırım, 2004).

3.2.3. 11-18 Yaş Gençler İçin Kendini Değerlendirme Ölçeği (YSR)

Achenbach (1991) tarafından geliştirilen ölçek, Erol ve Şimşek (1998) tarafından Türkçe'ye uyarlanmıştır. Ölçek 17 yeterlik, 112 problem maddesi olmak üzere iki bölümden oluşmaktadır. Yeterlik ile ilgili maddeler gencin ilgilendiği ve aktif olarak katıldığı spor ve spor dışı etkinlikleri, bu konulardaki becerilerini evde ya da ev dışında yaptığı işlerin sayısını ve niteliğini kapsar.

Okuldaki başarı durumu ile ilgili maddeler de ölçekte yer almaktadır. Etkinlik ve sosyallik alt ölçeklerinin toplamından toplam yeterlik puanı elde edilmektedir. Ölçeğin ikinci bölümünde 112 problem maddesi vardır. Sorun davranışlar son altı ayda görülme sıklık derecesine göre 0, 1, 2 olarak derecelendirilir ve çeşitli alt ölçekler içinde gruplandırılmaktadır. Ölçekten İçe Yönelim ve Dışa Yönelim gibi iki ayrı davranış belirti puanı elde edilmektedir. İçe Yönelim grubunu; Sosyal İçe Dönüklük, Somatik Yakınmalar, Anksiyete-Depresyon; Dışa Yönelim grubunu ise, Suça Yönelik Davranışlar ve Saldırgan Davranışlar alt testlerinin toplamı oluşturmaktadır. Her iki gruba girmeyen Sosyal Sorunlar, Düşünce Sorunları ve Dikkat Sorunları alt testleri ölçekte yer almaktadır. Bu alt testlerin toplamından Toplam Problem puanı elde edilmektedir. Ayrıca sadece erkekler için hesaplanan Yıkıcı Davranışlar alt testi vardır. Ölçeğin geçerlik çalışmaları kapsamında açıklayıcı ve doğrulayıcı faktör analizleri yapılmıştır. İçerik ve ölçüt geçerliği kapsamında yapılan çalışmalarda normal grup ile klinik grup karşılaştırılmış ve ölçeğin iki grubu birbirinden anlamlı düzeyde ayırt ettiği görülmüştür ($p < 0.001$).

Orijinal ölçeğin güvenirliği ile ilgili yapılan çalışmalarda test tekrar test güvenirliği, Toplam Yeterlik boyutu için r katsayısı .89 ve Toplam Problem boyutu için .87 olduğu ortaya konulmuştur. Ölçeğin Yeterlik alt testleri için içtutarlık güvenirlik katsayısı (Cronbach α) = .55 ile .75 arasında değişim göstermiştir. Sorun Davranış maddeleri için ise, iç tutarlılık güvenirlik katsayısı (Cronbach α) = .71 ile .95 arasında değişim göstermiştir. DSM uyumlu alt testler için iç tutarlılık güvenirlik katsayısı (Cronbach α) = .67 ile .94 arasında değişim göstermiştir (Erol ve Şimşek, 2010).

3.2.4. Kişisel Bilgi Formu

Kişisel Bilgi Formu araştırmaya katılan öğrencilere ilişkin demografik bilgileri elde etmek amacıyla araştırmacı tarafından hazırlanmıştır. Bu formda öğrencilerin cinsiyet, sınıf, akademik başarı puanlarını öğrenmeye yönelik

sorular yer almaktadır. Ek 4'te formda yer alan sorulara ilişkin örnek maddeler yer almaktadır.

3.3. İşlem Yolu

RDÖ'nün geliştirilmesi süreci tamamlandıktan sonra, Milli Eğitim Bakanlığı'ndan Ankara'da merkez ilçelere bağlı genel liselerde modelin sınanmasıyla ilgili uygulama yapabilmek için gerekli izinler alınmıştır. Veri toplama sürecinin başlangıcında üç ilçeden tesadüfi olarak seçilen yedi okulun idaresi ve psikolojik danışma ve rehberlik servisi ile iletişim kurularak işbirliği içinde uygulamaların yapılabilmesi için uygun gün ve saatler belirlenmiştir. Belirlenen bu tarih ve saatlerde öğrencilere veri toplama araçları uygulanmıştır. Veri toplama araçlarının cevaplanması ortalama olarak 40 dakika sürmüştür.

Öğrencilere veri toplama araçlarının uygulanması araştırmacının kendisi ve bir yardımcı araştırmacı tarafından gerçekleştirilmiştir. İdare ve psikolojik danışma ve rehberlik servisi ile işbirliği içinde seçilen sınıflara uygulama öncesinde ölçekler ve kişisel bilgi formu ile ilgili gerekli açıklamalar yapılmış, araştırmacının amacı konusunda öğrenciler bilgilendirilmiştir. Ayrıca uygulama öncesinde öğrencilere gönüllü katılımlarının önemi konusunda gerekli açıklamalar yapılmış ve istemeyen öğrencilerin uygulamaya katılmamaları sağlanmıştır. Veri toplama sürecinde öğrencilerin bir dönem öncesindeki akademik başarı ortalamaları idare ve/veya sınıf öğretmenlerinden alınarak uygulama sırasında öğrencilere iletilmiştir. Bu yolla da öğrencilerin isimlerinin alınmasına gerek duyulmamış ve uygulamada gizlilik ilkesine uygun davranılmıştır. Yaklaşık olarak bir haftada veri toplama süreci tamamlanmıştır. Ardından uygulama sonucunda elde edilen veriler, elektronik ortama aktarılmış ve analizler için hazır hale getirilmiştir.

3.4. Verilerin Analizi

Araştırmadan elde edilen verilerin istatistiksel çözümlenmeleri SPSS 15.0 ve EQS 6 paket programı kullanılarak bilgisayarda yapılmıştır. Araştırmacının amacı

olan riskli davranışları yordayan değişkenlerin belirlenmesinde yapısal eşitlik modeli (YEM) kullanılmıştır. Araştırmada hata payı .05 olarak kabul edilmiştir. Bu çalışmada verilerin çözümlenmesinde öncelikle veri setinde yer alan değişkenlerin YEM sayıltılarını karşılayıp karşılamadıkları test edilmiştir. İlk olarak eksik değer incelemesi yapılmış ve veri setindeki değişkenlerden hiç birinde eksik değerlerin oranı % 5'i aşmadığından veri kaybını önlemek amacıyla eksik değerler için expectation-maximation (E-M) yöntemi kullanılarak veri ataması yapılmıştır. YEM sayıltılarını sağlayan veriler EQS 6 paket programına aktarılmıştır.

Yapısal eşitlik modeli, ölçülen ve gizil değişkenler arasındaki nedensel ilişkilere yönelik denenceleri test etmede kullanılan kapsamlı bir istatistiksel yaklaşımdır. YEM, regresyon modelindeki değişkenler arasındaki yordayıcı yapısal ilişkiyle, faktör analizindeki gizil faktör yapıları kapsamlı tek bir analizde birleştirme olanağı sunmaktadır. YEM ile çoğunlukla kuramsal olarak önerilen bir modelin sınanması amaçlanmaktadır. Bu bağlamda YEM'in geleneksel regresyon modellerinin bir uzantısı olduğunu söylemek mümkün olabilir.

YEM için çoğunlukla, 200 kişilik bir örneklemin en azından orta büyüklükteki modeller için yeterli olduğu belirtilmekle birlikte, beklenen etki büyüklükleri ve değişkenlerin dağılımları analizin gücünden etkilenmektedir. Bu nedenle her bir parametre için 10 kişiden az olmamak kaydıyla ($n \cong 20$) örneklem büyüklüklerinin belirlenmesi önerilmektedir (Kline, 2000). Yapılan bu çalışmada önerilen modelde 28 parametre bulunmaktadır. $(N/Parametre) = 491/28 = 17.53$ 'tür. Bu oran önerilen modelin test edilebilmesi için çalışma grubunun yeterli büyüklükte olduğuna işaret etmektedir.

YEM, modelin belirlenmesi, modelin tanımlanması, modelin eldeki veri ile uyumunun sınanması ve gerektiğinde modifikasyonlar yapılması olmak üzere beş aşamalı bir süreçten oluşmaktadır (Sümer, 2000). Modelin diagramının çizilmesinde Şekil 7'de verilen semboller kullanılmaktadır.

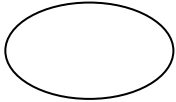
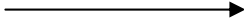
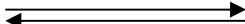
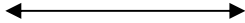
KATEGORİ	SEMBOL	AÇIKLAMA
Değişkenler		
Gözlenen		Araştırmacı tarafından ölçülen değişkendir. Gizil bir değişkeni ölçen gösterge değişkendir.
Gizil		Faktör olarak da ifade edilen bu değişken, gözlenemeyen hipotetik bir yapıdadır.
Değişkenler Arasındaki İlişkiler		
Doğrudan Etki		Örneğin: $X \longrightarrow Y$ X'in Y'yi tek yönlü olarak etkilediği varsayımı gösterir.
Karşılıklı Etki		İki değişken arasında bu okların yer alması bu değişkenler arasındaki etkinin iki yönlü olduğunu ifade etmektedir.
Korelasyon veya kovaryans		İki değişken arasına bu şekilde bir ok konulduğunda, iki değişken arasında ilişki olduğu varsayılır; ancak bu korelasyonun nasıl ortaya çıktığı konusunda belirli bir hipotez bulunmamaktadır.
Artık Varyans		
Karışıklık	D	Örneğin; $X \longrightarrow Y \longleftarrow D$ Y'yi etkilediği varsayılan, X değişkeni tarafından açıklanamayan Y'deki varyanstır.
Ölçüm Hatası	E	Örneğin; $A \longrightarrow X \longleftarrow E$ X, gizil bir değişken olan A'yı ölçtüğü varsayılan, gösterge değişkendir. E, A tarafından açıklanamayan X'deki varyanstır.

Şekil 7: Yapısal Eşitlik Modellerinin Diyagramları İçin Semboller (Kline, 2000).

YEM'de bütün parametrelerin betimlenmesinin ardından istenilen kovaryans matrisinin hesaplanması, modelin sınanması; ancak önerilen modelin tanımlanması ile mümkün olmaktadır. Model tanımlamada ilk aşamanın, veri

matrisindeki bütün sayısal değerleri ve ölçülecek parametre sayısını tespit etmektir. Modelde hesaplanacak varyans, kovaryans ve bağlantı sayısının belirlenmesi modelin tanımlanması olarak ifade edilmektedir. Modelin betimlenmesinin ve tanımlanmasının ardından model parametreleri hesaplanmaktadır. Hesaplama önemli olan önerilen modelle, verinin ne oranda uyduğu ortaya konulmasıdır. Bu amaçla da farklı uygunluk testleri kullanılmaktadır. YEM’de uyumun değerlendirilmesi, kullanılan paket programa göre farklılık gösterebilmektedir; bununla birlikte en yaygın olarak kullanılan uygunluk testleri aşağıda tanımlanmıştır (Sümer, 2000):

Ki Kare Uyum Testi (Chi-Square Goodness of Fit)

Ki kare uyum testi, iki kovaryans arasındaki uyum değerinin kullanılan örnekleme denek sayısı eksi 1 ile çarpımından elde edilmektedir. Veri ile model mükemmel ise elde edilen değer “0” a yakın olması ve anlamlılık değerinin (p değeri) anlamlı olmaması gerekmektedir.

Artırmalı Uyum İndeksleri

Karşılaştırmalı Uyum İndeksi (Comparative Fit Indices, CFI)

CFI, bağımsızlık modelinin ürettiği kovaryans matrisi ile önerilen YEM modelinin ürettiği kovaryans matrisini karşılar ve ikisi arasındaki oranı yansıtan 0 ile 1 arasında bir değer verir. Elde edilen değer 1’e yaklaştıkça modelin daha iyi bir uyum gösterdiği kabul edilir. .90 ve üzeri değerler ise modelin iyi uyum gösterdiğinin bir kanıtı olarak değerlendirilir.

Normlaştırılmış ve Normlaştırılmamış Uyum İndeksleri (Normed Fitness Index and Unnormed Fitness Index) NFI ve NNFI)

NFI, CFI’ya benzer olmakla birlikte, Ki Kare dağılımının gerektirdiği sayıtlılara uyma zorunluluğu olmaksızın karşılaştırma yapmaktadır. NNFI, NFI’den farklı olarak model karmaşıklığını dikkate alarak bir değer vermektedir. NFI ve NNFI ile elde edilen değerler, 0 ile 1 arasında değişmektedir ve .95 ve üzeri değerler

mükemmel uyuma, .90 ve .94 arasındaki değerler ise iyi uyuma işaret etmektedir.

İyilik Uyum İndeksleri (Goodness of Fit –GFI)

GFI, modelin örneklemdaki varyans-kovaryans matrisini ne oranda ölçtüğünü göstermektedir. Modelin açıkladığı örneklem varyansı olarak da kabul edilmektedir. GFI, değerleri 0 ile 1 arasında değişmektedir ve örneklem genişliğine çok duyarlı olduğundan büyük örneklerde daha küçük değer vermektedir. GFI ile elde edilen değer, .90 ve üzeri olması iyi uyumun göstergesi olarak kabul edilmektedir. AGFI ise, örneklem genişliği dikkate alınarak düzeltilmiş olan bir GFI değeridir. AGFI da 0 ile 1 arasında değer almaktadır ve .95 ve üzeri mükemmel, .90 ve .94 arası ise iyi uyum olarak kabul edilmektedir.

Mutlak Uyum İndeksi (RMSEA)

Örneklemden gözlenen değişkenler arasındaki kovaryansla modelde önerilen parametreler arasındaki kovaryans matrisi arasındaki farkın, yani hatanın derecesi temelinde geliştirilmiş olan uyum indeksidir. “0” a yakın bir değer vermesi istenmektedir. .01 ile .08 arasında olan RMSEA değerleri modelin veriye uygunluğunu göstermektedir.

BÖLÜM IV

BULGULAR

Bu bölümde riskli davranışların yordanmasına yönelik önerilen “yapısal” modelin istatistiksel analizine ilişkin sonuçlar verilmiştir. Bulguların sunumunda ilk olarak ölçüm modeli sunulmuş, bunu hipotez (önerilen) modelin sunulması ve bu modele ilişkin yapısal katsayıların verilmesi izlemiştir.

4.1. Ölçüm Modeli

Hipotez modelde yer alan göstergeler ve gizil değişkenler Şekil 8’de sunulmuştur. Modelde üç gizil (latent), 12 tane de gösterge değişken yer almaktadır. Gizil değişkenler; algılanan sosyal destek (1. Aile desteği, 2. Arkadaş desteği, 3. Öğretmen desteği); İçe yönelim (1. Anksiyete – Depresyon, 2. İntihar eğilimi, 3. Sosyal içe dönüklük, 4. Somatik yakınmalar) ve Riskli davranışlar (1. Antisosyal davranışlar 2. Madde kullanımı (RDÖ’nün alkol ve sigara kullanımı boyutlarının birleştirilmesi ile elde edilmiştir, bu alt ölçeklerden alınan puanların ortalamaları alınmış ve bunlar toplanarak madde kullanımı değişkeni oluşturulmuştur), 3. Beslenme alışkanlıkları ve 4. Okul terki) oluşturmaktadır. Bağımsız (independent) gösterge değişken ise, akademik başarıdır. Hipotez model Şekil 8’de verilmiştir.

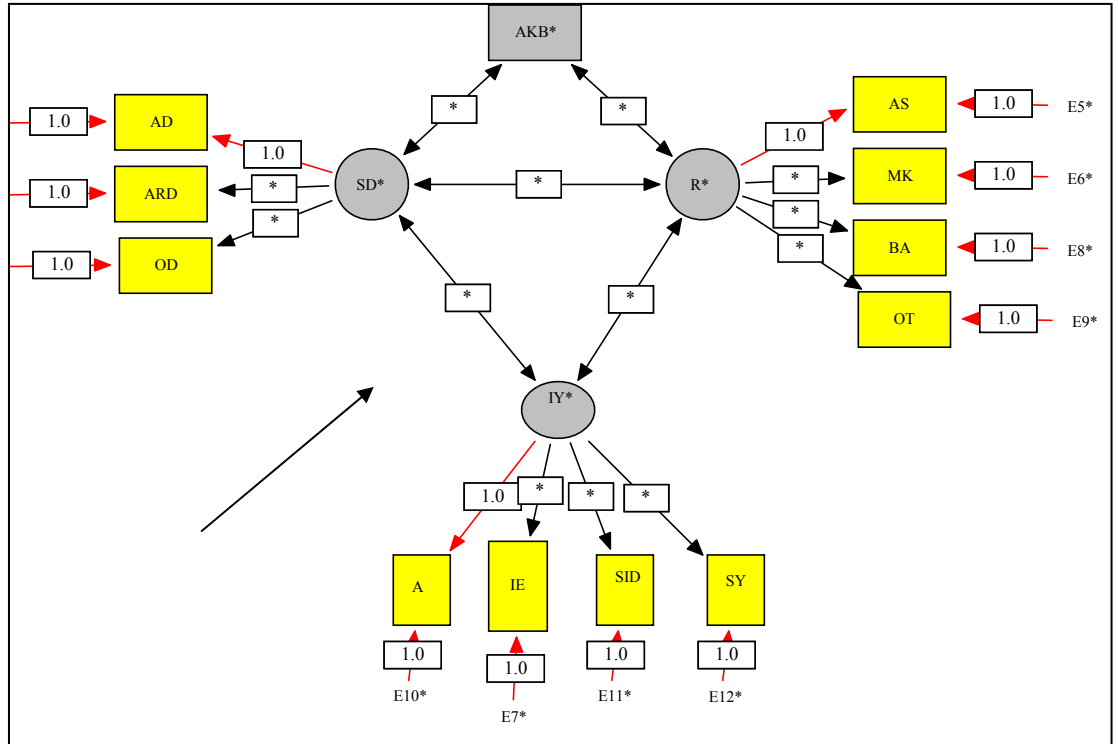

Şekil 8: Hipotez Model

Şekil 8’de tek yönlü oklar öngörülen doğrudan etkileri belirtirken, iki yönlü oklar değişkenler arasında yönü belirtilmeyen ilişkilerin (unanalyzed relationship) bulunduğunu belirtmektedir. Ayrıca E (error) sembolleri ilgili gösterge değişkenlerde, D (disturbance) sembolleri gizil değişkenlerde dışsal (exogen) değişkenlerce açıklanmayan varyans miktarını ifade etmektedir. İki değişken arasında bir okun bulunmayışı ise, modelde iki değişken arasında bir ilişkinin ya da etkinin öngörülmediğini göstermektedir. Bu açıklamalara ek olarak, modelde gizil değişkenler daire, göstergeler kare ile belirtilirken, bağımlı değişkenler gri renkte, sarı renkte verilenler ise bağımsız değişkenlerdir.

Şekilde de görüldüğü gibi, hipotez modelde riskli davranışlar (R) ile içe yönelim (İY), algılanan sosyal destek (SD) ve akademik başarı (AKB) arasında ilişkiler tanımlanmıştır. Buna ek olarak, algılanan sosyal destek ile riskli davranışlar arasındaki ilişkiye akademik başarı ve içe yönelimin aracılık ettikleri (mediator)

varsayılmıştır. Ölçüm modelinde yer alan gösterge değişkenler arasındaki ilişkileri gösteren pearson korelasyon katsayıları Tablo IV-1'de verilmiştir.

Tablo IV-1: Hipotez Modelde Yer Alan Gösterge Değişkenler Arasındaki Korelasyon Katsayıları

Değişkenler	AD	ARD	OD	AS	MK	BA	OT	A	IE	SID	SY	AKB
AD												
ARD	.31											
OD	.32	.28										
AS	-.13	-.11	-.30									
MK	-.21	-.04	-.23	.49								
BA	.00	.12	-.17	.33	.28							
OT	-.27	-.15	-.25	.32	.35	.16						
A	-.37	-.13	-.19	.18	.21	.11	.26					
IE	-.34	-.19	-.31	.16	.17	.13	.27	.53				
SID	-.32	-.24	-.25	.15	.15	.03	.22	.62	.40			
SY	-.32	-.07	-.17	.19	.24	.14	.22	.67	.40	.48		
AKB	.11	.05	-.04	-.06	-.14	-.05	-.07	-.04	-.05	-.08	-.10	

Tablo IV-1'de görüldüğü gibi, sosyal destek gizil değişkeni oluşturan göstergeler arasındaki korelasyon katsayıları .28 -.32; riskli davranışlar gizil değişkenini oluşturan göstergeler arasındaki korelasyon katsayıları .11 –.49 ve içe yönelim gizil değişkenini oluşturan göstergeler arasındaki korelasyon katsayıları .40 -.67 arasındadır. Modelde yer alan ölçümlerin ilgili gizil değişkenleri ne ölçüde temsil ettiklerini ve gizil değişkenler arasındaki ilişkileri incelemek amacıyla ölçüm modeli test edilmiş, sonuçlar Şekil 9'da verilmiştir.

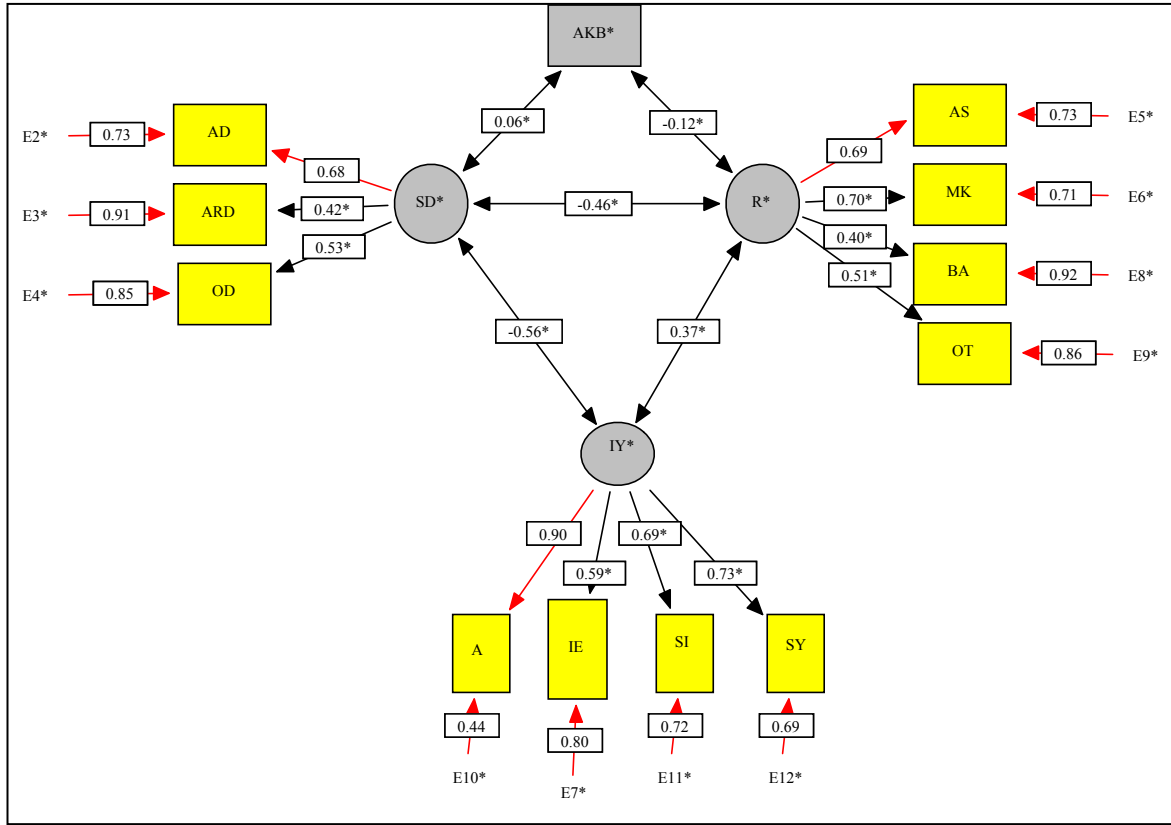

Şekil 9: Hipotez (Ölçüm) Modeli

Analiz sonuçlarına göre, modelde yer alan değişkenlerin birbiriyle ilişkisiz olduğunu öngören bağımsızlık modeli istatistiksel olarak anlamlı bulunmuştur ($\chi^2_{66} = 1429.92; p = .000$). Başka deyişle, bağımsızlık modeline ilişkin uyum katsayısının çok yüksek bir değere sahip olması veri setinden elde edilen varyans – kovaryans matrisinin test edilmeye uygun, bağımlı ve bağımsız değişkenler arasında yeterli düzeyde ilişki bulunduğunu göstermektedir. Ayrıca hipotez modelin uyum katsayıları Satorra-Bentler $\chi^2_{50} = 151.87; p < .000$; CFI = 0.92; GFI=0.94; AGFI= 0.91 ve RMSEA= 0.07 (0.06-0.08)'dir. Bağımsız model ile karşılaştırıldığında, önerilen modelin önemli ölçüde daha yüksek uyum katsayılarına sahip olduğu görülmektedir ($\chi^2_{10} = 1278.05; p < .000$).

Hair, Black, Babin ve Anderson (2007), $N > 250$ ve gösterge sayısı (m) 12-30 arasında olduğunda χ^2 sonucunun istatistiksel anlamlı bulunacağı, bununla

birlikte, CFI'nın .92'den büyük ve RMSEA'nın da .07'den küçük olmasının modelin uyumunun yeterli göstergesi sayılacağını ifade etmektedirler. Bu sonuçlar ölçüm modelinin veri setinde yer alan değişkenler arasındaki değişimi açıklamada kabul edilebilir düzeyde yeterli olduğuna işaret etmektedir. Ölçüm modelinin yeterli düzeyde genel uyum katsayılarına sahip olduğu saptandıktan sonra, analizin bir sonraki aşamasında gizil değişkenler arasındaki ilişkilerin yönünün kuramsal olarak belirlendiği yapısal model test edilmiş sonuçlar Şekil 10'da verilmiştir.

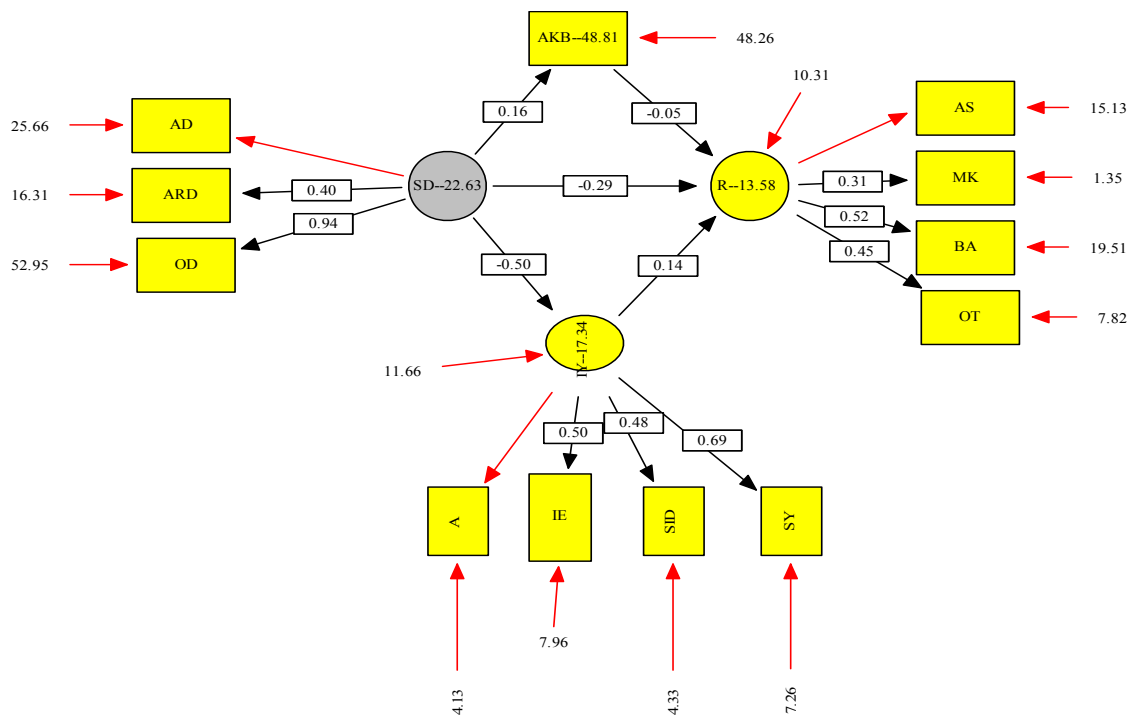

Şekil 10: Hipotez (Yapısal) Model (standartlaştırılmamış katsayılar)

Şekil 10'da görüldüğü gibi, sosyal destek gizil değişkenindeki bir birimlik artış, riskli davranışlar puanlarında .29 puanlık azalmaya yol açmaktadır ($Z=3.29$; $p<0.05$). Benzer şekilde, akademik başarıdaki bir birimlik artış, riskli davranışlar puanlarında - 0.05 puanlık azalmaya yol açarken ($Z=1.91$; $p>0.05$); İçe yönelim gizil değişkenindeki bir birimlik artış riskli davranışlar puanlarında 0.14 puanlık artışa yol açmaktadır ($Z=1.92$; $p>.05$). Ayrıca sosyal desteğin akademik başarı üzerindeki etkisi de ($B= .16$) istatistiksel olarak önemsiz bulunmuştur ($Z=1.67$;

$p > .05$). Bu çalışmada sosyal desteğin içe yönelimi anlamlı olarak yordadığı, sosyal destekteki bir birimlik artışın içe yönelim puanlarında .50 puanlık azalmaya yol açtığı görülmüştür ($Z=7.30$; $p > .05$). Daha önce ifade edildiği gibi bu çalışmada sosyal desteğin akademik başarı ve içe yönelim aracılığıyla riskli davranışları yordama gücü de incelenmiş ve Sobel testi ile bu dolaylı etkilerin anlamlı olup olmadığına bakılmıştır. Sonuçta, sosyal desteğin akademik başarı aracılığıyla riskli davranışlar üzerindeki etkisi ($Z=1.86$; $p > .05$) ve sosyal desteğin içe yönelim aracılığıyla riskli davranışlar üzerindeki etkisi ($Z=1.33$; $p > .05$) istatistiksel olarak önemsiz bulunmuştur. Ayrıca bu çalışmanın yordayıcı değişkenleri olan sosyal destek, içe yönelim ve akademik başarı bir arada ergenlerin riskli davranışlarının toplam varyansının % 24'ünü açıklamaktadır. Standartlaştırılmış regresyon katsayıları Ek 5'te verilmiştir. Bu sonuçlara göre, hem akademik başarı hem de içe yönelim riskli davranışları anlamlı düzeyde yordamamaktadır. Riskli davranışların tek anlamlı yordayıcısının sosyal destek olduğu anlaşılmaktadır. Hipotez modelde riskli davranışları anlamlı düzeyde yordamayan değişkenlerden, riskli davranışlar gizil değişkenine çizilen pathler sırasıyla sıfıra eşitlenerek, alternatif modeller oluşturulmuştur. Böylelikle önemsiz ilişkilere sahip değişkenlerin modelden çıkarılmasının, modelin genel uyum düzeyinde ve modelde kalan değişkenlerin riskli davranışlar gizil değişkeniyle olan ilişkilerindeki değişimler incelenebilmiştir. Tablo IV-2'de hipotez ve alternatif modellere ilişkin genel uyum katsayıları verilmiştir.

Tablo IV-2: Post Hoc Model Değişikliklerine İlişkin Genel Uyum Katsayıları

Model	Stora -Bentler χ^2	sd	CFI	GFI	AGFI	RMSEA	$\Delta\chi^2$
Hipotez Model	171.23	50	.91	.94	.91	.07	
Model 2: AKB \rightarrow Risk = 0	174.76	51	.91	.94	.91	.07	3,53(1).
Model 3: İY \rightarrow R = 0	442.60	52	.71	.84	.76	.13	267.84(1).***
Model 4: SD \rightarrow AKB = 0	179.58	52	.90	.94	.91	.07	4,82(1).*

Tablo IV-2'ye göre, akademik başarı ile riskli davranışlar arasındaki ilişkinin sifıra eşitlenmesi, modelin uyumunda önemli düzeyde bir kötüleşme yaratmamıştır. Bununla birlikte, hipotez modelde, riskli davranışlar ile ilişkileri istatistiksel bakımdan önemsiz bulunan içe yönelim değişkenin riskli davranışları yordama gücünün sifıra eşitlenmesi, modelin uyumunu önemli düzeyde bozmuştur. Bu sonuca göre, içe yönelim değişkenin riskli davranışların anlamlı bir yordayıcısı olmamasının nedenleri şöyle sıralanabilir: Riskli davranışları yordayan modeldeki diğer değişkenler içe yönelim değişkeninin etkisini azaltmış olabilirler. Bir başka neden olarak, içe yönelim değişkenin göstergeleri görülebilir. Bu gizil değişkenin göstergeleri yeniden tanımlanabilir ya da ek göstergelere gereksinim duyulabilir. Sonuç olarak içe yönelim değişkeniyle riskli davranışlar arasındaki ilişkilerin başka benzer örneklerde tekrar araştırılmasına gereksinim duyulmaktadır. Son olarak algılanan sosyal destek ile arasındaki ilişkinin sifıra eşitlenmesi, modelin uyumunda önemli düzeyde bir kötüleşme yaratmamıştır.

BÖLÜM V

TARTIŞMA VE YORUM

Bu bölümde ergenlerde riskli davranışların yordanmasına yönelik olarak geliştirilen modele ilişkin olarak elde edilen bulgular alan yazın ışığında tartışılmış ve yorumlanmıştır.

5.1. Ergenlerde Riskli Davranışların Yordanmasına Yönelik Geliştirilen Modele İlişkin Bulguların Tartışılması ve Yorumlanması

Analiz sonuçlarına göre, ergenlerde riskli davranışların yordanmasına yönelik olarak geliştirilen modelde sosyal destek gizil değişkeninin modele anlamlı katkı sağladığı; ancak akademik başarı ve içe yönelim değişkenlerinin ergenlerde riskli davranışları anlamlı olarak yordamadığı görülmektedir. Ergenlerde riskli davranışları anlamlı olarak yordayan algılanan sosyal destek gizil değişkeni, daha önce ifade edildiği gibi, aile desteği, arkadaş desteği ve öğretmen desteği alt boyutlarından oluşmaktadır.

Modelde algılanan sosyal desteğin riskli davranışları üzerindeki yordama gücü hem doğrudan hem de dolaylı olarak incelenmiştir. Analiz sonucunda, algılanan sosyal desteğin doğrudan riskli davranışları yordadığı sonucu ortaya konulmuştur. Buna göre, algıladıkları sosyal destek düzeyi yüksek olan öğrencilerin daha az riskli davranışlara yöneldikleri belirlenmiştir. Aile, arkadaş ve öğretmenlerinden algıladıkları sosyal destek düzeyi yüksek olan ergenlerin bu çalışma kapsamında ele alınan antisosyal davranışlar, sigara ve alkol kullanımını içeren madde kullanımı, beslenme alışkanlıkları ve okul terki boyutlarındaki riskli davranışları daha az sergiledikleri tespit edilmiştir. Başka bir ifade ile algılanan sosyal destek düzeyindeki düşüklük riskli davranışlarda artışa neden olurken; algılanan sosyal destek düzeyinin yüksek olması riskli davranışların azalmasını sağlamaktadır.

Daha önceki bölümlerde ifade edildiği gibi, bu çalışmada ergenlerde riskli davranışların açıklanmasında Problem Davranış Kuramı (PDK) temel alınmıştır. Araştırmadan elde edilen bu bulgu PDK'nın öngörülerini destekler bir nitelik taşımaktadır. PDK'ya göre, destek, anne-baba, arkadaş ve çevreden alınan destek, riskli davranışlara yönelik koruyucu bir etkiye sahiptir. Buna göre, çevresel sistemden alınan olumlu destek ergeni problem davranışlara karşı korurken çevresel sistemden yeterince destek alınamaması ergenlerde problem davranışları artırabilmektedir (Jessor, Donovan ve Costa, 1994; Gillsary, 2000). Dolayısıyla, yapılan bu çalışma ile PDK'nın kuramsal bakış açısının Türkiye'de de desteklendiği ifade edilebilir. Bu bağlamda bu çalışmadan elde edilen bu bulgu ile daha önce bu kuramın görüşlerinin ergenler üzerinde test edildiği diğer çalışmalarla arasında da bir paralellik olduğu söylenebilir.

Buna benzer olarak, Ekolojik Yaklaşım'ın mikrosistem basamağında aile, arkadaş ve okulun ergenlerde riskli davranışların ortaya çıkmasında etkileri ortaya konulmaktadır (Bronfenbrenner, 1979; Akt., Hetherington ve Parke, 1986). Özellikle bu sistem içerisinde, aile, arkadaş ve öğretmenlerin ergenlerin yaşamlarında önemli etkileri bulunmaktadır. Dolayısıyla bu kişilerden alınan desteğin ergenleri riskli davranışlara yönelik koruyucu bir etkisinin olduğu bu yaklaşımın görüşleri ile de paralellik göstermektedir.

Bunun yanı sıra, Barnes ve Farrell (1992) ebeveyn desteğinin ergenlerde alkol kullanımı, suça yönelik davranışlar ve diğer problem davranışların önemli bir yordayıcısı olduğunu; Repinski, Kuckarczak, Laing ve Boyce (1999), ebeveyn ve kardeş desteğinin riskli davranışlarla ilişkili olduğunu; Piko (2000), babadan algılanan sosyal desteğin ergenlerde sigara, alkol ve madde kullanımını önemli ölçüde yordadığını; (Rosenfeld, Richman ve Bowen, 2000; Simantov, Schoen, Klein, 2000) sosyal desteğinin riskli davranışlara yönelik koruyucu bir etkisi olduğunu ifade etmektedir. Ayrıca, Demaray ve Malecki (2002), sosyal desteğin düşük olmasının riskli davranışların artmasına neden olduğunu; Lagana (2004), yetişkin ve arkadaş desteği almayan öğrencilerde okul terki riskinin daha fazla olduğunu; McNeely ve Falci (2004), öğretmenlerinden algıladıkları sosyal

destek düzeyi yüksek olan öğrencilerin alkol ve madde kullanımı, intihar düşüncesi ve girişimi, cinsel davranışlar ve silaha bağlı şiddet boyutlarında ele alınan riskli davranışlara daha az yöneldiklerini belirtmektedirler. Bu çalışmalara benzer olarak, Springer, Parcel, Baumler ve Ross (2005), ebeveynlerinden düşük sosyal destek algılayan öğrencilerin ergenlerdeki fiziksel kavgaya, kurbanlık, intihar eğilimi, madde kullanımı ve cinsel davranışlar gibi riskli davranışları daha fazla sergiledikleri; Siyez ve Aysan (2007), aile, arkadaş, öğretmen ve yaşanan çevreden algılanan sosyal desteğin ergenlerde riskli davranışları (problem davranışları) anlamlı olarak yordadığını; İnandı, Özer, Akdemir, Akoğlu, Babayiğit, Turhan ve Sangül (2009), sosyal destek azlığının ergenlerde madde kullanımını artırdığı; Walsh, Harel-Fisch ve Fogel-Grinvald (2010), ebeveynin okuldaki desteği, öğretmen desteğinin, riskli davranışları anlamlı olarak yordadığını yaptıkları çalışmalarla ortaya koymuşlardır. Bu çalışmaların sonuçları aile, arkadaş ve öğretmen desteğinin, ergenlerde antisosyal davranışlar, madde kullanımı, okul terki gibi riskli davranışların önemli yordayıcıları olduğunu göstermektedir. Bu bağlamda araştırma sonucunda elde edilen bu bulgu yukarıdaki çalışmaların sonuçları ile paralellik göstermektedir.

Sosyal desteğin, bireyin çevresinden gördüğü dürüst ve empatik tepki, ilgi, sevgi, güven, saygı, takdir edilme, bilgi edinme ve maddi yardım gibi kişisel, sosyal, psikolojik ve ekonomik nitelikli her türlü yardım olarak tanımlandığı (Yıldırım, 2006) dikkate alındığında bireyin, ergenin, yaşamındaki olumlu etkileri daha iyi anlaşılabilir. Zaman zaman ergenler, bir ihtiyaçlarını karşılamak ya da problemlerine çözüm bulmak amacıyla riskli davranışlara yönelebilmektedirler. Yakın çevresindeki, doğrudan etkileşim içinde bulunduğu ve zamanının çoğunu birlikte geçirdiği, kişilerden yukarıda verilen tanım çerçevesinde katkı gören ergenlerin yaşama daha olumlu baktıkları, problemleri karşısında kendilerini daha az yalnız hissettikleri, problemlerini etkili bir biçimde çözebildikleri, psikolojik iyi oluşlarının bu destekten olumlu bir biçimde etkilendiği ve dolayısıyla daha az riskli davranış sergiledikleri ifade edilebilir.

Psikolojik temelli yaklaşımlarda ergenlerin azalan benlik değerlerini artırmak ya da yaşamlarındaki stresle baş etmek amacıyla riskli davranışlara yöneldiklerini ifade etmektedirler (Kaplan, Martin ve Robbins, 1984; Siyez, 2009). Bu bağlamda ele alındığında, aile, arkadaş ve öğretmenlerinden yeterince sosyal destek alan öğrencilerin daha olumlu bir benlik algısına sahip oldukları düşünülebilir. Bu destekle birlikte, ergenler çevrelerinden ihtiyaç duydukları ilgiyi görmekte ve kendilerini daha değerli hissetmektedirler. Ayrıca, sosyal desteğin ergenlerin yaşamlarındaki stresi azaltıcı bir etkisi de olduğu düşünülebilir. Bu nedenle araştırmadan elde edilen bu bulgunun psikolojik temelli yaklaşımların görüşleri ile de paralellik gösterdiği söylenebilir.

Sonuç olarak, aile, arkadaş ve öğretmen desteğinden oluşan, algılanan sosyal destek değişkeninin ergenlerde antisosyal davranışlar, madde kullanımı, beslenme alışkanlıkları ve okul terki alt boyutlarından oluşan riskli davranışların önemli bir yordayıcısı olduğu bu çalışmanın sonuçları ile ortaya konulmuştur. Araştırmadan elde edilen bu sonuca göre, ergenlerin algıladıkları sosyal destek düzeyi arttıkça, riskli davranışlar sergileme olasılıkları azalmaktadır. Bu bağlamda, sosyal desteğin ergenleri riskli davranışlara yönelik koruyucu etkisi bu çalışmanın sonuçları ile de desteklenmiştir.

Çalışma kapsamında ergenlerde riskli davranışları yordayan değişkenlerin açıklanmasına yönelik olarak sunulan modelde riskli davranışları yordama gücü açısından ele alınan bir diğer değişken ise akademik başarıdır. Modelde akademik başarının sosyal destek ile riskli davranışlar arasındaki aracılık etkisi test edilmiştir. Analizler sonucunda, sosyal desteğin akademik başarıyı yordama gücü ve akademik başarının riskli davranışları yordama gücü istatistiksel olarak anlamlı bulunmamıştır. Başka bir ifade ile önerilen modelde akademik başarının riskli davranışları anlamlı olarak yordaması beklenirken; yapılan analiz sonucunda akademik başarının riskli davranışları yordama gücünün istatistiksel olarak anlamlı olmadığı sonucu ortaya konulmuştur.

İlgili alan yazında riskli davranışlar ve akademik başarı konusunda yapılan çalışmalar incelendiğinde, Hinshaw (1992) antisosyal ve suça yönelik davranışların net bir biçimde düşük akademik başarı ile ilişkili olduğunu ortaya koyarken; bazı çalışmalarda akademik başarının riskli davranışlara yönelik koruyucu bir etkisinin bulunduğu ifade edilmektedir (Franke, 2000; Hawkins ve diğerleri, 1999; Resnick, Haris ve Blum, 1993). Bu çalışmaların sonuçlarına benzer olarak Kirk ve Ward (1999), akademik başarıları düşük olan öğrencilerde riskli davranışlara daha fazla rastlandığını; Kiran - Esen (2003), akademik başarının risk alma davranışlarını negatif yönde yordadığını; Mancini ve Huebner (2004), okul başarısı yüksek olan ergenlerin daha az riskli davranışlar gösterdiklerini; Ansary ve Luthar (2009), madde kullanan öğrencilerin akademik başarılarının daha düşük olduğunu ortaya koymaktadırlar. Bu araştırmaların sonuçları akademik başarı ile riskli davranışların ilişkili olduğunu ve akademik başarının riskli davranışlara yönelik koruyucu bir etkisi bulunduğunu ortaya koymaktadır. Dolayısıyla, akademik başarının riskli davranışları yordaması beklenir; ancak daha önce ifade edildiği gibi bu çalışmada akademik başarının riskli davranışları anlamlı olarak yordamadığı sonucu ortaya konulmuştur.

Araştırmadan elde edilen bu bulgu, farklı nedenlerle açıklanabilir. Bu çalışmada yöntem bölümünde ifade edildiği gibi akademik başarı gösterge bir değişken olarak ele alınmış ve tek bir ölçümle değerlendirilmiştir. Akademik başarının gizil bir değişken olarak ele alınıp birden fazla gösterge ile ölçülmesi daha uygun olabileceği düşünülmektedir. Akademik başarının birçok boyutu bulunmaktadır. Dolayısıyla, böyle bir bulgu elde edilmesi araştırmancının bu sınırlılığına bağlanabilir.

Ayrıca, bu bulgunun bir diğer açıklaması da bu araştırmada akademik başarının yordayıcı bir değişken olarak ele alınması olabilir. Alan yazında riskli davranışların ergenlerin yaşamını pek çok alanda olumsuz bir biçimde etkilediği belirtilmektedir (Jessor, 1989; Lindberg, Boggess ve Williams, 2000; Smith, 2001). Bu alanlardan biri de elbette ki ergenlerin yaşamlarında önemli bir yeri olan okuldur (Sun, 2001). Bu bağlamda, akademik başarısızlık ergenlerde riskli

davranışları yordayıcı olmaktan çok; riskli davranışların bir sonucu olarak değerlendirilebilir. Sonuç olarak, araştırmancın bu bulgusu yukarıda ifade edilen neden sonuç ilişkisine bağlanabilir. Bu çalışmada akademik başarının yordayıcı bir değişken olarak ele alındığı göz önünde bulundurulduğunda, riskli davranışlar tarafından yordanan bir değişken olarak ele alındığında farklı bulgular elde edilebilir.

Daha önce ifade edildiği gibi bu çalışmada akademik başarı sosyal destek ile riskli davranışlar arasında aracı bir değişken olarak ele alınmıştır. Araştırmadan elde edilen bulgular sosyal desteğin de akademik başarıyı anlamlı olarak yordamadığını ortaya koymaktadır. Araştırmadan elde edilen bu bulgu alan yazında yer alan bazı çalışmaların (Ergene ve Yıldırım, 2003; Kızıldağ, 2009; Yıldırım 1998; Yıldırım, 2006) sonuçları ile paralellik göstermemektedir. Bu çalışmaların sonuçları sosyal destek ile akademik başarının ilişkili olduğunu; sosyal desteğin akademik başarının önemli bir yordayıcısı olduğunu ortaya koymaktadır. Bu bağlamda, sosyal desteğin akademik başarıyı anlamlı bir şekilde yordamaması beklenmedik bir sonuçtur.

Bu çalışmada önerilen modelde incelenen bir diğer değişken ise içe yönelimdir ve araştırma sonucunda içe yönelimin de riskli davranışları istatistiksel olarak anlamlı yordamadığı belirtilmiştir. Hallfors, Waller, Bauer ve Halpern (2005), tarafından yapılan çalışmada, içe yönelimin göstergesi olarak ele alınan, depresyonun, ergenlerde madde kullanımını ve riskli cinsel davranışları yordamadığı belirtilmiştir. Buna benzer olarak Ritakallio, Koivisto, Pahlen, Pelkonen, Marttunen ve Kaltiala-Heino (2008), erkeklerde depresyonun antisosyal davranışlara yönelik koruyucu bir etkisi olmadığını, araştırmaları ile ortaya koymaktadırlar. Bu çerçevede de araştırma sonucunda içe yönelimin riskli davranışları anlamlı olarak yordamaması sonucu bu çalışmaların bulguları ile benzer bir nitelik taşımaktadır.

Bununla birlikte, araştırma sonucunda elde edilen bu bulgu alan yazında yer alan pek çok çalışmanın sonucundan farklıdır. Bu konuda yapılan çalışmaların,

Brooks, Haris, Thrall ve Woods (2002); Campos (1999); Colder and Chassin (1993); Curry ve Youngblade (2006); Ferriter, Eberhart ve Hammen (2010); Glied ve Pine (2002); Hallfors, Waller, Ford, Halpern, Brodish, Iritani (2004); Kandel, Raveis ve Davies (1991); Kim (2001); Sheidow, Strachan, Minden, Henry, Tolan ve Gorman-Smith (2008); Von ve Margaret (2008), sonuçlarına bakıldığında içe yönelimin göstergeleri olarak kabul edilen depresyon, kaygı, intihar düşünceleri ve somatik yakınmalar gibi durumların ergenlerde riskli davranışları anlamlı olarak yordadığı belirtilmektedir. Bu çalışmalar bu özellikleri taşıyan ergenlerde riskli davranışların daha fazla olduğunu, başka bir ifade ile, bu değişkenlerin riskli davranışlarda artışa neden olduğunu ortaya koymaktadır. Bu çerçevede araştırmadan elde edilen bulgu, yukarıda sözü edilen çalışmaların sonuçları ile paralellik göstermemektedir.

Araştırma sonucunda elde edilen bu bulgunun, yukarıda sözü edilen çalışmaların sonuçları ile paralellik göstermemesinin, bu bağlamda, beklenmedik bir sonuç olmasının bir nedeni olarak bu çalışmada cinsiyetler arasındaki farklılığın araştırılmamış olması düşünülebilir. Sözü edilen çalışmaların birçoğunda (Brooks, Haris, Thrall ve Woods, 2002; Hallfors, Waller, Ford, Halpern, Brodish ve Iritani, 2004; Kandel, Raveis ve Davies, 1991; Kim, 2001; Von ve Margaret, 2008) ergenlerdeki içe yönelim belirtileri ile riskli davranışlar arasındaki ilişki incelenirken, cinsiyet farklılıkları da araştırılmıştır. Bu çalışmaların sonuçları kızlar ve erkekler arasında içe yönelim belirtilerinin riskli davranışları yordamasında farklılıklar olduğunu ortaya koymaktadır. Dolayısıyla, araştırmadan elde edilen bu sonuç cinsiyet farklılıklarının araştırılmamış olmamasına bağlanabilir.

Bununla birlikte araştırmadan elde edilen bu bulgu çalışma grubunun özelliğinden kaynaklanabilir. Yöntem bölümünde ifade edildiği gibi bu araştırma kapsamında genel lise öğrencileri ile çalışılmıştır ve bu öğrencilerin içe yönelim belirtileri açısından normal grubu temsil ettikleri ifade edilebilir. İçe yönelimin de alt boyutlarını anksiyete-depresyon, sosyal içe dönüklük, somatik yakınmalar ve intihar eğilimi değişkenleri oluşturmaktadır. Bu değişkenlerde tek başına

psikolojik bir rahatsızlık ya da psikolojik bir rahatsızlığın belirtileri olarak düşünülebilir. Sonuç olarak, araştırmada içe yönelimin riskli davranışları anlamlı olarak yordamamasının, çalışılan grubun özelliğinden kaynaklanabileceği düşünülebilir. Tanı almış bir gruba çalışıldığında ya da normal grupla karşılaştırmalı olarak bir çalışma yapıldığında farklı sonuçlar elde edilebilir.

İçe yönelim değişkeninin riskli davranışları anlamlı olarak yordamaması yukarıda sayılan nedenlerin yanı sıra modeldeki diğer değişkenlerin içe yönelim değişkeninin etkisini azaltmış olabileceğine bağlanabilir. Bir başka neden olarak, içe yönelim değişkeninin göstergeleri görülebilir. Bu gizil değişkenin göstergeleri yeniden tanımlanabilir ya da ek göstergelere gereksinim duyulabilir. Bu bağlamda içe yönelim değişkeni yeniden ele alınabilir. Ayrıca bu çalışmada içe yönelim aracı bir değişken olarak ele alınmıştır. Sosyal desteğin riskli davranışlarla olan ilişkisi içe yönelim aracılığıyla test edilmiştir. Yapılan analizler sonucunda, sosyal desteğin içe yönelimi anlamlı olarak yordadığı sonucu elde edilmiştir. Araştırmadan elde edilen bu sonuca göre, ergenlerin algıladıkları sosyal destek düzeyi arttıkça içe yönelim belirtileri azalmaktadır. Bu çerçevede, sosyal desteğin içe yönelimin göstergeleri olarak ele alınan depresyon, anksiyete, intihar eğilimi ve somatik yakınmalara karşı koruyucu bir etkisi olduğu söylenebilir. Araştırmadan elde edilen bu bulgu alan yazında bu konuda yapılan çalışmaların sonucu ile paralellik göstermektedir (Çengel- Kültür, Ünal ve Özusta, 2006; Karevold ve Roysamb, 2009; Weiss, Rapoff, Varni, Lindsley, Olson, Madson ve Bernstein, 2002). Sonuç olarak, sosyal desteğin içe yönelim belirtileri üzerindeki koruyucu etkisi bu çalışmanın sonucuyla bir kez daha desteklenmiştir.

BÖLÜM VI

VARGI VE ÖNERİLER

Bu bölümde öncelikle araştırmadan elde edilen bulguların genel bir özeti yapılmıştır. Ardından elde edilen bu bulgular doğrultusunda alanda çalışan psikolojik danışmanlara, uygulayıcılara, araştırmacılara, psikolojik danışman eğitimi veren akademisyenlere, alanda yapılacak olan yönetsel ve politik düzenlemelerin sağlanmasında ilgililere yönelik önerilerde bulunulmuştur.

Bu araştırma kapsamında geliştirilen ve araştırma sonucunda gerekli geçerlik ve güvenirlik kanıtlarını sağlanan “Riskli Davranışlar Ölçeği”nin psikolojik danışma ve rehberlik alanı için önemli bir katkı olduğu düşünülmektedir. Ortaöğretim öğrencilerine yönelik olarak geliştirilen bu ölçek antisosyal davranışlar, alkol kullanımı, sigara kullanımı, intihar eğilimi, beslenme alışkanlıkları ve okul terki boyutlarında riskli davranışları ölçen, kültürel yapıya uygun olarak geliştirilmiş, geçerli, güvenilir, kullanışlı, ekonomik bir ölçme aracıdır. Bu bağlamda araştırma kapsamında geliştirilen bu ölçeğin psikolojik danışma ve rehberlik alanında bir ihtiyacı karşıladığı düşünülmektedir. Bu ölçek, alanda çalışan psikolojik danışmanlara öğrencilerindeki riskli davranışları belirlemelerinde; araştırmacılara ise veri toplama sürecinde yardımcı olabilecek bir nitelik taşımaktadır.

Bu çalışmanın asıl amacı ergenlerde riskli davranışları yordamaya yönelik olarak geliştirilen kuramsal bir modelin test edilmesidir. Öncelikle kuramsal olarak geliştirilen bu modelin istatistiksel olarak test edilmesi sonucunda algılanan sosyal desteğin ergenlerdeki antisosyal davranışlar, madde kullanımı (alkol ve sigara kullanımı), beslenme alışkanlıkları ve okul terki boyutlarında ele alınan riskli davranışları anlamlı olarak yordadığı ortaya konulmuştur. Başka bir ifade ile ailelerinden, arkadaşlarından ve öğretmenlerinden algıladıkları sosyal destek düzeyi yüksek olan öğrenciler daha az riskli davranış gösterme

eğiliminde iken, algılanan sosyal destek düzeyi düşük olan öğrenciler riskli davranışları daha fazla sergileme eğilimi göstermektedirler.

Bununla birlikte, çalışma kapsamında geliştirilen modelde akademik başarı ve içe yönelimin kuramsal olarak ergenlerde riskli davranışları yordaması beklenmiş; ancak yapılan analizler sonucunda elde edilen bulgularla bu iki değişkenin riskli davranışları anlamlı olarak yordamadığı görülmüştür. Yine bu araştırmanın sonucunda sosyal desteğin, ergenlerin akademik başarıları anlamlı olarak yordamazken, içe yönelim belirtilerini anlamlı olarak yordadığı sonucu ortaya konulmuştur. Araştırmadan elde edilen bu sonuçların alandaki yeni düzenlemelere ışık tutabileceği düşünülmektedir. Bu çerçevede aşağıda öneriler sunulmuştur.

6. 1. Alanda Çalışan Psikolojik Danışmanlara Yönelik Öneriler

Yapılan bu çalışmanın sonuçları ile ulaşılmak istenen hedeflerden biri de psikolojik danışma ve rehberlik hizmetlerinin etkinliğinin artırılmasına katkı sağlayabilmektedir. Bu bağlamda araştırmadan elde edilen sonuçların alanda çalışan psikolojik danışmanların yaptığı uygulamalara katkı getirebileceği düşünülmektedir. Bu çerçevede okullarda ya da farklı kurumlarda ergenlerle çalışan psikolojik danışman ve psikologlara yönelik olarak aşağıdaki öneriler sunulmuştur:

1. Ergenlik döneminde, diğer gelişim dönemlerine oranla riskli davranışlara daha sık rastlanılmaktadır. Ergenlerle çalışan psikolojik danışman ve psikologlar çalıştıkları grupta bu riskli davranışların neler olduğunu belirlemede ve bu riskli davranışların yaygınlığını ölçmede "Riskli Davranışlar Ölçeği" ni kullanabilirler.
2. Ergenlerde riskli davranışları yordamada sosyal desteğin önemli bir değişken olduğu bu araştırma sonucunda ortaya konulmuştur. Alanda çalışan psikolojik danışman ve psikologlar, öğrencilerin aile, öğretmen ve

arkadaşlarından aldıkları sosyal desteği artırmak amacıyla koruyucu ve müdahale edici çalışmalar düzenleyebilirler. Bu bağlamda özellikle, akranlara yönelik olarak grup rehberliği programları, aile ve öğretmenlere yönelik olarak da psikoeğitsel programlar geliştirilebilir.

3. Alanda çalışan uygulayıcıların belirli aralıklarla ergenlerdeki riskli davranışları izlemelerinin, yapacakları hizmetleri planlamalarında ve düzenlemelerinde önemli katkılar sağlayacağı düşünülmektedir.
4. Bu çalışmanın sonucunda sosyal desteğin, içe yönelim belirtilerine yönelik olarak koruyucu bir etkisi olduğu belirtilmiştir. Dolayısıyla, ergenlerle çalışan psikolojik danışman ve psikologlar, depresyon, kaygı, intihar eğilimi gibi içe yönelim belirtilerinin azaltılmasında ya da önlenmesinde, ergenlerin algıladıkları sosyal desteğin artırılmasını sağlayabilirler.

6. 2. Araştırmacılara Yönelik Öneriler

Bu çalışma ile aynı zamanda gelecekte psikolojik danışma ve rehberlik alanında yapılacak olan diğer çalışmalara ışık tutmak hedeflenmiştir. Bu çerçevede araştırmacılara yardımcı olabilmek amacıyla, bu araştırmadan elde edilen sonuçlardan yola çıkarak, gelecekte yapılabilecek çalışmalara yönelik aşağıdaki öneriler sunulmuştur.

1. Riskli davranışların giderek daha küçük yaş grubunda da yaygınlığının artması göz önünde bulundurularak; Riskli Davranışlar Ölçeği'nin ilköğretim ikinci kademe öğrencilerine yönelik olarak yeniden gözden geçirilmesi ve bu grupta geçerlik ve güvenirlik çalışmalarının yapılmasına yönelik olarak araştırmalar planlanabilir.
2. Bu çalışma kapsamında geliştirilen "Riskli Davranışlar Ölçeği" antisosyal davranışlar, alkol kullanımı, sigara kullanımı, intihar eğilimi, beslenme alışkanlıkları ve okul terki boyutlarından oluşmaktadır. Bu ölçeğe riskli

cinsel davranışlar boyutu da eklenebilir ve buna yönelik geçerlik ile güvenilirlik çalışmaları yapılabilir.

3. Araştırma kapsamında önerilen model farklı çalışma gruplarında yeniden test edilebilir.
4. Bu çalışmadan elde edilen bulgular çerçevesinde ortaöğretim öğrencilerinde riskli davranışların önlenmesine yönelik olarak öğrenci, aile ve öğretmenlere yönelik psikoeğitsel programlar geliştirilebilir ve bu programların etkililiği test edilebilir.
5. Bu çalışmada ergenlerde riskli davranışları yordayan değişkenler olarak algılanan sosyal destek, içe yönelim ve akademik başarı değişkenleri ele alınmıştır. Yapılacak olan yeni çalışmalarda riskli davranışlar üzerinde farklı çevresel ve kişisel değişkenlerin yordama güçleri araştırılabilir.
6. Bu çalışmada, akademik başarı riskli davranışları anlamlı olarak yordamamıştır. Akademik başarı ile riskli davranışlar arasındaki ilişki farklı bir modelle (nun recursive) yeniden test edilebilir.
7. İçe yönelim değişkeninin riskli davranışlar üzerindeki yordama gücü, klinik olarak tanı almış bir grupta ya da normal grup ile klinik grubun karşılaştırılması yoluyla yeniden araştırılabilir.
8. İçe yönelim gizil değişkeninin göstergeleri yeniden tanımlanıp ya da yeni göstergeler eklenerek, bu model yapılacak olan bir çalışma ile test edilebilir.
9. Bu çalışmada riskli davranışlar antisosyal davranışlar, alkol kullanımı, sigara kullanımı, intihar eğilimi, beslenme alışkanlıkları ve okul terki boyutlarını içeren toplam bir değişken olarak ele alınmıştır. Gelecekte tek

tek bu alt boyutları yordayan deęişkenlerin belirlenmesine yönelik olarak yeni arařtırmalar yapılabilir.

6. 3. Psikolojik Danıřman Eęitimi Veren Akademisyenlere Yönelik Öneriler

Psikolojik danıřma ve rehberlik alanında yapılan dięer tüm çalıřmalar gibi, bu çalıřmanın da temel amacı alanın gelişmesine katkı sağlayabilmektir. Gelecekte yapılacak çalıřmalara yol göstermesinin yanı sıra, bu çalıřmadan elde edilen bulguların psikolojik danıřman eęitimine de katkı getirebileceęi düşünölmektedir. Bu çerçevede ařaęıda çeřitli öneriler sunulmuřtur.

1. Mezun olan psikolojik danıřmanlardan önemli bir kısmı okullarda görev yapmaktadır. Dolayısıyla ergenler hizmet sunulan gruplar arasında en geniş kesimi oluşturmaktadır. Ergenlerin yaşamında riskli davranıřların yeri dikkate alındığında psikolojik danıřman eęitiminde bu konuya özel bir önem verilmesinin, bu çerçevede dersler ve eęitim programlarının düzenlenmesinin yararlı olabileceęi düşünölmektedir.
2. Özellikle risk azaltma ve önleme konusunda lisans programlarına derslerin konulması veya ilgili derslerin içerięinin gözden geçirilmesi yararlı olabilir.
3. İlgili akademisyenlerin bu çalıřmada ele alınan deęişkenler çerçevesinde yeni arařtırmaların yapılmasını teşvik etmeleri ve özellikle, okul terki, beslenme sorunları ve intiharın önlenmesi gibi konularda Türkiye’de arařtırma kapasitesini artırmalarının yerinde olacaęı düşünölmektedir.

6. 4. Politika Yapıcılara ve Yöneticilere Yönelik Öneriler

Ergenler üzerinde, onların fiziksel ve psikolojik olarak yaşamlarını ciddi bir biçimde tehdit eden riskli davranıřlarla iliřkili olarak yapılan bu çalıřmanın

bulgularının eğitim politikalarının düzenlenmesinde ilgililere yararlı olabileceđi düşünölmektedir. Buna ilişkin olarak çeşitli öneriler aşağıda sunulmuştur.

1. Ülke genelinde ergenlerde riskli davranışların erken tanılanmasına ve izlenmesine yönelik bir gözetim (surveliance) sistemi kurulabilir.
2. Milli Eğitim Bakanlığı aracılığıyla yapılacak ölçümlerle düzenli olarak ergenlerdeki riskli davranışların yaygınlığı ve buna yönelik yapılan psikolojik danışma ve rehberlik hizmetlerinin etkililiđi izlenebilir. Böylece eldeki insan gücünün, zaman ve kaynakların etkin kullanımı sağlanabilir.

KAYNAKLAR

- Achenbach, T. M. (1991). *Manual for the youth self-report and 1991 profile*. Burlington, VT: University of Vermont, Department of Psychiatry.
- Achenbach, T. M. ve Rescorla, L. A. (2007). *Multicultural understanding of child and adolescent psychopathology*. New York: The Guilford Press.
- Adams, G. R. ve Berzonsky, M. D. (2003). *Blackwell handbook of adolescence*. Blackwell Publishing.
- Ainston, R., Harley, D. ve Lenhoff, K. (1995). Hirschi's social control theory: A sociological perspective on drug abuse among persons with disabilities. *Journal of Rehabilitation* <http://findarticles.com/p/articles/> adresinden erişildi.
- Akman, Y. (2002). Okullarda konsültasyon çalışmaları ve ruh sağlığı konsültasyon modeli. *Türk Psikolojik Danışma ve Rehberlik Dergisi*, 2(18):7-13.
- Alikaşifoğlu, M. (2008). Ergenlerde davranışsal sorunlar. İ.Ü. Cerrahpaşa Tıp Fakültesi Sürekli Tıp Eğitimi Etkinlikleri Adolesan Sağlığı II. *Sempozyum Dizisi*. 63: 55-59.
- Alikaşifoğlu, M. ve Ercan, O. (2002). Ergenlerde madde kullanımı. *Türk Pediatri Aşivi*. 37(2): 66-73
- Annual Report on School Safety—October, (1998). Archived Information. 23.05.2007 tarihinde www.ed.gov.tr adresinden erişildi.

- Ansary, N.S. ve Luthar, S.S. (2009). Distress and academic achievement among adolescents of affluence: a study of externalizing and internalizing problem behaviors and school performance.
- Aşkın, R. (1999). *Depresyon el kitabı*. İstanbul: Roche Müstahzarları San. A.Ş.
- Averna, S. ve Hesselbroc, V. (2001). The relationship of perceived social support to substance use in offspring of alcoholics. *Addictive Behaviors*. 26 (3): 363- 374.
- Aysan, F., Siyez, D.M. ve Uz Bas, A. (2005). Lise Öğrencilerinde Görülen Duygusal ve Davranışsal Problemler ile Denetim Odağı Arasındaki İlişkinin İncelenmesi. VIII. Ulusal Psikolojik Danışma ve Rehberlik Kongresi (21–23 Eylül 2005). İstanbul: Marmara Üniversitesi.
- Bandura, A. (1969). *Principles of behavior modification*. New York: Holt, Rinehart and Winston Inc.
- Bandura, A. (1986). Social foundations of thoughts and action. 05.06.2006 tarihinde Books-google.com adresinden erişildi.
- Barnes, G.M. ve Farrell, M. P. (1992). Parental support and control as predictors of foundation adolescent drinking, delinquency, and related problem behaviors. *Journal of Marriage and the Family*. 54: 763–776.
- Barrera, M., Biglan, A., Ary, D. ve Li, F. (2001). Replication of a Problem Behavior Model With American Indian, Hispanic, and Caucasian Youth. *Journal of Early Adolescence*. 21. (2): 133–157.

- Berk, L. E. (2002). *Infants, children, and adolescents*. (4th ed.). Boston: Allyn & Bacon.
- Berman, A. L. ve Jobes, .D. A. (1991). *Adolescent suicide and assessment and intervention*. Washington D.C: American Psychological Association.
- Brassard, M.R., Germain,R. ve Hart, S.N. (1987) *Psychological maltreatment of children and youth*. New York: Pergamon Press.
- Bremer,N., Lowry, R. ve Barrois, L. (2005). Violence-related behaviors among high school students- united states, 1991-2003. *Special Report. Journal of School Health*. 75 (3): 81–85.
- Brooks, T., Harris, S. Thrall, J. ve Woods, E. (2002). Association of adolescent risk behaviors with mental health symptoms in high school students. *Journal of Adolescent Health*. 31 (3) : 240–246.
- Brown, K.McC., Noland, V., Johns, P. ve McDermott ,R.J. (2002). Youth risk behaviors and academic achievement among middle school age youth scheduled for health posters, San Diego Convention Center: Exhibit Hall
- Büyüköztürk, Ş. (2010). *Sosyal bilimler için veri analizi el kitabı*. (11. Baskı). Ankara: Pegem Akademi.
- Campos, C.G. (1999). Predicting High risk behaviors among youth: A comparison of depressed, non-suicidal, suicidal ideators and suicide sttempter. Doctor of Philosophy. Counseling Psychology. University of Missisori.

- Carroll, A., Houghton,S., Durkin, K. ve Hattie, J. A. (2009). Adolescent reputations and risk developmental trajectories to delinquency. *Advancing Responsible Adolescent Development*. Springer-Verlag New York 10.1007/978-0-387-79988-9_2
- Celeveland, H.H. ve Wiebe, R.P. (2003). The moderation of adolescent- to-peer similarity in tobacco and alcohol use by school levels of substance use. *Child Development*. 74 (1): 279–291.
- Center for Disease Control and Prevention (2004). *About the YRBSS*.04.03.2007 tarihinde, www.cdc.gov.tr adresinden erişildi.
- Center for Disease Control and Prevention (2005). *YRBSS National Youth Risk Behavior Survey 1991-2005*. 22.01.2008 tarihinde www.cdc.gov.tr adresinden erişildi.
- Center for Disease Control and Prevention (2007). *Youth Risk Behavior Surveillance System*. 01.02.2008 tarihinde www.cdc.gov.tr adresinden erişildi.
- Chung, H. ve Elias, M. (1996). Patterns of adolescent involvement in problem behaviors: relationship to self-efficacy, social competence, and life events. *American Journal of Community Psychology*. 24 (6): 771- 784.
- Clark, C. ve Gross, K.H. (TY). Adolescent Health- Risk Behaviors: The Effect of Percieved Parenting Style and Race. 03.07.2007 tarihinde www.kon.org/urc. adresinden erişildi.
- Cleary, S.D. (2000).Adolescent Victimization and associated suicidal and violent behaviors. *Adolescence*. 35 (140): 671-693.

- Clubb, P.A., Browne, D. C., Humphrey, A. D., Schoenbach, V., Meyer, B., Jackson, M. ve RSVPP Streering Committee (2001). Violent behaviors in early adolescent minority youth: results from a “middle school youth risk behavior survey”. *Maternal and Child Health Journal*. 5 (4). 225- 235.
- Connell, C. M., Gilreath, T. D., Aclin, W. M. ve Brex, R. A. (2010) Social-ecological influences on patterns of substance use among non-metropolitan high school students. *American Journal of Community Psychology*. 25 (1/2): 36–48.
- Curry, L. A. ve Youngblade, L. M. (2006). Negative affect, risk perception, and adolescent. *Journal of Applied Developmental Psychology*. 27: 468–485
- Çelik, Y. (2001). Çocuk ihmal ve istismarı. Ankara Üniversitesi Ev Ekonomisi Anabilim Dalı Dönem Projesi, Ankara.
- Çengel-Kültür, S. E., Ünal, M. F. ve Özusta, Ş. (2006). Alkol bağımlılığı olan babaların çocuklarında psikopatoloji. *Türk Psikiyatri Dergisi*. 17(1): 3-11.
- Çok, F., Karaman, N.G., Ercan, H. ve Büyüköztürk, Ş. (2009). Ergenlikte riskli davranışların yaygınlığının belirlenmesi ve azaltılması: Okul temelli bir proje. TUBİTAK: Ankara.
- Demaray, M. K. ve Malecki, C.K. (2002). Critical levels of perceived social support associated with student adjutment. *School Psychology Quarterly*. 17 (3):213–241.

Demir, B.D. (2006). Liseye devam eden kız öğrencilerin beslenme alışkanlıkları ve beden algısını etkileyen etmenler. Yüksek lisans tezi. Hacettepe üniversitesi sağlık bilimleri enstitüsü: Ankara.

Demirezen E. ve Çoşansu, G. (2005) Adölesan çağı öğrencilerinde beslenme alışkanlıklarının değerlendirilmesi. *Sted*, 14(8):174–17

Diler, R. (2003). İntihar eğiliminde gençlere dikkat. *Basında Çukurova*.

www.cuova.edu.tr

Donovan, J. E. (1996). Problem-behavior theory and the explanation of adolescent marijuana use. *Journal of Drug Issues*. 26 (2). 26 page.

Donovan, J. E. (2005). Problem Behavior Theory. *Encyclopedia of Applied Developmental Science*. 2: 872–877.

Dönmez, B. (2001). Okul güvenliği sorunu ve okul yöneticisinin rolü. *Kuram ve Uygulamada Eğitim Yönetimi*, 7(25), 63–74.

Duberstein, L. Scott, L., Porter, B.L. ve Williams, S. (2000). Teen risk-taking: a statistical portrait the research for this report was conducted for the office of the assistant secretary for planning and evaluation of the U.S. *Department of Health and Human Services under contract number 100-95-0021*.

DuRant, R. H., Candenhead, C., Pendergrast, R. A., Slavens, G. ve Linder, C. W. (1994) factors associated with the use of violence among urban black adolescents. *American Journal of Public Health*. 84 (4): 612-617.

Durkheim, E. (1992). *İntihar*. (Çev:Özer Özankaya); Ankara: İmge Kitabevi.

- Eaton D.K, Kann L, Kinchen S, Ross J, Hawkins J, Harris W.A., ve et al. (2006). Centers for disease control and prevention. youth risk behavior surveillance—United States, 2005. *Surveillance Summaries*. MMWR 55: 1–108.
- Emler, N. (1983). Differential involvement in delinquency: toward an interpretation in terms of reputation management. In Maher, B. A. and Maher, W. B. (Editors). *Progress in experimental personality research*. New York: Academic Pres.
- Emler, N. (1990). A social psychology of reputation. In Stroebe, W. and Hewstone, M. (Editors). Chichester: Wiley.
- Eneç- Can, F. (2007). Edirne şehir merkezindeki lise öğrencilerinde riskli sağlık davranışlarının değerlendirilmesi. Uzmanlık Tezi. Trakya Üniversitesi: Trakya.
- Ergene, T. ve Yıldırım, İ. (2003). Lise son sınıf öğrencilerinin akademik başarılarının yordayıcısı olarak sınav kaygısı, boyun eğici davranışlar ve sosyal destek. *Hacettepe Üniversitesi Eğitim Fakültesi Dergisi*, 25: 224–234
- Ersever, O. G. (1996). İntihar krizinde müdahale. *Kriz Dergisi*. 4 (51): 67–69.
- Erol, N. ve Şimşek, Z. (2010). *Okul çağı çocuk ve gençler için davranış değerlendirme ölçekleri el kitabı (CBCL, YSR ve TRF)*. Ankara: Metnis Yayıncılık.
- Franke, T. (2000). The role of attachment as a protective factor in adolescent violent behavior. *Adolescent and Family Health*, 1, 40–51.
- Freedman, J. L., D.O. Sears ve J. M. Carlsmith. (2003). *Sosyal Psikoloji*. (Çev. Ali Dönmez), Ankara: İmge Kitabevi Yayınları.

- Garnier, H. E. ve Stein, J. A. (2002). An 18- year model of family and peer effects on adolescent drug use and delinquency. *Journal of Youth and Adolescence*. 31 (1): 45–56.
- Gençtanırım, D. (2004). Ergenlerde intihar olasılığının yordanması. Yayınlanmamış Yüksek Lisans Tezi. Hacettepe Üniversitesi: Ankara.
- Gerra, G., Zaimovic, A., Giucastro, Folli, F., Maestri, D., Tessoni, A. ve etc. (1998). Neurotransmitter-hormonal responses to psychological stress in peripubertal subjects: Relationship to aggressive behavior. Elsevier Science Inc.
- Gerrard, M., Gibbons, F. X., Houlihan, A. E., Stock, M. L. ve Pomery, E. A. (2008). A dual-process approach to health risk decision making: The prototype willingness model. *Developmental Review*. 28: 29–61.
- Gibbons, F.X., Helweg-Larsen, M. ve Gerrard, M. (1995). Prevalence estimates and adolescent risk behavior: cross-cultural differences in social influence. *Journal of Applied Psychology*. 80 (1): 107–121.
- Gillaspy, S. R. (2004). A test of problem behavior theory with high-risk adolescents and young adults effects of peer delinquency, peer attachment, and peer involvement. Unpublished dissertation. Oklahoma State University.
- Gökgöz, Ş. ve Koçoğlu, G. (2007). Adolosan çağda sigara ve alkol içme davranışı. *Firat Tıp Dergisi*. 12(3): 214–218.
- Gullone, E., ve Moore, S. (2000). Adolescent risk-taking and the five-factor model of personality. *Journal of Adolescence*. 23: 393–407.
- Guo, J., Hill, K. G., Hawkins, J. D. Catalano, R. F. ve Abbott, R. D. (2002). Developmental relationships between adolescent substance use and

risky sexual behavior in young adulthood. *Journal of Adolescent Health*. 31 (4): 354-362.

Güler, N., Güler, G., Ulusoy, H. ve Bekar, M. (2009). Lise öğrencileri arasında sigara, alkol kullanımı ve intihar düşüncesi sıklığı. *Cumhuriyet Tıp Dergisi*. 31: 340–345.

Gredler, M. E. (2001). *Learning and Instruction*. Theory into Practice. New Jersey: Upper Saddle River.

Greeley, J. ve Oie, T. (1999). Alcohol and Tension Reduction. (K. E. Leonard and H. T. Blane Editors). *Psychological Theories of Drinking and Alcoholism*. New York: Guilford Press.

Hair, J. F., Black, W.C., Babin, B. J. ve Anderson, R. E. (2007). *Multivariate data analysis*. (Seventh Edition). Pearson Prentice Hall.

Hallfors, D., Waller, M., Ford, C., Halpern, C., Brodish, P. ve Iritani, B. (2004). Adolescent depression and suicide risk association with sex and drug behavior. *American journal of preventive medicine*, vol 27issue 3: 224-231.

Hallfors, D., Waller, M., Bauer, D., Ford, C. ve Halpern, C. (2005) Which comes first in adolescence- sex and drugs or depression? *American Journal of Preventive Medicine*. 29 (3): 163-170.

Hasbay, S. A. (2004). Okul Çağı Çocuklarında Beslenme ve Fiziksel Aktivitenin Önemi, *Klinik Çocuk Forumu*, 4(1):32–37.

- Haskan, Ö. (2009). Ergenlerde Şiddet Eğilimi, Yalnızlık ve Sosyal Destek. Yayınlanmamış Yüksek Lisans Tezi. Hacettepe Üniversitesi: Ankara.
- Hawkins, J. Catalano, R., Kosterman, R., Abbott, R., ve Hill, K. G. (1999). Preventing adolescent health risk behaviors by strengthening protection during childhood. *Archives of Pediatric and Adolescent Medicine*, 153: 226–234.
- Hill, S. (1997). School related violence: a secondary analysis of the youth risk behavior survey data (1993–1995). Degree of Doctor. Department of Health Education and Recreation in The Graduate School. Southern Illinois University: Carbondale.
- Hinshaw, S. P. (1992). Externalizing behavior problems and academic underachievement in childhood and adolescence: causal relationships and underlying mechanisms. *Psychological bulletin*. 111(1): 127: 155.
- İnandı, T., Özer, C., Akdemir, A., Akoğlu, S., Babayiğit, C. Turhan, E. ve diğerleri (2009). Violence, psychological features, and substance use in high school students in Hatay: a cross-sectional study. *Trakya univ. Tıp Fakültesi Dergisi* 26(3): 189- 196.
- Ingerski, L.M., Janicke, D. M. ve Silverstein, J. H. (2007). Brief report: quality of life in overweight youth- the role of multiple informants and perceived social support. *Journal of Pediatric Psychology*. 32 (7): 869-874.
- Jessor, R. (1987). Problem- behavior theory, psychosocial development, and adolescent problem drinking. *British Journal of Addiction*. 82, 331-342.

- Jessor, R. (Ed). (1998). *New perspectives on adolescence risk behavior*. New York: Cambridge Press.
- Jessor, R., Turbin, M., Costa, F. M., Dong, Q., Zhang, H. ve Wang, C. (2003). Adolescent problem behavior in Chine and United States: A cross-national study of psychosocial protective factors. *Journal of Research on Adolescence*, 13 (3): 329–342.
- Kandel, D. B., Raveis, V. H. ve Davies, M. (1991). Suicidal idetion in adolescence: depression, suntance use, and other risk faktors. *Journal of youth and adolescence*. 20 (2): 289–309.
- Kann ve diđerleri (2007) Youth risk behavior. *Public health Importance Centers for Disease Control and Prevention*. Atlanta, Georgia.
- Kaplan, H. B., ve Pokorny, A. D. (1969). Self-derogation and Psychosocial adjustment. *Journal of Nervous and Mental Disease*. 149 (5).
- Kaplan, H. B., Martin, S. S. ve Robbins, C. (1984). Pathways to adolescent drug use: self derogation, peer influence, weakening of social controls, and early substance use. *Journal of health and social behavior*. 25: 270-289.
- Karakaş, Ö. (2006). Ergenlerde Tütün, Alkol ve Madde Kullanımı ile İlişkili Psikolojik Faktörler. Yüksek Lisans Tezi. ODTÜ. Psikoloji Bölümü.
- Karevold, E. ve Roysamb, E. (2009). Predictors snd pathways from infancy to symptoms of anxiety and depression in early adolescence. *Developmental Psychology*. 45 (4): 1051-1060.
- Kaya, N. (1999). *Neden intihar ediyorlar?* İstanbul: Nesil Basım Yayın.

- Kendler, K. S., Karkowski, L. M., Neale, M. C. ve Prescott, oactivC. A. (2000). Illicit psychoactive substance use, heavy use, abuse, and dependence in a US population-based sample of male twins. *Arch Gen Psychiatry*. 57: 261-268.
- Kennedy,S., Baraff, L.J., Suddath, R.L. ve Rasarnıw, J. (2004). Suicidal adolescents. *Pediatrics*. 43 (4): 452-460
- Kıran- Esen, B. (2003) Akran baskısı, akademik başarı ve yaş değişkenlerine göre lise öğrencilerinin risk alma davranışlarının yordanması. *Hacettepe Üniversitesi Eğitim Fakültesi Dergisi*. 24: 79-85.
- Kırcan, S. (2006) Ergenlerde Akran Baskısı ve İç veya Dış Kontrol Odağının Madde Kullanımı ile İlişkisi. Yayınlanmamış Yüksek Lisans Tezi. Boğaziçi Üniversitesi: İstanbul.
- Kızıldağ, S. (2009). Akademik Başarının Yordayıcısı Olarak Yalnızlık, Boyun Eğici Davranışlar ve Sosyal Destek, Yayınlanmamış Yüksek Lisans Tezi, Hacettepe Üniversitesi: Ankara.
- Kim, Y. (2001). Korean adolescents' health risk behaviors and their relationships with the selected psychological constructs. *Journal of Adolescent Health*. 29(4): 298-306.
- King, R. (2001). Psychosocial and risk behavior correlates of youth suicide attempts and suicidal ideation. *Journal of The American Academy of Child & Adolescent Psychiatry*. 40 (7): 837-846.
- Kirk, P.J. ve Ward, M.E. (1999). Academic achievement and risk behaviors among high school students. 1997 north caroline youth risk behavior survey. *Evaluation Brief. Evaluation Services Section*. 1-5. 1-7.

- Kline, R. B. (2000). *Principles and practice of structural equation modeling* (Second Edition). New York: The Guilford Pres.
- Koç- Yıldırım, P. ve Otrar, M. (2003) *Öğretmenler ve aileler için rehber kitap*. Ankara: Nobel Yayınları.
- Kokkevi, A., Richardson,C., Florescu, S., Kuzman,M. ve Stergar,E. (2007). Psychosocial correlates of substance use in adolescence: a cross-national study on six European countries. *Drug and Alcohol Dependence*. 86: 67-74.
- Korkut, F. (2004). Okul temelli önleyici rehberlik ve psikolojik danışma. Ankara: Anı Yayıncılık.
- Kreiter,S.R., Krowchuk, D.P., Woods,C.R., Sinal, S.H.,Lawless, M.R. ve DuRant, S. H. (1999). Gender differences in risk behaviors among adolescents who experience date fighting. *Pediatrics*. 104 (6): 1286-1292.
- Lagana, M.T. (2004). Protective factors for inner-city adolescents at risk of school dropout: family factors and social support. *Children & Schools*. 26 (4): 211-220.
- Lester, P. E., ve Bishop, L. K. (2000). *Handbook of tests and measurement in education and the social sciences*, Maryland: Scarecrow Pres.
- Lindberg, L.D., Boggess, S., Porter, L. ve Williams, S. (2000). Teen risk taking: A statistical portrait. ED441924. 15.02.2007 tarihinde <http://search.ebscohost.com> adresinden erişildi.
- Liu, Y. (2007). Sociocultural perspectives of physical activity patterns in

american adolescents: 1. association patterns of health risk behaviors 2. effects of peer influence. Dissertation. University of North Carolina.

Mancini, J. A. ve Huebner, A. J. (2004). Adolescents risk behaviors patterns: Effects of structured time-use, interpersonal connections, self system characteristics, and socio-demographic influences. *Child & Adolescent Social Work Journal*. 21 (6): 647-668.

Mason, D. A ve Frick, P. J. (1994). The heritability of antisocial behavior: A meta-analysis of twin and adoption studies. *Journal of Psychopathology and Behavioral Assessment*. 16 (4): 301-323.

McHale, S. M., Updegraff, K. A., Kim, J. ve Cansler, E. (2009) Cultural orientations, aily activities, and adjustmen in mexican american youth. *J youth adolescence*. 38: 627-641.

McNeely, C. ve Falci, C. (2004). School connectedness and transition into and out of health-risk behavior among adolescents: a comparison of social belonging and teacher support. *Journal of School Health*. 74 (7): 284-292.

McWhirter, J.J, McWhirter, B.T, McWhirter, E.H. ve McWhirter, R.J. (2004). *At Risk Youth. A Comprehensive Response*. Third Edition. Thomson Brooks/Cole.

Montgomery, S. B., Hyde, J., De Rose, C. J. Ronrbach, L. A., Ennett, S., Harvey, S. M., Clatts, M., Iverson, E. ve Kipke, M. D. (2002). Gender Differences in HIV Risk Behaviors Among Young Injectors and Their Social Network Members. *Drug Alcohol Abuse*, 28 (3), 453-574.

- Odağ, C. (2002). *İntihar*. İzmir: Halime Odağ Psikanaliz ve Psikoterapi Yayınları.
- Oltmanns, F. T ve Emery, R.E. (1995). *Abnormal Psychology*. Upper Saddle River, N.J. : Prentice Hall. Inc.
- Ögel, K. (2007). *Riskli davranışlar gösteren çocuk ve ergenler alanda çalışanlar için bilgiler*. İstanbul: Yeniden Sağlık ve Eğitim Derneği.
- Ögel, K., Eke, C. Y., Taner, S., ve Erol, B. (2004). İstanbul'da öğrenciler arasında riskli davranışlar araştırması- *Araştırma Raporu*- İstanbul: Yeniden Yayın no: 6.
- Özmen, O. (2006). Predictors of Risk Taking Behaviors Among Turkish Adolescents. An unpublished Thesis. METU: Ankara.
- Özbay, H., Göka, E., Mavili Aktas, A., Öztürk, E., Sahin, N. ve Güngör, S. (1991). Ergenlerde Sigara, Alkol ve Madde Kullanımının Benlik İmajı, Depresyon ve Anksiyete Ölçümleri ile İlişkileri. *Düşünen Adam Psikiyatri ve Nörolojik Bilimler Dergisi*, 4(3), 53–58.
- Payci, S. O., A. Ergin, E. Saatçi, N. Bozdemir, E., Akpınar ve G. Ergun. (2005). Suicidal Thought and Behavior in High School Students in Adana, Turkey. *Coll. Antropol.* 29 (2): 527–531.
- Piko, B. (2000). Perceived social support from parents and pers: which is the stronger predictor of adolescent substance use? *Substance use & Misuse*. 35 (4): 617–630.
- Pişkin, M. (2002). Okul zorbalığı: tanımı, türleri, ilişkili olduğu faktörler ve

alınabilecek önlemler. *Kuram ve Uygulamada Eğitim Bilimleri*, 2 (2): 531–562.

Polat, D. (2006). Güvenli cinsel yaşam. Cinsel Sağlık eğitim ve Danışma Merkezi. *Hacettepe Üniversitesi HIV/ AIDS Tedavi ve Araştırma Merkezi* 21.03.2007 tarihinde <http://www.hatam.hacettepe.edu.tr> adresinden erişildi.

Quinn, G.P., Bell- Ellison, B.A., Loomis, W. ve Tucci, M. (2007). Adolescent perceptions of violence: Formative research findings from a social marketing campaign to reduce violence among middle school youth. *Department of Interdisciplinary Oncology, University of South Florida College of Medicine*, MDC 44, MRC-CANCONT, 12902 Magnolia Drive, Tampa, FL 33612, USA

Raine, A. (2002). Biosocial studies of antisocial and violent behavior in children and adults: A review. *Journal of Abnormal Child Psychology*. 30 (4): 311-326.

Reininger, B., Evans, A. E., Griffin, S.F., Valios, R. F., Vincent, M. L., Para-Medina, D., Taylor, D.J. ve Zullig, K. J. (2003). Development of an youth survey to measure risk behaviors, attitudes and assets: examining multiple influence. *Health Education Research*. 18 (4): 461-476.

Repinski, D. J., Kucharczak, K., Laing, R. ve Boyce, M. (1999). Sibling and Parent behaviors as predictors of adolescents' problem behavior and academic achievement. ED433962. 20.03.2007 tarihinde <http://web.ebscohost.com> adresinden erişildi.

Rey, J.M., Sawyer, M. G., Raphael, B., Patton, G.G. ve Lynskey, M. (2002). Mental health of teenagers who use cannabis. *Results of an Australian Survey. British Journal of Psychiatry*. 100: 216–221.

- Resnick, M.D., Harris, L., ve Blum, R. (1993). The impact of caring and connectedness on adolescent health and well-being. *Journal of Pediatric Child Health*, 29: S3-S9.
- Rhee, S. H. ve Waldman, I. D. (2002). Genetic and environmental influences on antisocial behavior: A meta- analysis of twin and adoption studies. *Psychological Bulletin*. 128 (3): 490–529.
- Ritakallio, M., Koivisto, A. M., Pahlen, B., Pelkonen, M., Marttunen, M. ve Kaltiala-Heino, R. (2008) Continuity, comorbidity and longitudinal associations between depression and antisocial behavior in middle adolescence: A 2- year prospective follow-up study. *Journal of Adolescence*. 31(3): 355–370.
- Rosenfeld, L. B., Richman, J. M ve Bowen, G.L. (2000). Social support Networks and school outcomes: the centrality of the teacher. *Child and Adolescent Social Work Journal*. 17(3): 205–225.
- Ruangkanchanasetr, S. , Plitponkarnpim, A., Hetrakul, P. ve Kongsakon, R. (2005). Youth risk Behavior Survey: Bangkok, Thailand. *Journal of Adolescent Health*. 36: 227–235.
- Sample, C. J. (1993). A study to assess and explore the youth risk behavior of livingston country public school students in grade 10-12. Ed.D., *The University of Rochester*, 160 pages; AAT 9328309
- Sarı, C. (2006). Lise öğrencilerinde riskli sağlık davranışları. Yüksek lisans tezi. Marmara Üniversitesi: İstanbul.
- Sayı, I., Berksun, O. E., Palabıyıköğlü, R., Devrimci Özgüven, H., Soykan, Ç. ve Haran, S. (2000). *Kriz ve krize müdahale*. Ankara: Ankara Üniversitesi Psikiyatrik Kriz Uygulama ve Araştırma Merkezi Yayınları.

Semerci, B. (2007). *Ergen ruh sađlıđı*. İstanbul: Alfa Yayınları

Sheidow, A.J., Strachan, M.K., Minden, J. A., Henry, D. B., Tolan, P. H. ve Gorman-Smith, D. (2008). The relation of antisocial behavior patterns and changes in internalizing symptoms for a sample of inner-city youth: comorbidity within a developmental framework. *J Youth adolescence*. 37: 821-829.

Sienbenbruner, J., Timmer-Gembeck, M.J. ve Egeland, B., (2007).

Sexual partners and contraceptive use: A 16 year prospective study predicting abstinence and risk behavior. *Journal of Research on Adolescence*. 17(1): 179-206.

Simantov, E., Schoen, C. ve Klein, J. D. (2000). Health-compromising behaviors: why do adolescents smoke or drink? indentify underlying risk and protective factors. *Pediatrics and adolescent medicine*.154 (10): 1025–1033.

Siyez, D. M. (2006). 15–17 yaş arası ergenlerde görülen problem davranışların koruyucu ve risk faktörleri açısından incelenmesi. Yayımlanmamış doktora tezi. Dokuz Eylül Üniversitesi: İzmir.

Siyez, D. M. (2009). Ergenlerde problem davranışlar okul temelli önleme çalışmaları ve ilgili uygulama örnekleri. Ankara: Pegem Akademi.

Siyez, D. M. ve Aysan, F. (2007). Ergenlerde görülen problem davranışların psiko- sosyal risk faktörleri ve koruyucu faktörler açısından yordanması. *Dokuz Eylül Üniversitesi Eğitim Fakültesi Dergisi*. 20 (1): 145–171.

- Smith, M.L. (2001). *Adolescence*: change and continuity-peer pressure. 16.09.2007 tarihinde [www. yahoo.com/bin/search.adresinden](http://www.yahoo.com/bin/search.adresinden) erişildi.
- Somayaji, D. (2003). Acculturation and adolescent risk taking behavior. An unpublished Thesis: Buffalo, New York.
- Spear, H. J. ve Kulbok, P.A. (2001). Adolescent health behaviors and related factors: A review. *Public Health Nursing*. 18 (2): 82–93.
- Spinger, A., Parcel, G., Baumler, E. ve Ross, M. (2005). Supportive social relationships and adolescent health risk behavior among secondary school students in El Salvador. *Social Science & Medicine*. 62 (7): 1628–1640.
- Suh, S. P. (2001). Korean American Adolescents' Perceptions of Contributors to School Dropout Risk. A Dissertation Submitted in Partial Fulfillment of The Requirements for the degree of Doctor of Education in The Program of Counselor Education in The Graduate School of The University of Alabama, Tuscaloosa, Alabama.
- Sun, F. (2001). Youth Risk Behavior Surveillance System (YRBSS) Trends in Alabama: Implications For Educational Leadership. A Dissertation, Graduate Faculty of The University of Alabama. Degree of Doctor. Birmingham, Alabama.
- Sümer, N. (2000). Yapısal eşitlik modelleri: Temel kavramlar ve örnek uygulamalar. *Türk Psikoloji Yazıları*. 3 (6): 49–74.
- Steinberg, L. (2007). *Adolescence*. Sixth Edition. McGrawHill.

- US Department of Health and Human Services (2005). Youth violence: a report of the surgeon general. Washington, DC: U.S. Government Printing Office. 18.05.2008 tarihinde <http://www.surgeongeneral.gov.tr> adresinden erişildi.
- T.C.MEB. (2003). Özel Eğitim Rehberlik ve Danışma Hizmetleri Genel Müdürlüğü "Okullarımızda İntihar ve Suç" *Araştırma Raporu*. Ankara.
- Tezbaşaran, A. (1997). *Likert Tipi ölçek geliştirme klavuzu*. Ankara, Türk Psikologlar Derneği Yayınları.
- TÜİK (2000). 2000 Genel nüfus sayımı, nüfusun sosyal ve ekonomik nitelikleri. Türkiye: T.C. Başbakanlık Devlet İstatistik Enstitüsü.
- Tuzgöl, M. (1998). Ana-baba Tutumları Farklı Lise Öğrencilerinin Saldırganlık Düzeylerinin Çeşitli Değişkenler Açısından Karşılaştırılması. Yayınlanmamış Yüksek Lisans Tezi. Hacettepe Üniversitesi, Ankara.
- Turan, T. S., Ceylan S., Çetinkaya, B. ve Altundağ, S. (2006). HP-17 Meslek Lisesi Öğrencilerinin Obesite Durumlarının ve Beslenme Alışkanlıklarının İncelenmesi. Pamukkale Üniversitesi Denizli Sağlık Yüksekokulu.
- Türnüklü, A. ve Yıldız, V. (2002). Öğretmenlerin öğrencilerin istenmeyen davranışlarıyla başa çıkma stratejileri (II). *Çağdaş Eğitim*, 285: 32–36.
- UNFPA. (2007). State of World Population 2007: United Nations Population Fund. 23.01.2008 tarihinde www.unfpa.org. adresinden erişildi.
- UNYR. (2007). United Nations World Youth Report 2007. Youth at the United Nations. 03.02.2008 tarihinde www.un.org/youth. adresinden erişildi.

UNICEF. (2002). *Adolescence a time that matter*. The United Nations Children's Fund (UNICEF), New York.

UNICEF. (2007). 03.03.2008 tarihinde www.unicef.org/turkey/ adresinden erişildi.

USDHHS. (2005). *Youth violence: a report of the surgeon general*. Washington, DC: U.S. Government Printing Office; 2001. Available at: US Department of Health and Human Services <http://www.surgeongeneral.gov/library/youthviolence/default.htm>

Von, N. ve Margaret, L. (2008). Assessing the moderating effects of depression symptoms on antisocial behavior among urban youth in public housing. *Child & Adolescent Social Work Journal*. 25 (5): 409-424.

NVIGM, (2006). 23.03.2008 tarihinde www.icisleri.gov.tr adresinden erişildi.

Washington, E. L. (2001). *A Case Study of School Related Factors Associated with Dropouts of Hudson High School*. Degree of Doctor. Fielding Graduate Institute.

Weiss, R. T., Rapoff, M. A., Varni, J. W., Lindsley, C. B., Olson, N. Y., Madson, K. L., ve Bernstein, B. H. (2002). Daily Hassles and Social Support as Predictors of Adjustment in Children With Pediatric Rheumatic Disease *Journal of Pediatric Psychology*. 27 (2): 155-165

WHO (2002). *Global Suicide Mortality*. 04.05.2007 tarihinde www.who.com adresinden erişildi.

- WHO (2009). Adolescent Health and Development. 02.03.2010 tarihinde www.searo.who.int adresinden erişildi.
- Williams, S., Mundfrom, D.J. B. Dunn, ve Kronauge, C. (2006). Youth risk behavior survey: a breakdown of adolescent risk behaviors. *Multiple Linear Regression Viewpoints*. 32(1). 39–43.
- Windle, M. (1992). A longitudinal study of stress buffering for adolescent problem behaviors. *Developmental Psychology*. (28), 522–530.
- Yıldırım, İ. (1998). Akademik Başarı Düzeyleri Farklı Olan Lise Öğrencilerinin Sosyal Destek Düzeyleri. *Psikolojik Danışma ve Rehberlik Dergisi* . (9): 33-39.
- Yıldırım, İ. (2004). Algılanan sosyal destek ölçeğinin revizyonu. *Eğitim Araştırmaları –Eurasian Journal Of Educational Research*, 17: 221–236.
- Yıldırım, İ. (2006). *Anne baba desteği ve başarı*. Ankara: Anı Yayıncılık.
- Zamboanga, B.L., Carlo, G. ve Raffaelli, M. (2004). Problem Behavior Theory; An examination of the behavior structure system in Latino and non-Latino College students. *Interamerican Journal of Psychology*. 32(2): 253–262.
- Zeller, M. H. ve Modi, A. C. (2009). Psychosocial factors related to obesity in children and adolescents.(Editors: Jerlalian, E. and Steele, R. G.). *Handbook of childhood and adolescent obesity*. New York: Springer.

EKLER

EK 1

RİSKLİ DAVRANIŞLAR ÖLÇEĞİ (RDÖ)'NÜN

ÖRNEK MADDELERİ

No	Maddeler	Kesinlikle uygun	Uygun	Kısmen uygun	Uygun değil	Kesinlikle uygun değil
1	Arkadaşlarımla ağız kavgası yaptığım olur.					
2	Arkadaşlarımla küfürlü konuşurum.					
6	Arkadaşlarımla tartıştığımda ağızma geleni söylerim.					
9	Cesaretimi toplamak için alkol aldığım olur.					
10	Okula alkollü olarak geldiğim olur.					
11	Eğlence mekânlarına gidip alkol alırım.					
15	Sigara kullanıyorum.					
18	İstediğimde kolaylıkla sigara alabilirim.					
19	Canım sıkıldığında sigara içerek rahatlarım.					
21	Kendime olan güvenim tamdır.					
22	Sabahları mutsuz bir şekilde uyanıyorum.					
23	Sorunlarım karşısında kendimi çaresiz hissediyorum.					
28	Abur cubur yemekten hoşlanırım.					
29	Çoğunlukla ev dışında yemek yerim.					
33	Birkaç yıl okula ara vermek istiyorum.					
35	Okuldan ayrılıp bir an önce bir işte çalışmaya başlamak istiyorum.					
36	Okulda başarılı olmam bana bir fayda sağlamayacaktır.					

EK 2

RDÖ İin Scree Plot Grafiđi

Scree Plot

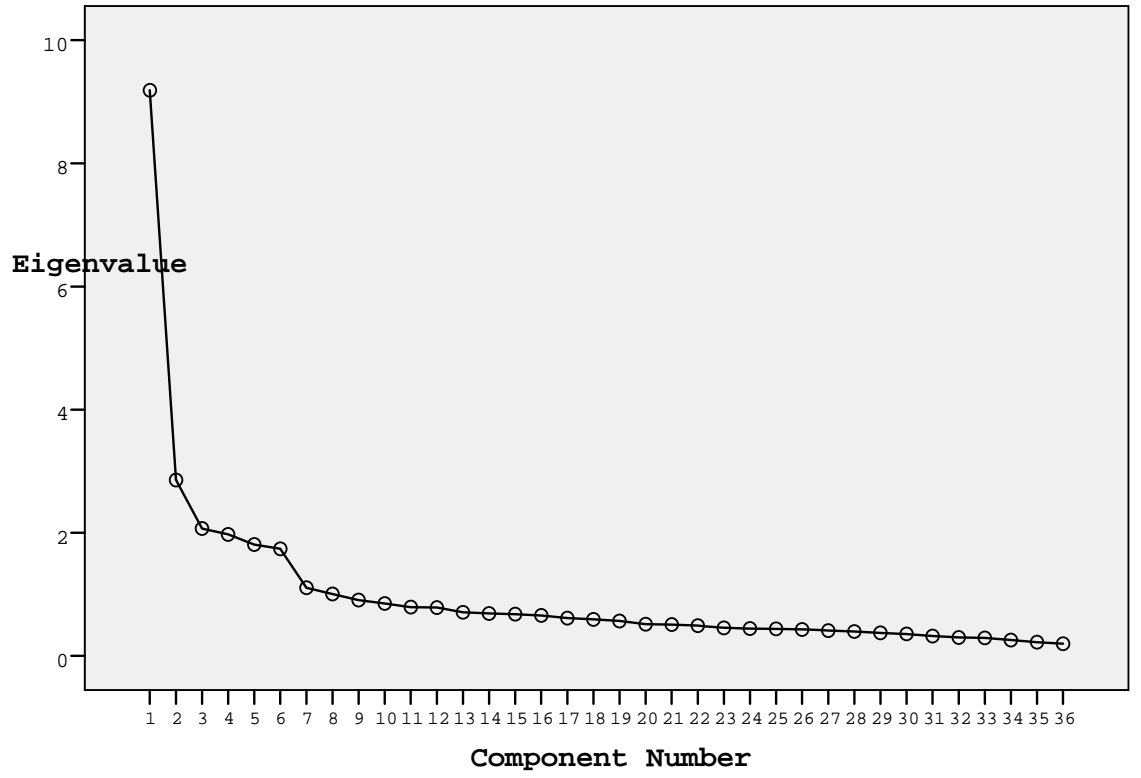

—

EK 3

ALGILANAN SOSYAL DESTEK ÖLÇEĞİ (ASDÖ-R)'NİN

ÖRNEK MADDELERİ

AİLEM	Bana Uyg.	Kısmen	Bana Uygun Değil
1. Bana gerçekten güvenir	()	()	()
6. Doğru kararlar vermeme yardım eder	()	()	()
7. Davranışlarımı takdir eder	()	()	()
17. Zaman ayırıp sıkıntılarımı gerçekten dinlemez	()	()	()
19. Sosyal etkinliklere katılmama destekler	()	()	()

ARKADAŞLARIM	Bana Uyg.	Kısmen	Bana Uygun Değil
21. Bana gerçekten güvenir	()	()	()
22. İhtiyaç duyduğumda beni gerçekten dinler	()	()	()
28. Hatalarımı düzeltmeme yardım eder	()	()	()
29. Beni gerçekten anlamaz	()	()	()

ÖĞRETMENLERİM	Bana Uyg.	Kısmen	Bana Uygun Değil
34. Amaç, ilgi ve yeteneklerim konusunda benimle konuşur	()	()	()
35. Bana gerçekten güvenir	()	()	()
47. Çok çalıştığım ya da başarılı olduğum zaman beni över	()	()	()
48. Duygu, düşünce ve inançlarıma saygı duyar	()	()	()

EK 4**KİŞİSEL BİLGİ FORMU****1. Cinsiyetiniz nedir?** Kız Erkek**2. Bir önceki döneme ait not ortalamanız kaçtır?**

.....

EK 5

HİPOTEZ (YAPISAL) MODEL (STANDARTLAŞTIRILMIŞ KATSAYILAR)

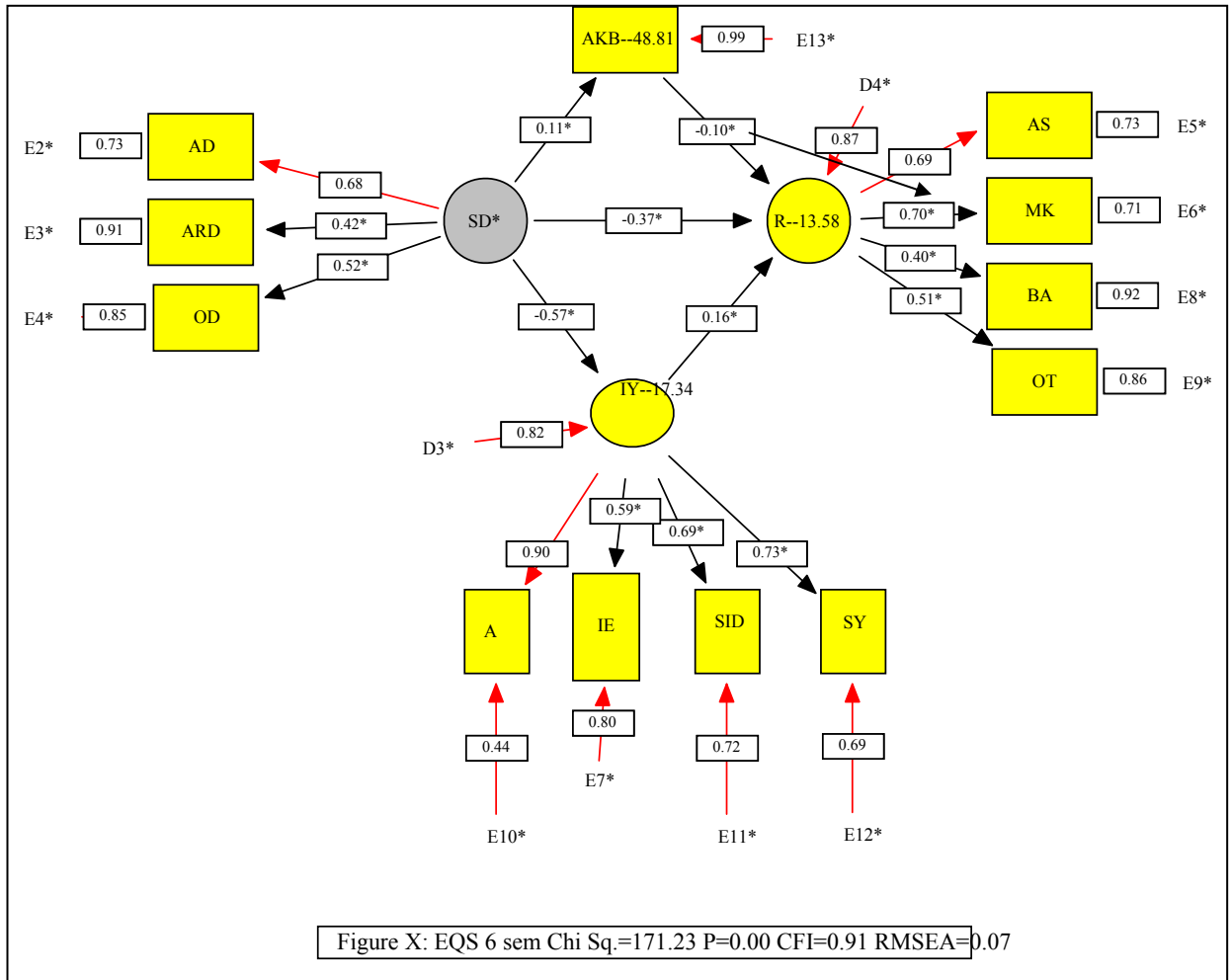

ÖZGEÇMİŞ

Kişisel Bilgiler

Adı Soyadı :Dilek GENÇTANIRIM KURU
Doğum Yeri ve Tarihi : Kırşehir 30.07.1979

Eğitim Durumu

Lisans Öğrenimi :1997-2001
Hacettepe Üniversitesi Psikolojik Danışma
ve Rehberlik Anabilim Dalı
Yüksek Lisans :2001-2004
Öğrenimi Hacettepe Üniversitesi Psikolojik Danışma
ve Rehberlik Bilim Dalı
Bildiği Yabancı Diller :İngilizce

İş Deneyimi

Çalıştığı Kurumlar : 2001 – 2002 Psikolojik Danışman, Özel
Türk Yurdu İlköğretim Okulu, Ankara.
2002- Araştırma Görevlisi, Hacettepe
Üniversitesi, Eğitim Fakültesi, Eğitim
Bilimleri Bölümü, Psikolojik Danışma ve
Rehberlik Anabilim Dalı, Ankara.

İletişim

E-Posta Adresi : digenc@hacettepe.edu.tr
Tarih : 15.06.2010

BİLİMSEL FAALİYETLERİ

MAKALELERİ

- Bilge, F., Doğan, N., Gençtanırım, D., Arıcıoğlu, A., Yalçın, İ., Baydan, Y. ve diğerleri (Baskıda). A Study on Multidimensional Relationships. *Eurasian Journal of Educational Research*.
- Voltan-Acar, N., Arıcıoğlu, A., Gültekin, F. ve Gençtanırım, D. (2008). Üniversite Öğrencilerinin Güvenlik Düzeylerinin İncelenmesi. *Hacettepe Üniversitesi Eğitim Fakültesi Dergisi*. 35:342-350.
- Yıldırım, İ., Gençtanırım, D., Yalçın, İ., Baydan, Y. (2008). Academic Achievement, Perfectionism and Social Support as Predictors of Test Anxiety. *Hacettepe Üniversitesi Eğitim Fakültesi Dergisi*. 34: 287:297.
- Gençtanırım, D. ve Voltan-Acar, N. (2007). Akılcı-Duygusal Davranışçı Yaklaşım ve Sezen Aksu Şarkıları. *Eğitim ve Bilim*. 32, 143: 27-41.

ULUSAL VE ULUSLAR ARASI BİLDİRİLER

- Gençtanırım-Kuru, D. ve Ergene, T.(2009). Okula Uyum Ölçeğinin Türkçeye Uyarlanması. X. Ulusal Psikolojik Danışma ve Rehberlik Kongresi Özet Kitabı. 21-23 Eylül. Adana.
- Gençtanırım-Kuru, D. (2009). Ekolojik Yaklaşım Göre Ergenlerdeki İntihar Riski.(Poster Bildiri). X. Ulusal Psikolojik Danışma ve Rehberlik Kongresi. 21-23 Eylül. Adana.
- Gençtanırım, D. ve Ergene, T. (2008). Risk Behaviors of Turkish Adolescents: A Teachers Perception. International Congress of Counseling, Counseling in International Perspective: Global Demands and Local Needs, Congress Program & Abstract Book: İstanbul.

- Voltan-Acar, N., Arıcıođlu, A., Gültekin, F. ve Gençtanırım, D. (2007). Voltan Acar Kendini Belirleme Ölçeđi Güvenirlik Çalışması ve Üniversite Öğrencilerinin Güvengenlik Düzeylerinin Bazı Kişisel Deđişkenler Açısından İncelenmesi. IX. Ulusal Psikolojik Danışma ve Rehberlik Kongresi Özet Kitabı. 17-19 Ekim. İzmir.
- Bilge, F., Dođan, N., Gençtanırım, D., Arıcıođlu, A., Yalçın, İ., Baydan, Y., ve diđerleri. (2007). Çok Boyutlu İlişkiler ve Mükemmeliyetçiliđin Yordanması. IX. Ulusal Psikolojik Danışma ve Rehberlik Kongresi Özet Kitabı. 17-19 Ekim. İzmir.
- Gençtanırım, D. ve Voltan-Acar, N. (2007). Öğretmenlerin rehberlik Hizmetleri ile İlgili Görev ve Sorumlulukları. Uluslar arası Öğretmen Yetiştirme Politikaları ve Sorunları Sempozyumu. Bakü, Azerbaycan.
- Voltan-Acar, N. ve Gençtanırım, D.(2006). Çizimle Kaygı Azaltma Programının Etkililiđi. I. Ulusal Psikolojik Danışma ve Rehberlik Uygulamaları Kongresi. 21-23 Eylül. Mersin Üniversitesi: Türkiye.

ÜYESİ OLDUĐU DERNEKLER

- Türk Psikolojik Danışma ve Rehberlik Derneđi