

DOI No: <http://dx.doi.org/10.29228/Joh.44311>

Makale Türü: Araştırma makalesi
Geliş Tarihi: 17.06.2020
Kabul Tarihi: 27.08.2020
On-line Yayın: 31.08.2020

Article Type: Research article
Submitted: 17.06.2020
Accepted: 27.08.2020
Published Online: 31.08.2020

Atıf Bilgisi / Reference Information

Karadaş, C. (2020). Rehberlik Servisi İhtiyaç Analizi Envanterinin Geliştirilmesi: Geçerlik ve Güvenirlilik Çalışması. *Journal of History School*, 47, 2431-2457.

REHBERLİK SERVİSİ İHTİYAÇ ANALİZİ ENVANTERİNİN GELİŞTİRİLMESİ: GEÇERLİK VE GÜVENİRLİK ÇALIŞMASI¹

Cemal KARADAŞ²

Öz

Bu çalışmanın amacı ortaokul öğrencilerinin rehberlik servisi ihtiyaçlarını belirlemek için ölçme aracı geliştirmektir. Bu amaçla yapılan çalışmada Türk kültüründe geliştirilmiş olan Rehberlik Servisi İhtiyaç Analizi Envanteri (RSİAE) tanıtılmıştır. RSİAE'nin geçerlilik ve güvenilirlik çalışmalarında, envanter 586 kız, 591 erkek toplam 1177 öğrenciye uygulanmıştır. RSİAE'nin yapı geçerliği için Açıklayıcı Faktör Analizi (AFA) ve Doğrulamalı Faktör Analizi (DFA) uygulanmıştır. Güvenirlilik katsayılarının belirlenmesi amacıyla hesaplanan Cronbach Alfa iç tutarlılık katsayıları .86 ile .94 arasında değişmektedir. Envanterin kararlılık düzeyleri iki hafta arayla yapılan test-tekrar test analizi sonucunda, alt boyutların ve envanterin tamamının kararlılık düzeylerinin .90 ile .95 arasında değiştiği görülmüştür. Envanterde yer alan maddelerin faktör yük değerleri .57 ile .76 arasında değişmektedir. RSİAE yedili Likert tipi bir formda (1=hiç katılmıyorum, 7=tamamen katılıyorum) hazırlanmıştır. RSİAE için, yapılan AFA sonucunda, üç faktör (eğitsel, mesleki ve kişisel/sosyal rehberlik) ve her bir faktörde 7 madde olmak üzere toplam 21 madde olarak belirlenmiştir. RSİAE toplam varyansın %58.627'sini açıklamaktadır. Yapılan DFA'da; üç faktörlü model için beklenen ve gözlenen kovaryans matrisi arasında anlamlı bir farkın olduğu, diğer parametrelere bakıldığında da uyum iyiliği değerlerinin kabul edilebilir veya mükemmel sınırlar içerisinde olduğu ve ölçme modelinin üç faktörlü yapısının doğrulandığı görülmüştür. Bu çalışmada RSİAE; geçerliğine ve güvenirliliğine ilişkin çalışmalar yapılmıştır. Sonuç olarak RSİAE'nin psikometrik özellikleri bu örneklem grubu için oldukça yeterli

¹Bu çalışma, 5. Uluslararası Sosyal Beşeri ve Eğitim Bilimleri Kongresi'nde (19-20 Aralık 2019, İstanbul) sunulan sözlü bildirisinin genişletilmesiyle oluşturulmuştur.

²Arş. Gör. Dr., İnönü Üniversitesi Eğitim Fakültesi Eğitim Bilimleri Bölümü, Rehberlik ve Psikolojik Danışma Anabilim Dalı, cekaradas@gmail.com, Orcid: 0000-0002-3551-5077

bulunmuş, envanterin geçerli ve güvenilir bir ölçme aracı olduğu yönünde bulgular elde edilmiştir.

Anahtar Kelimeler: Psikolojik Danışma ve Rehberlik, Eğitsel Rehberlik, Mesleki Rehberlik, Kişisel/Sosyal Rehberlik, İhtiyaç Analizi, Envanter.

The Counseling and Guidance Service Needs Inventory: Validity and Reliability Study

Abstract

The aim of the this research was to develop a scale that can be used in the identification of counseling and guidance needs of secondary school students. For this aim, the Counseling and Guidance Service Needs Inventory for Students (RSİAE) developed in Turkish culture was introduced. In the validity and reliability studies of the RSİAE, 1177 students were applied in the inventory, 586 female and 591 male. An exploratory faktor analysis (EFA) and confirmatory faktor analysis (CFA) was applied to the validity of the RSİAE structure. The Cronbach Alpha internal consistency coefficients calculated to determine the reliability coefficients vary between .86 and .94. As a result of the test-retest analysis, the stability levels of the sub-dimensions were changed between .90 and .95. The factor loadings of the items in the inventory range from .57 to .76. The RSİAE is prepared in a seven-point Likert-type form (1 = never agree, 7 = fully agree). As a result of the exploratory faktor analysis (EFA) performed for the RSİAE, three factors (educational, vocational and personal / social guidance) and 7 items in each factor were determined as a total of 21 items. The RSİAE described 58.627% of the total variance. In CFA; it can be seen that there is a significant difference between expected and observed covariance matrix for the three-factor model and that for other parameters, the goodness of fit values are within acceptable or perfect limits and that the three-factor structure of the measurement model is confirmed. In current research, the validity and reliability of RSİAE were investigated. Consequently, the psychometric properties of the RSİAE were found to be sufficient for this sample group and findings were obtained that the inventory was a valid and reliable measurement tool.

Keywords: Counseling and Guidance, Educational Guidance, Vocational Guidance, Personal/Social Guidance, Needs Analysis, Inventory.

GİRİŞ

Rehberlik ve Psikolojik Danışma (PDR), eğitimde çağdaşlaşma ile birlikte öğrenci kişilik hizmetlerinin içerisinde yer alarak eğitim sisteminin ayrılmaz bir parçası haline gelmiştir (Girgin, 2014; Tan ve Baloğlu, 2013). PDR hizmetinin önemi ise her geçen gün artmaktadır. Geçmişte PDR hizmetleri önemsiz bir hizmet gibi düşünülerek, okullarda rehberlik hizmetlerinin gereklerinin yerine

getirileceği bir oda bile yokken (Kepçeoğlu, 1978); günümüzde rehberlik hizmetlerinin önemli olduğu yönetici, öğretmen, öğrenci ve veliler tarafından anlaşılmasına rağmen (Akbaş, 2001; Camadan ve Kahveci, 2013; Camadan ve Sezgin, 2012; Clark ve Amatea, 2004; Gündüz vd., 2014; Karaman vd., 2019; Nazlı, 2007; Özabacı vd., 2008; Reiner vd., 2009; Tatlılıoğlu, 2011; Ünal ve Ünal, 2010; Yüksel-Şahin, 2008) bu servislerde çalışan eleman sayısı hala yetersizdir (Bacıoğlu vd., 2017). Hatta bazı okullarda Rehber Öğretmen/Psikolojik Danışman (MEB Rehberlik ve Psikolojik Danışma Hizmetleri Yönetmeliği, 2020) bulunmamaktadır (Hamamcı vd., 2013; Hatunoğlu ve Hatunoğlu, 2006; Karataş ve Baltacı, 2013; Poyraz, 2006).

Türkiye’de okullarda PDR servisinde çalışan her bir psikolojik danışmana ortalama 905 ile 2836 arasında değişen sayıda öğrenci düşmekte iken (Akkök ve Watts 2004); 2005 yılında (MEB İstatistikleri, 2005) ilköğretimde her 1562 öğrenciye bir psikolojik danışman, liselerde ise, her 690 öğrenciye bir psikolojik danışman düşecek şekilde yapılandırılmıştı. 2015 yılında bu oran biraz daha iyileşerek, ortalama her 633 öğrenciye bir psikolojik danışman düşecek şekilde (MEB’de görev yapan rehber öğretmen, 2014; MEB İstatistikleri, 2015) yapılandırılmıştır. Etkili ve verimli bir hizmet sunulabilmesi için bu oran Amerikan Psikolojik Danışmanlar Derneği (ASCA) tarafından bire 250 olarak belirtilmektedir; ancak okul rehberlik hizmetleri alanında yüzyılı aşkın bir sürelik geçmişi olan Amerika’da bile sadece üç eyalette bu oran gerçekleştirilebilmiş, ortalama olarak 482 öğrenciye bir psikolojik danışman düşmektedir (ASCA, 2015). Türkiye’de 1981’de gerçekleştirilen 10. Milli Eğitim Şura kararlarına göre rehberlik personelinin her 200 öğrenciye bir danışman olarak planlanmasına (Doğan, 1990; Tuzcuoğlu, 1995) rağmen, yaklaşık 40 yıl önce alınan bu karara ulaşılamamıştır. Milli Eğitim Bakanlığı’nın son yıllarda atadığı psikolojik danışman 2016 yılında toplam 1620, 2017 yılında 707 ve son olarak 2018 yılında açıklanan rakamlara göre 922’dir (MEB sözleşmeli atama, 2018). Bu sonuçlar birlikte değerlendirildiğinde ise, Türkiye’nin bu ideal standartları kısa zamanda yakalamasının pek de mümkün olmadığı görülmektedir. MEB’de çalışan psikolojik danışman sayısının ihtiyaçtan az olması, PDR hizmetlerinin nitelikli bir şekilde sunulmasında pratik çözümler getirmeyi zorunlu kılmaktadır.

Rehberlik, bireylerin kendilerini gerçekleştirme süreçlerinde mutlu ve üretken insan olabilmeleri için kendilerini tanıma ve anlama, problemlerini çözme, çevreye uyumunu sağlıklı ve dengeli bir biçimde sağlama ve gerçekçi kararlar almalarında, uzman kişilerce verilen, planlı, tutarlı, sistemli ve profesyonel bir yardım sürecidir (Bakırcıoğlu, 2005; Derelioğlu, 2008; Erkan, 2003; Gibson, 2008; Kepçeoğlu, 1999; Kuzgun, 2009; Lunenburg, 2010; Tan ve

Balođlu, 2013; Yeşilyaprak, 2013). Rehberlik ve Psikolojik Danışma hizmetlerinin gerçekleştirilmesinde bazı amaçların ve görevlerin yerine getirilmesi önemlidir. Psikolojik danışman tarafından gerçekleştirilmesi beklenenler, MEB Rehberlik ve Psikolojik Danışma Hizmetleri Yönetmeliđi (2020) 21. maddede sıralanarak ifade edilmiştir. Psikolojik Danışmanların bu görevleri kısaca; gelişimsel ve önleyici hizmetler, iyileştirici hizmetler ve destek hizmetlere ilişkin görevleri şeklinde ifade edilmektedir. Okul rehberlik ve psikolojik danışma hizmetleri programının hazırlanması, uygulanması ve raporlaştırılması, sınıf rehber öğretmenlerine programın uygulanmasında yardımcı olunması, öğrencilerin eğitsel, mesleki ve kişisel-sosyal gelişimlerini dikkate alarak etkinlikler planlanması, bireysel ve grup rehberliđi etkinliklerinin yürütülmesi, bu hizmetlerde kullanılacak ölçme araçları doküman ve kaynakların hazırlanması, uygulanması, öğrencinin sosyal duygusal, akademik ve kariyer gelişim alanlarında ihtiyaçlarının belirlenmesi, bireysel ve grupla çalışmalar yapılması ve bunların rehberlik hizmetlerinin ilkeleri çerçevesinde yerine getirilmesidir. Yine aynı yönetmelik 8. maddede Okul Rehberlik ve Psikolojik Danışma Programı'nın tasarlanması sürecinde her eğitim öğretim yılı mayıs ayında okulun rehberlik ve psikolojik danışma hizmetlerine ilişkin ihtiyaçların, test ve test dışı teknikler kullanılarak belirleneceđi ifade edilmektedir. Öğrencilerin, rehberlik hizmetlerinden daha iyi bir biçimde yararlanabilmeleri, yönetici, öğretmen ve velilerin önemli katkılarının yanında, rehberlik sürecinin ana unsuru olan psikolojik danışmanın çalışmalarına da bađlıdır. Öğrencilerin rehberlik ihtiyaçlarını bilen bir psikolojik danışman daha etkili ve verimli bir Rehberlik ve Psikolojik Danışma hizmeti sunacaktır.

Rehberlik ve Psikolojik Danışma alanında yapılan ilk çalışmalar mesleki bilgi verme ve bireye rehberlik sağlamakla başlamış, öğrencinin eğitsel, mesleki ve kişisel/sosyal alanlardaki gereksinimlerini giderme şekline dönüşmüştür (Bailey vd., 1998; Totan, 2014). Amerika'da 1952 yılında kurulan Amerikan Psikolojik Danışmanlar Derneđi'nin, oluşturduđu ve 1995 yılında revize ettiđi ulusal modele göre; öğrencilerin üç alandaki, eğitsel (akademik), mesleki (kariyer) ve kişisel/sosyal gelişimine odaklanması gerekmektedir (ASCA, 2004). Amerika'daki PDR hizmetlerinin gelişimi, ülkemiz de dahil tüm dünyadaki PDR gelişimine yön vermiştir (Meydan, 2014). Ülkemizde, Amerika ile benzer şekilde, PDR hizmetleri ilgili olduđu problem alanlarına göre bu üç grupta incelenmektedir (Bakırcıođlu, 2005; Cooley, 2010; Coy, 2004; Dilekmen, 2014; Kepçeođlu, 1999; Koç, 2015; Kuzgun, 2009; Tan ve Balođlu, 2013; Yeşilyaprak, 2012; Yurtal, 2012).

Öğrencilerin eğitsel, mesleki ve kişisel rehberlik ihtiyaçları belirlenip bu alanlara yönelik çalışmalar yapılarak öğrencilere gerekli bilgi ve beceriler

kazandırıldığında; öğrenciler eğitsel anlamda, kendi yapabileceklerinin farkında olarak sınırlarını bilecek, öğrenmeyi öğrenmenin yolu olarak verimli ders çalışma yöntemlerini bilecek, zamanı iyi yönetip etkili şekilde kullanacak, başarısız olduğunda nedenlerini araştırarak çözüm üretecek ve kendini yetersiz hissettiğinde ailesi, öğretmenleri ve okul psikolojik danışmanından yardım alabileceğini bilecektir (Balcı, 2012; Barkı ve Mukhopadhyay, 2008; Hauck, 1997; Kesici, 2007a; Koruklu, 2015; Kuhn, 2004; Selçuk, ve Güner, 2000; Tan ve Baloğlu, 2013; Telman, 1998; Yazıcı, 2014; Yeşilyaprak, 2013). Öğrenciler, mesleki anlamda; ilgi, yetenek ve mesleki değerlerinin farkında olacak, meslekler ile ilişkili olan ilgilerin neler olduğunu ve bunları hangi kaynaklardan öğrenebileceğini bilecek, mesleklerin gerektirdiği özellikler ile kendi özelliklerinin uyuşup uyuşmadığına karar verecek, kendi meslek planını yapıp etkili bir mesleki karar verebilecek, aynı zamanda iş ve meslek dünyasının gerçeklerini doğru ve ayrıntılı şekilde anlayabilecektir (Can, 1998, Kuzgun, 2013, 2014). Kişisel/sosyal anlamda öğrenciler, kendilerini tüm yönleriyle tanıyacak, iletişim becerileri gelişecek ve bununla birlikte aile, arkadaş ve çevresiyle uyumlu ve sağlıklı ilişkiler geliştirecek, sosyal beceri düzeyi gelişecek, atılgan davranacak, kendine güvenen, yerine göre hayır diyebilen ve karşılaştıkları problemlerin üstesinden gelebilen bireyler olmasında yardımcı olabilecektir (Akçamete, ve Avcıoğlu, 2005; Akman, 1992; Bacanlı, 1999; Hambly, 1997; Karadaş, 2014; Öğülmüş, 2001; Özdemir, ve Çok, 2011; Selçuk, ve Güner, 2000; Uşaklı, 2006; Voltan-Acar vd., 2008; Yeşilyaprak, 2013; Yüksel, 2004).

İnsan varlığı tüm yönleri ile bir bütün olmasına rağmen; yaşanan problem o bütün içinden sadece bir durumdur. Ancak bazen yaşanan bir problem başka alanlardaki bir problemle de ilişkili olabilir. Bir eğitsel problem, meslek seçimi veya planlaması ile ilgili olabilir. Böyle bir durumda eğitim problemini meslek probleminden ayıramazsınız, bu şekilde iki problem de iç içe olabilir. Aynı şekilde mesleki rehberlik için başvuran bir öğrencinin mesleki problemi kişisel problemlerle iç içe olabilir (Tan ve Baloğlu, 2013). Çağdaş PDR anlayışında amaç yalnızca rehberliğin bir boyutu ile çalışmak veya sorunları olan bireylere odaklanmak değil, esasında her bireyin gelişimini destekleme konusunda bütüncül bir yaklaşım içerisinde olmaktır (Ültanır, 2003). Ayrıca PDR, sadece sorun veya problem davranışların azaltılmasına değil aynı zamanda istendik ve sağlıklı davranışların da artırılması konusunda destekleyici olmalıdır (Korkut, 2003). Bu sebeple bireylerin tüm yönleriyle rehberlik ihtiyacının belirlenmesi de önemli olabilir.

Rehberlik ve Psikolojik Danışma hizmetleri bir bütündür; ancak bazı durumlarda öğrencilerin yaşamış olduğu problem alanlarına göre üç boyutlu (eğitsel, mesleki ve kişisel/sosyal) olarak incelenmesi gerekmektedir. Öğrenciler de bu alanlarda okul psikolojik danışmanından rehberlik hizmeti beklemektedirler. Carter vd.'nin (1992) öğrenci, öğretmen ve ailelerle yaptıkları araştırmada; öğrencilerin daha iyi öğrenme konusunda, ailelerin, çocuklarının kurs ve eğitimlere nasıl ulaşabileceklerini bulma ve bir şeyleri saklamama (yalan söylememe) konusunda, öğretmenlerin öğrencileri ile ilgili rehberlik ihtiyaçları, kendilerine daha fazla güven duyma, daha iyi öğrenme, gelecekte ne iş yapabileceklerini bulma, ilgilerinin neler olduğunu bulma, kişisel problemlerini çözme, karar verme becerilerinin geliştirme, aileleri ile daha iyi geçinme, uyuşturucu ve alkolle nasıl baş edebileceklerini öğrenme, okul çalışmalarında daha aktif olma ve kurs ve eğitimlere nasıl ulaşabileceklerini bulma konularında ortaokul öğrencilerinin rehberlik ihtiyaçlarının olduğunu belirtmişlerdir. Benzer şekilde Güven ve Kutlu'nun (2001) yaptıkları araştırmada da, öğrenciler öğretmenlerinden alıştırma-oryantasyon, öğrenciyi tanıma, eğitsel ve mesleki rehberlik gibi alanlarda beklentilerinin olduğu bulunmuştur.

Okul rehberlik hizmetlerine yönelik algıların ve rehberlik ve psikolojik danışma servisinden beklentilerin açığa çıkarılması, bu hizmetlerin başarısı ve verimliliği üzerinde etkili olmaktadır (Camadan ve Sezgin, 2012). Okul Psikolojik Danışmanının, öğrencilerin problemlerin çözümünde etkili olacağı yönündeki inanç, mesleki ve eğitsel rehberlik desteği alma, PDR'nin sağladığı hizmetlerin değerlendirilmesi üzerinde yordayıcılığı bulunmaktadır (Yüksel-Şahin, 2009). Bu doğrultuda rehberlik servisinden beklentilerin ve öğrencilerin rehberlik ihtiyacının belirlenmesi psikolojik danışmanın işini kolaylaştıracaktır. PDR servisi tarafından verilen hizmetlerin programlı ve sistemli olması gereklidir (Carter vd., 1992). PDR servisi tarafından verilen hizmetlerin sistemli ve düzenli olmaması PDR hizmetlerinden beklenen verimliliğin de düşük olmasına neden olabilmektedir. Nitekim çeşitli çalışmalarda, okullarda verilen PDR hizmetlerinin yetersiz olduğu sonucuna ulaşılmıştır (Esmer, 1985; Görkem, 1985; Güvendi, 2000; Hatunoğlu ve Hatunoğlu, 2006; Karagüven, 2001; Nazlı, 2003; Özçelik vd., 2000; Yüksel-Şahin, 2008, 2009). Bu durumda psikolojik danışman tarafından zamanın etkin bir biçimde kullanılmaması da önemli bir sorun olarak karşımıza çıkmaktadır (Güven, 2003; Hatunoğlu ve Hatunoğlu, 2006; Korkut-Owen ve Owen, 2008; Rayle, 2006). Bazen öğrencilerin yaşadığı bir problem diğer problemlerinden baskın hale gelebilmekte diğer bir deyişle bir problem başka bir problemin nedeni olabilmektedir. Ortaokullarda çalışan psikolojik danışman sayısının yetersiz olması, çalışan psikolojik danışmanların birden fazla okulda görevlendirilmelerine neden olabilmekte (İnal ve Sadık, 2014), bu durum

Rehberlik Servisi İhtiyaç Analizi Envanterinin Geliştirilmesi: Geçerlik ve Güvenirlik Çalışması

da sunulan hizmetlerin niteliğini olumsuz etkilemektedir (Camadan ve Sezgin, 2012). Sadece haftanın belli günlerinde öğrencilerle çalışma imkânı bulan psikolojik danışman için, öğrencinin hangi probleminin öncelikli olarak çalışılması gerektiğini bilme konusu önemli hale gelmektedir.

Ülkemizde Psikolojik Danışma ve Rehberlik hizmetlerine ilişkin araştırmalar yapılmış olmakla birlikte yapılan literatür taramasında, öğrencilerin PDR hizmetlerinden hangi alanda daha çok ihtiyaçlarının olduğunu belirlenmesine ilişkin çalışmalar (Erkan, 2004; Karataş, ve Baltacı, 2013; Kesici, 2007a, 2007b, 2007c; Kesici vd., 2008) sınırlı sayıdadır. Bu çalışmalar da genel anlamda nitel çalışmalar ya da doküman incelemesi şeklinde çalışılmıştır (Kaya vd., 2012; Karagüven, ve Cengizhan, 2005). Yapılan çalışmalar ağırlıklı olarak; öğretmenin rehberlik görev ve sorumluluklarına ilişkin görüş, düşünce ve uygulamaları (Ersöz, 2001; Ünal ve Ünal, 2010; Yumrutaş, 2006), öğretmen ve yöneticilerin Rehberlik ve Psikolojik Danışma servislerinden beklentilerini (Başaran, 2008; Özabacı vd., 2008; Peker ve Kaygusuz, 2009), öğrencilerin Psikolojik Danışma ve Rehberlik servislerinden yararlanma düzeyini (Güvendi, 2000; Polat, 2007; Yüksel-Şahin, 2008), öğrenci davranış sorunlarına bir çözüm önerisi olarak öğretmen ve psikolojik danışman işbirliğini (Atıcı, 2006), lise ve üstü düzeydeki öğrencilerin genel olarak psikolojik ihtiyaçlarının ortaya çıkarılması (Bozgeyikli, 2010; Gündoğdu ve Yavuzer, 2012; Uzman, 2014) gibi konuların ağırlıklı olarak ele alındığı belirlenmiştir. Kaya ve diğerlerinin (2012) ilköğretim öğrencileri ile yaptıkları çalışmada, ortaokul öğrencilerinin PDR servisine başvuru nedenlerini sosyal ilişkiler ve arkadaşlık ilişkileri, ebeveyn ve arkadaş çatışması, ders çalışmama, topluluk karşısında konuşamama ve sınav kaygısı şeklinde olduğu ortaya çıkarılmıştır. Ortaokul öğrenci velilerinin başvuru nedenleri arasında, eğitsel rehberlikle ilgili olarak, akademik başarı (ders çalışmama, okul başarısızlığı, motivasyon eksikliği) konusu ön plana çıkmıştır.

Başta aileler olmak üzere toplumun tamamı Psikolojik Danışma ve Rehberlik hizmetlerin önemli olduğu bilincindedir. PDR servisinin işini kolay, pratik ve daha etkili bir şekilde yapabilmesinin önünü açacak güncel bir Rehberlik Servisi İhtiyaç Analizi Envanteri'nin olmaması büyük bir eksiklik olarak durmaktadır. Mevcut araştırma, bu durumun aşılmasına sağlamaktadır. Ayrıca, var olan durumun ortaya konulması ve elde edilen bulgulardan yararlanılabilmesi açısından önemli görülmektedir. Araştırmayı önemli kılan bir diğer nokta ise aracın psikometrik uygunluğunun ortaokul düzeyindeki öğrenciler ile gerçekleştirilmiş olmasıdır. Çünkü bu düzey çocukluktan ergenliğe geçiş dönemine işaret etmektedir. Bu geçiş sosyal ve akademik kaygı ve akademik motivasyonsuzluk gibi çeşitli zorlukları da beraberinde getirmektedir (Akos,

2002; Akos ve Galassi, 2004; Demir ve Kutlu, 2018). Bu süreçte öğrencilerin hangi tür rehberlik ihtiyacının olduğunu belirlemek öğrenciye daha hızlı ve etkili bir rehberlik hizmeti verilmesini kolaylaştıracaktır.

Ortaokullarda çalışan psikolojik danışman sayısının yetersiz olması, psikolojik danışman başına düşen öğrenci sayısının çok fazla olması ve psikolojik danışmanların zamanı etkili ve verimli bir şekilde kullanamamaları, daha hızlı ve pratik çözümler bulunmasını gerekli kılmaktadır. MEB tarafından 14 Ağustos 2020 tarihli Rehberlik ve Psikolojik Danışma Hizmetleri Yönetmeliği'nde belirtilen ihtiyaçları belirlemeye yönelik ölçme aracının mevcut çalışma ile geliştirilmesi MEB'in beklentisini karşılayacağı ve bu alanda çalışan psikolojik danışmanların işini kolaylaştıracağı düşünülmektedir. Dolayısıyla bu araştırmada, ortaokul öğrencilerinin hangi alanda rehberlik hizmetine ihtiyacı olduğunu belirleyebilecek bir araç geliştirmek amaçlanmaktadır.

YÖNTEM

Veri Toplama Süreci ve Çalışma Grubu

Rehberlik Servisi İhtiyaç Analizi Envanteri için öncelikle 35 maddeden oluşan formla Türkiye'de, Malatya il merkezi, Yeşilyurt ilçesindeki iki ortaokulda okuyan ve araştırmaya gönüllü katılan 27 kız, 25 erkek toplam 52 öğrenci ile 2017 yılının kasım ayında pilot uygulama gerçekleştirilmiştir. Pilot uygulama sonrasında öğrencilerin anlamadığı veya yanlış anladığı ifadeler güncellenerek envanterin yeni formu oluşturulmuştur. Envanter, Malatya ilinde bulunan 226'sı resmi, 19'u özel toplam 245 ortaokulda öğrenimine devam eden 28473'ü kız, 28887'si erkek, toplam 57360 öğrenci (2017-2018 MEB istatistikleri, s.52) içerisinde, seçkili örnekleme yöntemlerinden uygun örnekleme (Gay ve Airasian, 2000) yöntemiyle Malatya il merkez ilçeleri Battalgazi ve Yeşilyurt'ta bulunan dördü devlet ve biri özel olan toplam beş ortaokuldan seçilen, ortaokulların 5., 6., 7. ve 8. sınıfında uygulamayı kabul eden 1043 öğrenciye uygulanmıştır. Hatalı doldurulan, boş bırakılan ve kontrol maddeleri doğru işaretlemeyen 84 form elendikten sonra, 482 kadın ve 477 erkek olmak üzere toplam 959 ortaokul öğrencisinin envanter verileri ile çalışılmıştır. Faktör analitik yöntemler sonucu 21 maddeden oluşan form, test-tekrar test güvenilirliği verileri elde etmek amacıyla 166 öğrenciye uygulanmıştır. Rehberlik Servisi İhtiyaç Analizi Envanteri'nin geliştirilmesinde toplam 1177 ortaokul öğrencisiyle çalışılmıştır. Tablo 1'de çalışma grubuna yönelik betimsel bilgiler yer almaktadır.

Tablo 1.

Çalışma Grubu Betimsel Bilgiler

Sınıf	Yaş				Cinsiyet			Grup içi oran (%)
	min.	max.	\bar{X}	ss	Kız	Erkek	Toplam	
5.Sınıf	10	14	10.68	.59	167	171	338	28.72
6.Sınıf	10	13	11.73	.57	141	153	294	24.99
7.Sınıf	12	14	12.68	.57	136	139	275	23.36
8.Sınıf	12	15	13.64	.63	142	128	270	22.94
Toplam					586	591	1177	100

İşlem Yolu

Ölçümlenecek niteliğe ilişkin tanımlama yapmak, ölçek geliştirmenin ilk aşamasıdır (Tezbaşaran, 1996). Bunun için öncelikle ilgili literatür incelenmiştir. İkinci aşamada ise ölçümlenecek niteliğe ilişkin madde havuzu oluşturulmaktadır. Madde havuzu oluşturulurken konuya yönelik literatür ve literatürde yer alan ölçme araçları (Atli, 2012; Erkan, 2004; Nyutu, 2007) incelenmiş ve bunlar temel alınmıştır. İncelemeler sonrasında “Bana hiç uygun değil (1)” ile “Bana tamamen uygun (7)” arasında değişen 7’li Likert tipi dereceleme sisteminde geliştirilen madde havuzundaki alt boyutlardan eğitsel rehberlik alanında 44, mesleki rehberlik alanında 25, kişisel/sosyal rehberlik alanında 66 ve toplamda 135 maddeden oluşmaktadır. Bu 135 madde için konu alan uzmanlarından dört kişilik bir gruptan görüş alınmış ve uygun olmayan maddeler çıkarılarak 59 maddeye düşürülmüş; sonrasında alanda çalışan altı Psikolojik Danışmandan görüş alınarak 59 maddeden benzer maddeler çıkarılıp 35 maddeye düşürülmüştür. Uygulama yapılacak öğrencilerin yaş seviyesi düşünülerek maddeler üzerinde bazı düzeltmeler yapılmıştır. Eğitsel rehberlik için 12, mesleki rehberlik için 11 ve kişisel/sosyal rehberlik için 12 madde olmak üzere toplam 35 maddelik deneme formu oluşturulmuştur. Ardından 52 öğrenciyle yapılan pilot uygulama sonrası bazı düzenlemeler yapılarak envanterin uygulama formuna ulaşılmıştır. Öğrencilerin envanteri doldururken maddeleri okumadan işaretleme yapıp yapmadıklarını kontrol etmek için maddeler arasına üç adet kontrol maddesi (Moran ve Cutler, 1997) yerleştirilmiştir (bu soru için dördü işaretleyiniz gibi). Ana uygulamadan elde edilen veriler ile geçerlik ve güvenirlilik analizleri gerçekleştirilmiştir. Son olarak envanterden elde edilen puanların ne alama geldiğini söylemek gerekirse; faktörlerden alınan puanlar yükseldikçe envanterin o faktöründeki rehberlik ihtiyaçları artmakta olduğu veya alınan puanlar azaldıkça envanterin o faktöründeki rehberlik ihtiyacının azaldığı söylenebilir.

Veri Analizi

SPSS 21 ve Amos 21 IBM programları kullanılarak veri analizi gerçekleştirilmiştir. Faktör analitik tekniklerin kullanılabilmesi için bazı varsayımların karşılanması gerekmektedir. Bu doğrultuda örneklem büyüklüğünün yeterliliğini belirlemek adına Kaiser-Meyer Olkin (KMO) örneklem büyüklüğünün yeterliliği ve Bartlett'in küresellik testleri yapılmıştır. KMO değerinin .60 ve üzerinde olmasına ek olarak küresellik testinin manidar olması gerekmektedir (Leech vd., 2007; Pallant, 2001; Tabachnick ve Fidell, 2001). Bu ölçütler karşılandıktan sonra RSİAE'nin yapı geçerliğini sınamak için öncelikle Açımlayıcı Faktör Analizi (AFA) yapılmış ve alt üst %27.farkı incelenmiştir. AFA yapılırken faktör yük değerleri, diğer envanter maddeleri ile olan korelasyon ve maddeler birden fazla faktöre yüklenme durumları gözetilmiştir. Birbiriyle ilişkili maddelerin bir araya gelerek faktör oluşturması ve faktörlerin daha kolay yorumlanabilmesi amacıyla Varimax eksen döndürme tekniği kullanılmıştır. Analiz sonrası ve diğer envanter maddeleri ile düşük düzey korelasyona sahip 14 madde envanterden çıkarılmıştır (Büyüköztürk, 2008; Tavşancıl, 2006; Worthington ve Whittaker, 2006). Sonuç olarak 3 faktör 21 maddeden oluşan nihai form elde edilmiştir. Sonrasında AFA'dan elde edilen 3 faktör 21 maddeden oluşan yapının doğruluğunu sınamak amacıyla Doğrulayıcı Faktör Analizi (DFA) yapılmıştır. RSİAE'nin güvenilirlik analizleri, Cronbach Alpha iç tutarlık katsayısı ve test-tekrar test yöntemleri ile gerçekleştirilmiştir.

BULGULAR ve YORUM

Bu bölümde Rehberlik Servisi İhtiyaç Analizi Envanterinin önce geçerliğine sonrasında da güvenilirliğine yönelik analiz bulguları rapor edilmiştir. Ayrıca elde edilen bulgular alanyazın çerçevesinde tartışılmıştır.

RSİAE'nin Geçerliliği

Açımlayıcı Faktör Analizi

RSİAE'ye AFA yapabilmek için ortaokul 5-8. sınıfa devam eden 643 öğrenci ile çalışılmıştır. Sağlıklı veri elde edebilmek için en az 300 bireyle veya madde sayısının 5 katı kişiden veri toplamak gerekmektedir (Kass ve Tinsley, 1979; Tabachnick ve Fidell, 2001). Ayrıca örneklem büyüklüğü yeterliliği için yapılan RSİAE-O'nun KMO katsayısı. 95 ve Barlett küresellik testi manidar bulunmuştur ($X^2=6971.032$, $df=210$, $p<.000$). KMO katsayısının .60 ve daha yüksek olması istenmektedir (Leech vd., 2007; Pallant, 2001; Tabachnick ve Fidell, 2001; Tavşancıl, 2006). KMO katsayısının. 90'dan yüksek çıkması

mükemmel düzeyde bir örneklem büyüklüğüne ulaşıldığını da göstermektedir (Hutcheson ve Sofroniou, 1999).

AFA yapılırken üç boyut (eğitsel, mesleki, kişisel/sosyal) dikkate alınarak, boyut sayısı 3 ile sınırlandırılmasının yanında varimax eksen döndürme kullanılmıştır. Maddelerin envanterde kalmasına karar verme sürecinde faktör yük değerlerinin .55'in üstünde olmasına, iki faköre yüklenme durumunda farkın en az .15 olmasına ve madde-toplam puan korelasyonlarının .40 ve üzeri olmasına dikkat edilmiştir (Büyüköztürk, 2008; Tavşancıl, 2006; Worthington ve Whittaker, 2006). Dolayısıyla RSİAE'deki maddelerin faktör yüklerinin .57 ile .76 arasında değerler aldığı bulunmuştur. Alanyazın incelendiğinde faktör yük değerinin .57 ve üzerinde olması oldukça iyidir. Bununla birlikte araştırmacının kalması gerektiğini düşündüğü maddeler için .30 değeri de kabul edilebilirdir (Field, 2005). Ancak RSİAE'de .57'nin altında madde bulunmamaktadır.

Varimax eksen döndürme tekniğiyle ilk faktör (eğitsel rehberlik) 7 maddeden (1, 3, 4, 7, 9, 11, 12), ikinci faktör (mesleki rehberlik) 7 maddeden (15, 16, 17, 19, 21, 22, 24) ve üçüncü faktör (kişisel/sosyal rehberlik) 7 maddeden (25, 26, 27, 29, 31, 33, 34) oluşmuştur. Ayrıca maddelerden her birinin, envanterin tamamında puanları yüksek ve olanlarda manidar farklılık oluşturup oluşturmadığı t-testi gerçekleştirilmiştir. Elde edilen bulgular Tablo 2'de yer almaktadır.

Tablo 2'de görüleceği üzere bağımsız örneklem t-testi sonucunda envanterde yer alan tüm maddelere alt %27'lik gruptaki bireylerin rehberlik servisi ihtiyaçları ile üst %27'lik gruptaki bireylerin rehberlik servisi ihtiyaçları arasında anlamlı düzeyde fark gözlenmiştir ($p < .000$). Burada t değerlerinin de pozitif olması ve negatif çıkan maddelerin de atılması gerekmektedir (Erkuş, 2014). Tüm maddeler incelendiğinde t değeri negatif çıkan madde yoktur.

RSİAE 7'si eğitsel rehberlik, örneğin; "*Test çözme becerilerimi nasıl geliştirebileceğimi bilmek istiyorum.*", 7'si mesleki rehberlik, örneğin; "*Farklı alanlardaki meslekleri bilmek istiyorum.*" ve 7'si kişisel/sosyal rehberlik, örneğin; "*Kendi fikirlerimi rahatlıkla nasıl ifade edebileceğimi bilmek istiyorum.*" ihtiyacını belirleyen 21 maddeden oluşmaktadır. İlk faktörde yer alan 7 maddenin faktör yük değerleri .65-.72, içinde buldukları faktör toplam puanıyla korelasyonları .72-.78 arasında olduğu görülmektedir. İkinci faktördeki 7 maddenin ise faktör yük değerleri .57-.72, içinde buldukları faktör toplam puanıyla korelasyonları .69-.77 arasında olduğu görülmektedir. Üçüncü ve son katördeki maddelerin ise faktör yük değerleri .64-.76, a içinde buldukları faktör toplam puanıyla korelasyonları .74-.82 arasındadır.

Tablo 2**RSİAE-O AFA Bulguları**

No	Faktör Yük Değeri	Dödürülmüş Yük Değeri			Madde Analizi					
		Faktör 1	Faktör 2	Faktör 3	Alt%27 (n=174)		Üst27% (n=174)		t	p
					\bar{X}	ss	\bar{X}	ss		
1	.724	.650			2.31	1.77	6.61	.93	26.16	.000
3	.673	.673			2.87	2.12	6.74	.77	22.22	.000
4	.700	.675			2.74	2.09	6.76	.61	23.42	.000
7	.694	.677			2.94	2.27	6.92	.29	22.75	.000
9	.640	.671			2.79	2.14	6.60	1.05	20.36	.000
11	.657	.722			2.99	2.10	6.65	1.00	19.427	.000
12	.604	.678			2.91	2.20	6.57	1.03	19.634	.000
15	.533		.659		4.16	2.48	6.71	.89	12.775	.000
16	.640		.701		3.91	2.21	6.83	.75	16.124	.000
17	.667		.577		3.35	2.40	6.84	.55	16.559	.000
19	.578		.723		3.52	2.27	6.58	1.12	14.795	.000
21	.660		.719		3.80	2.24	6.81	.65	16.794	.000
22	.665		.657		3.59	2.20	6.88	.38	18.808	.000
24	.673		.566		3.45	2.26	6.81	.77	18.434	.000
25	.716			.756	2.77	2.24	6.87	.48	22.952	.000
26	.718			.656	3.08	2.14	6.82	.67	21.232	.000
27	.711			.640	3.13	2.33	6.84	.61	19.955	.000
29	.702			.750	3.01	2.14	6.83	.55	22.359	.000
31	.707			.669	3.06	2.13	6.92	.31	23.546	.000
33	.642			.692	3.44	2.31	6.78	.81	17.780	.000
34	.697			.762	2.58	2.14	6.72	1.04	23.506	.000

RSİAE faktörlerin özdeğerleri ile tek başına açıkladığı ve toplam varyanslar Tablo 3'te ele alınmıştır.

Tablo 3**RSİAE Özdeğer ve Açıklanan Varyans**

Faktör	Madde Sayısı	Özdeğer	Açıkladığı Varyans
Eğitsel Rehberlik	7	9,377	20,941
Kişisel/Sosyal Rehberlik	7	1,549	19,303
Mesleki Rehberlik	7	1,385	18,383
Toplam	21	12,311	58,627

Ölçülmek istenen değişkene ilişkin sahip olunan bilgi miktarını gösteren öz değerlerin 1 ve üzerinde olması beklenir (Büyüköztürk, 2008; DeVellis, 2012). Tablo 3'te RSİAE'nin üç faktörünün özdeğerinin de 1'in üzerinde olduğu görülmektedir. Ayrıca yine Tablo 3'te RSİAE toplam varyansın %58.627'sini

Rehberlik Servisi İhtiyaç Analizi Envanterinin Geliştirilmesi: Geçerlik ve Güvenirlik Çalışması

açıklamaktadır. Analiz sonunda elde edilen varyans oranları ne kadar büyükse faktör yapısı da o kadar güçlü olur. Alt faktörlerin açıkladığı varyans toplamalarının sosyal bilimlerde %40-60 arasında olması yeterlidir (Tavşancıl, 2006). Açıklanan toplam varyansa en fazla katkıyı %20.941 ile eğitsel rehberlik, sonrasında %19.303 ile kişisel/sosyal rehberlik ve son olarak %18,383 ile mesleki rehberlik sağlamaktadır.

Doğrulayıcı Faktör Analizi

RSİAE'nin AFA sonucunda elde edilen üç faktörlü yapısını test etmek için ortaokul 5-8. sınıfa devam eden 316 öğrenci üzerinde DFA yapılmıştır. AFA ile belirlenen yapının geçerliği DFA aracılığıyla sınanmıştır. Şekil 1 ve Tablo 4'te DFA bulguları rapor edilmiştir.

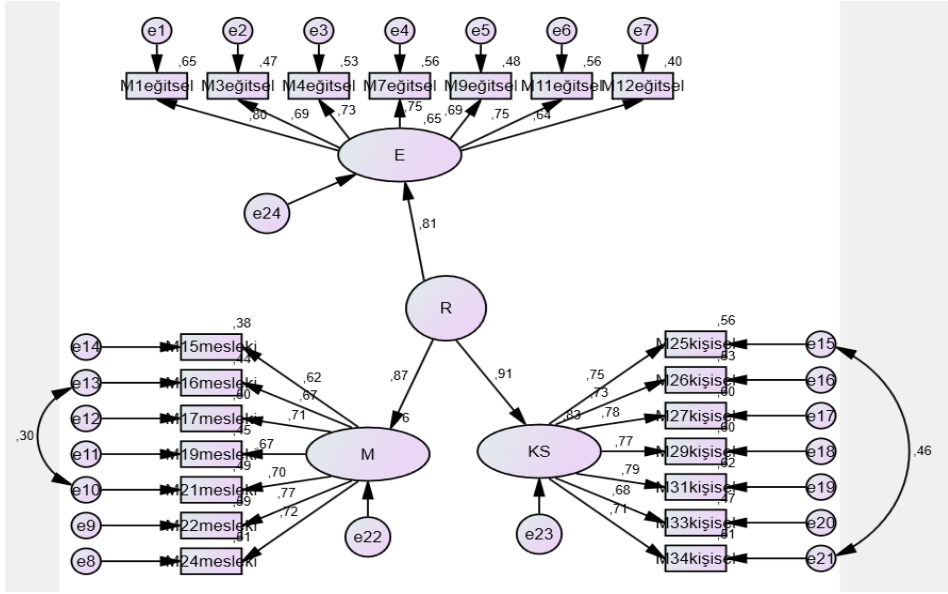

Şekil-1: RSİAE DFA Model Yapısı.

Tablo 4**RSİAE DFA Uyum İndeksleri**

Uyum İyiliği Değerleri	Mükemmel	Kabul Edilebilir	Araştırmada Elde Edilen Uyum İyiliği Değerleri
p	>.01 ya da .05	<.01 ya da .05	.000 (K)
X ² /sd	≤ 2	2-5	347.504/184=1.889 (M)
RMSEA	≤ .05	≤ .08	.05 (M)
SRMR	≤ .05	≤ .08	.039 (M)
GFI	≥ .95	≥ .85	.91 (K)
AGFI	≥ .95	≥ .85	.88 (K)
CFI	≥ .95	≥ .80	.95 (M)
NFI	≥ .95	≥ .90	.91 (K)
NNFI	≥ .95	≥ .90	.95 (M)

K: Kabul edilebilir, M: Mükemmel

DFA'da pek çok uyum indeksi ile, modelin yeterliğini ortaya koymak üzere modelle uyumlu olup olmadığı sınanmaktadır. Yapılan DFA'da üç faktörlü model için beklenen ve gözlenen kovaryans matrisi arasında anlamlı bir farkın olduğu bu durum modelde uyum indekslerinin gözetilmesi gerektiğine işaret etmektedir (Çokluk vd., 2010). Diğer parametrelere bakıldığında da uyum iyiliği değerlerinin kabul edilebilir ve mükemmel değerler aldığı görülmüştür (Brown, 2006; Çelik ve Yılmaz, 2013; Çokluk vd., 2010; Harrington, 2009; Hu ve Bentler, 1999; Kline, 2010; Meydan ve Şeşen, 2011; Sümer, 2000; Şimşek, 2007). Önerilen modifikasyonlar sonucunda elde edilen uyum iyiliği değerlerinin kabul edilebilir ya da mükemmel sınırlar içerisinde bulunmasından hareketle ölçme modelinin üç faktörlü yapısının doğrulandığı ve modelin oldukça iyi bir model olduğu söylenebilir (Dimitrov, 2012).

RSİAE'nin Güvenirliği

RSİAE'nin güvenirliliğine ilişkin yapılan Cronbach Alfa iç tutarlılık katsayısı envanterin tümü için $\alpha=.94$, eğitsel rehberlik $\alpha=.88$, mesleki rehberlik $\alpha=.86$ ve kişisel/sosyal rehberlik $\alpha=.90$ değerleri elde edilmiştir. İç tutarlılık katsayısının .70 üzerinde olması aracın güvenilir olduğuna işaret etmektedir (Field, 2005; Kalaycı, 2008; Pallant, 2001). Bu doğrultuda çalışmadan elde edilen değerlerle ilk güvenirlilik ölçütünün karşılandığı söylenebilir. RSİAE iki hafta arayla, iki farklı ortaokulda öğrenim gören 88 kadın, 78 erkek toplam 166 öğrenciye uygulanması sonucu elde edilen test-tekrar test verilerinin iç tutarlılık katsayılarının envanter toplam $\alpha=.95$, alt faktörlerden eğitsel rehberlik $\alpha=.92$, mesleki rehberlik $\alpha=.90$ ve kişisel/sosyal rehberlik $\alpha=.90$ bulgusuna ulaşılmıştır.

Bu değerlerin ana uygulamadan elde edilen katsayılar ile uyumlu olduğu ve çok iyi düzeyde olduğu söylenebilir (Field, 2005; Kalaycı, 2008; Pallant, 2001). Test tekrar testten elde edilen verilerin birbirleri ile korelasyon katsayılarının .30 düzeyinde olması beklenmektedir (Büyüköztürk, 2008). RSİAE için korelasyon katsayılarının .30'un üzerinde olması envanterin güvenilir olduğuna dair bir diğer kanıttır. Diğer bir deyişle bu bulgu zaman içerisinde aynı gruptan toplanan verilerin kararlılık gösterdiği söylenebilir. Geçerlik ve güvenilirliğine ilişkin elde edilen bulgular, RSİAE'nin öğrencilerinin rehberlik servisi ihtiyaçlarını belirlemede güvenle kullanılabilir olduğunu göstermektedir.

SONUÇ VE ÖNERİLER

RSİAE'nin geçerliği için öncelikle AFA ile yapı oluşturulmuş ardından DFA oluşturulan faktör yapısı doğrulanmıştır. Ayrıca alt üst grupları maddelerin ayırt ediciliğine bakılmıştır. Güvenirlik kapsamında ise faktörlerin kendi aralarındaki korelasyonlara, iç tutarlık katsayılarına ve test tekrar test korelasyonları incelenmiştir.

RSİAE'nin 643 öğrenci verileriyle yapılan AFA bulguları doğrultusunda 21 maddeden oluşan her faktörde eşit madde olmak üzere üç faktörlü yapı elde edilmiştir. Daha sonr iç ölçüt geçerliğine yönelik maddelerin alt ve üst %27'lik dilimde yer alan ortalama puanlar arasındaki fark olup olmadığına bakılmış ve maddeleri grupları ayırt ettiği gözlenmiştir. Geçerlik kapsamında son olarak yapının doğrulanmasına yönelik yapılan DFA sonucunda uyum indekslerinin ya kabul edilebilir düzeyde ya da mükemmel düzeyde olduğu belirlenmiştir. Bu doğrultuda RSİAE'nin ortaokul düzeyinde rehberlik servisinden hizmet alanların ihtiyaçlarını belirleme bakımından geçerli olduğu kanısına varılmıştır.

RSİAE'nin alt faktörleri ve envanter toplamına yönelik hesaplanan iç tutarlılık katsayılarının iyi ve çok iyi düzeyde olarak belirlenmiştir. Ayrıca güvenirlik kapsamında yapılan alt faktörlerin kendi aralarında korelasyonlarının orta ve yüksek düzeyde olması güvenirlige yönelik bir diğer kanıt sağlamaktadır. Test tekrar test korelasyonlarının da kabul edilebilir düzeyde olması güvenirlige ilişkin son kanıt sağlamaktadır. Tüm bunlar çerçevesinde RSİAE'nin ortaokul düzeyinde rehberlik servisinden hizmet alanların ihtiyaçlarını belirleme bakımından güvenilir olduğu ifade edilebilir.

Her geçen gün Rehberlik ve Psikolojik Danışma Hizmetlerinin okul, öğrenci ve veliler için önemi anlaşılmaktadır. Alanda çalışan psikolojik danışmanların daha etkili bir şekilde öğrencilere faydalı olabilmesi, rehberlik

hizmetlerinin işleyişini kolaylaştırması açısından bu envanterin alana kazandırılmasının önemli olduğu düşünülmektedir. Psikolojik danışmanlar eğitim-öğretim yılı başında bu envanteri kullanarak, yıllık okul rehberlik planını oluşturabileceklerdir. Bu yolla kendilerine bir yol haritası çizmelerinin kolaylaşacağı düşünülmektedir. RSİAE aracılığıyla öğrencilerin rehberlik ihtiyaçları belirlenerek, psikolojik danışmanların zamanı etkili ve verimli bir şekilde kullanabilecekleri düşünülmektedir.

Bu çalışmada geliştirilen envanterin ölçüt geçerliği kapsamında herhangi bir veri toplanmamış ve analiz edilememiştir. İleri yapılacak olan çalışmalarda bu sınırlılığın giderilmesine yönelik ölçüt geçerliği çalışmalarının yapılması aracın geçerlik kanıtlarını destekleyici olacaktır. Bir diğer sınırlılık envanterde yaş grubu ve maddelerin çalışma durumu gözetildiğinden olumsuz maddelere yer verilmemiştir. Yapılacak olan ileri araştırmalarda bu duruma yönelik çalışmaların yapılması faydalı olacaktır.

PDR servisi sadece öğrencilere yönelik değildir ve öğrenciler de çevrelerinden bağımsız değildir. Bu nedenle öğrencilerin iletişim ve etkileşim içerisinde oldukları aile, öğretmen ve okul yöneticilerine yönelik, onların gözünden öğrencilerin Rehberlik ve Psikolojik Danışma Servisi ihtiyaçlarının neler olduğunu ortaya koyabilecek bir ölçme aracı, araştırmacılar geliştirebilirler. Bu şekilde öğrencilerin rehberlik ihtiyaçlarının daha net hale gelebileceği düşünülmektedir. Çeşitli araştırmalarla öğrencilerin rehberlik ihtiyaçları, RSİAE ile belirlenirken çeşitli değişkenler (yaş, sınıf düzeyi, cinsiyet vs.) açısından incelenerek alana önemli katkı getirilebilir. Öğrencilerin rehberlik ihtiyaçlarının, içinde buldukları sosyal, ekonomik, fiziksel ve ruhsal durumlar tarafından yordayıp yordanmadığının araştırılması önleyici rehberlik açısından önemli olabilir. Bu çalışmada geliştirilen envanter, sadece ortaokul öğrencilerine yöneliktir, başka çalışmalarda araştırmacılar, ilkökul ve lise öğrencilerine yönelik de RSİAE geliştirilebilir.

KAYNAKÇA / REFERENCES

- Akbaş, S. (2001). *Okullarda Psikolojik Danışma ve Rehberlik Hizmetlerinin Yürütülmesinde Oluşturulan İşbirliğinin İncelenmesi*. Yayınlanmamış yüksek lisans tezi, Çukurova Üniversitesi Sosyal Bilimler Enstitüsü.
- Akçamete, G. & Avcıoğlu, H. (2005). Sosyal becerileri değerlendirme ölçeğinin (7-12 yaş) geçerlik ve güvenilirlik çalışması. *Abant İzzet Baysal Üniversitesi Eğitim Fakültesi Dergisi*, 5(12), 61-77.

Rehberlik Servisi İhtiyaç Analizi Envanterinin Geliştirilmesi: Geçerlik ve Güvenirlik Çalışması

- Akkök, F. & Watts, T. G. (2004). *Mesleki Bilgi, Rehberlik ve Danışmanlık Hizmetleri Türkiye Raporu (Report on vocational knowledge, guidance, and advising services in Turkey)*. Milli Eğitim Basımevi.
- Akman, Y. (1992). İlköğretim düzeyindeki öğrencilerin rehberlik gereksinimleri. *Psikolojik Danışma ve Rehberlik Dergisi*, 1(3), 4-6.
- Akos, P. (2002). Student perceptions of the transition from elementary to middle school. *Professional School Counseling*, 5, 339-345.
- Akos, P. & Galassi, J. P. (2004). Middle and high school transitions as viewed by students, parents, and teachers. *Professional School Counseling*, 7(4), 212-221.
- American School Counselor Association (ASCA) (2004). *ASCA National Standards for Students*.
- American School Counselor Association (ASCA) (2015). State-by-state student-to-counselor ratio report 10-year trends. <https://www.schoolcounselor.org/asca/media/asca/Publications/ratioreport.pdf>
- Atıcı, M. (2006). İlköğretim öğrencilerinin davranış problemleriyle baş etme konusunda öğretmen-psikolojik danışman işbirliğine ilişkin görüşlerin karşılaştırılması. *Türk Psikolojik ve Danışma Dergisi*, 3(25), 55-68.
- Atli, A. (2012). *Lise Öğrencilerinin Mesleki Değerlerinin İncelenmesi*. Yayınlanmamış doktora tezi, İnönü Üniversitesi Eğitim Bilimleri Enstitüsü.
- Bacanlı, H. (1999). *Sosyal Beceri Eğitimi*. Nobel.
- Bacıoğlu, S. D., Kocabıyık, O. O. & Malkoç, A. (2017). Rehberlik ve psikolojik danışmanlık öğrencilerinin okullardaki rehberlik servisini değerlendirmeleri. *Türk Psikolojik Danışma ve Rehberlik Dergisi*, 7(48) 45-62.
- Bailey, M., Henderson, P., Krueger, D. & Williams, L. A. (1998). *A Visit to a Comprehensive Guidance Program that Works: Northside Independent School District*. ERIC/CASS.
- Bakırcıoğlu, R. (2005). *Rehberlik ve Psikolojik Danışma* (Gözden geçirilmiş 7. baskı). Anı.
- Balci, S. (2012). Eğitsel rehberlik. Kaya, A. (Editör), *Psikolojik Danışma ve Rehberlik*, (Geliştirilmiş 8. Baskı), (s.83-124). Anı.

- Başaran, M. (2008). *İlköğretim Okullarındaki Yönetici ve Sınıf Rehber Öğretmenlerinin Psikolojik Danışma ve Rehberlik Faaliyetlerinden Beklentileri*. Yayınlanmamış yüksek lisans tezi, Yeditepe Üniversitesi Sosyal Bilimler Enstitüsü.
- Bayram, N. (2010). *Yapısal Eşitlik Modellemesine Giriş: AMOS Uygulamaları*. Ezgi Kitabevi.
- Bozgeyikli, H. (2010). The relationship between high school students' psychological needs and human value perceptions. *Procedia-Social and Behavioral Sciences*, 9, 1798-1804.
- Brown, T. A. (2006). *Confirmatory Factor Analysis: For Applied Research*. Guilford Press.
- Büyüköztürk, Ş. (2008). *Sosyal Bilimler İçin Veri Analizi El Kitabı*. PegemA.
- Camadan, F. & Kahveci, G. (2013). Okul yöneticilerinin ve öğretmenlerinin rehber öğretmene (psikolojik danışman) ilişkin algılarının incelenmesi. *Kuram ve Uygulamada Eğitim Bilimleri*, 13(3), 1371-1392.
- Camadan, F. & Sezgin, F. (2012). İlköğretim okulu müdürlerinin okul rehberlik hizmetlerine ilişkin görüşleri üzerine nitel bir araştırma. *Türk Psikolojik Danışma ve Rehberlik Dergisi*, 4(38), 199-211.
- Can, G. (1998). İlköğretimde Rehberlik. Hakan, A. (Editör). *Eğitim Bilimlerinde Yenilikler* (s. 111-123). Anadolu Üniversitesi Açıköğretim Fakültesi Yayınları.
- Carter, R. B., Spera, S. & Hall, H. M. (1992). A guidance and counseling needs assessment for a rural, multicultural K-8 school. *Education-Indianapolis*, 113, 19-19.
- Çelik, H. E. & Yılmaz, V. (2013). *Lisrel 9.1 ile Yapısal Eşitlik Modellemesi: Temel Kavramlar-Uygulamalar-Programlama* (2.baskı). Anı.
- Clark, M. A. & Amatea, E. S. (2004). Teacher perceptions and expectations of school counselor contributions: Implications for program planning and training. *Professional School Counseling*, 8(2), 132-140.
- Çokluk, Ö., Şekercioğlu, G. & Büyüköztürk, Ş. (2010). *Sosyal Bilimler için Çok Değişkenli İstatistik: SPSS ve Lisrel Uygulamaları*. PegemA.
- Cooley, L. (2010). *The Power of Groups: Solution-Focused Group Counseling in Schools*. Corwin Press.

Rehberlik Servisi İhtiyaç Analizi Envanterinin Geliştirilmesi: Geçerlik ve Güvenirlik Çalışması

- Coy, D. R. (2004). *Developmental Guidance And Counseling In Today's Schools*. National Association of Secondary Schools.
- Demir, Y. & Kutlu, M. (2018). Relationships among internet addiction, academic motivation, academic procrastination and school attachment in adolescents. *International Online Journal of Educational Sciences*, 10(5), 315-332.
- Derelioglu, Y. (2008). Öğretmen ve öğretmen adayları için rehberlik. (Ed: Gazioğlu, E. İ & İlgar, Ş. M.), *Rehberlik*, (s.2-19). PegemA
- Dilekmen, M. (2014). Rehberliğin başlıca türleri. Can, G. (Editör), (15. Baskı), *Psikolojik Danışma ve Rehberlik*, (s.31-53). PegemA.
- Dimitrov, D. M. (2012). *Statistical Methods for Validation of Assessment Scale Data in Counseling and Related Fields*. American Counseling Association.
- Doğan, S. (1990). Türkiye'de rehberlik kavramı ve uygulamalarının gelişiminde milli eğitim şuralarının rolü. *Türk Psikolojik Danışma ve Rehberlik Dergisi*, 1(1), 45-55.
- Erkan, S. (2003). *Rehberlik Nedir? İlköğretimde Rehberlik* (4. baskı). Nobel.
- Erkan, S. (2004). *Okul Psikolojik Danışma ve Rehberlik Programlarının Hazırlanması* (2. baskı). Nobel.
- Erkuş, A. (2014). *Psikolojide Ölçme ve Ölçek Geliştirme-1: Temel Kavramlar ve İşlemler* (2. Baskı). PegemA.
- Ersöz, H. (2001). *Yatılı İlköğretim Bölge Okullarında Görev Yapan Öğretmenlerin Rehberlik Görevlerine İlişkin Rol Algıları*. Yayınlanmamış yüksek lisans tezi, İnönü Üniversitesi Sosyal Bilimler Enstitüsü.
- Esmer, A. (1985). *Orta Dereceli Okullarımızda Rehberlik Programını Uygulanmasına İlişkin Problemler: Kütahya ilinde bir inceleme*. Yayınlanmamış yüksek lisans tezi, Ankara Üniversitesi Sosyal Bilimler Enstitüsü.
- Field, A. (2005). *Discovering Statistics Using SPSS*. SAGE Publications Pvt Ltd.
- Gay, L. R. & Airasian, P. (2000). *Educational Research: Competencies for Analysis and Applications* (6th ed.). Pearson Education.
- Gibson, R. L. (2008). *Introduction to Guidance and Counseling*. Prentice Hall.

- Girgin, G. (2014). Çağdaş Eğitim Sisteminde Öğrenci Kişilik Hizmetleri Ve Rehberlik. (Ed. A. Kaya) *Psikolojik Danışma ve Rehberlik*. Geliştirilmiş (10.baskı). Anı.
- Görkem, N. (1985). *Öğrencilerin Rehberlik Uzmanlarından Gördükleri Hizmetlerle Bekledikleri Hizmetler Arasındaki Fark*. Yayınlanmamış yüksek lisans tezi, Ankara Üniversitesi Sosyal Bilimler Enstitüsü.
- Gündoğdu, R. & Yavuzer, Y. (2012). Eğitim fakültesi öğrencilerinin öznel iyi oluş ve psikolojik ihtiyaçlarının demografik değişkenlere göre incelenmesi. *Mehmet Akif Ersoy Üniversitesi Eğitim Fakültesi Dergisi*, 12(23), 115-133.
- Gündüz, B., İnandı, Y. & Tunç, B. (2014). Okul yöneticilerinin psikolojik danışma ve rehberlik hizmetlerine ilişkin görüşleri: Betimsel bir çalışma. *Eğitim Bilimleri Araştırmaları Dergisi*, 4(2), 20-34.
- Güven, M. (2003).Psikolojik danışmanların okul yöneticileri ile ilişkilerinin değerlendirmesi (Ed: Hakan Atılgan ve Mesut Saçkes). *VII. Ulusal Psikolojik Danışma ve Rehberlik Kongresi Bildiri Özetleri Kitabı* (ss. 102). Türk PDR Derneği Yayını.
- Güvendi, M. (2000). İlköğretim okulları ikinci kademesinde yürütülmekte olan rehberlik etkinlikleri ve öğrenci beklentilerine ilişkin bir araştırma. *Pamukkale Üniversitesi Eğitim Fakültesi Dergisi*, 8(8), 51-60.
- Hamamcı, Z., Bacanlı, F., & Doğan, H. (2013). İlköğretim ortaöğretim ve üniversite öğrencilerinin mesleki ve eğitsel kararlarını etkileyen faktörlerin incelenmesi. *Elektronik Sosyal Bilimler Dergisi*, 12(44), 284-299.
- Hambly, C. (1997). *Özgüven*. Rota.
- Harrington, D. (2009). *Confirmatory Factor Analysis*. Oxford University Press.
- Hatunoğlu, Y. & Hatunoğlu, Y. (2006). Okullarda verilen rehberlik hizmetlerinin problem alanları. *Kastamonu Eğitim Dergisi*, 14(1), 333-338.
- Hauck, P. (1997). *Hedeflere Ulaşmanın Yolları*. Rota.
- Hu, L. T. & Bentler, P. M. (1999). Cutoff criteria for fit indexes in covariance structure analysis: Conventional criteria versus new alternatives. *Structural Equation Modeling: a Multidisciplinary Journal*, 6(1), 1-55. <http://dx.doi.org/10.1080/10705519909540118>
- Hutcheson, G. D. & Sofroniou, N. (1999). *The Multivariate Social Scientist: Introductory Statistics Using Generalized Linear Models*. Sage.

Rehberlik Servisi İhtiyaç Analizi Envanterinin Geliştirilmesi: Geçerlik ve Güvenirlik Çalışması

- İnal, U. & Sadık, F. (2014). Yatılı ilköğretim bölge okullarının okul yaşam kalitesine ilişkin öğretmen ve öğrenci görüşleri. *Çukurova Üniversitesi Eğitim Fakültesi Dergisi*, 43(2), 169-194.
- Kalaycı, Ş. (2008). *SPSS Uygulamalı Çok Değişkenli İstatistik Teknikleri*. Asil.
- Karagüven, H. (2001). Endüstri meslek liselerinde rehberlik servislerinin işlerliğinin incelenmesi ve gereksinim belirleme çalışması. *VI. Ulusal Psikolojik Danışma ve Rehberlik Kongresi*. ODTÜ Eğitim Fakültesi
- Karadaş, C. (2014). *Yatılı Bölge Ortaokulu (YBO) Öğrencilerin Yalnızlık ve Atılmanlık Düzeyleri ve Aralarındaki İlişki*. Yayınlanmamış yüksek lisans tezi, İnönü Üniversitesi Eğitim Bilimleri Enstitüsü.
- Karagüven, M. H. & Cengizhan, S. (2005). Öğretmenlere göre meslek lisesi öğrencilerinin rehberlik gereksinimleri. *M.Ü. Atatürk Eğitim Fakültesi Eğitim Bilimleri Dergisi*, 22, 171-184.
- Karaman, M. A., Karadaş, C., & Vela, J. C. (2019). Development of perceived school counselor support scale: Based on the ASCA mindsets and behaviors. *International Journal of Assessment Tools in Education*, 6(2), 202-217.
- Karataş, Z. & Baltacı, H. Ş. (2013). Ortaöğretim kurumlarında yürütülen psikolojik danışma ve rehberlik hizmetlerine yönelik okul müdürü, sınıf rehber öğretmeni, öğrenci ve okul rehber öğretmenin (psikolojik danışman) görüşlerinin incelenmesi. *Ahi Evran Üniversitesi Kırşehir Eğitim Fakültesi Dergisi*, 14(2).
- Kass, R. A. & Tinsley, H. E. (1979). Factor analysis. *Journal of Leisure Research*, 11(2), 120-138.
- Kaya, A., Macit, Z. B. & Siyez, D. M. (2012). Bir ilköğretim okulu psikolojik danışma ve rehberlik servisine yapılan başvuruların incelenmesi. *İlköğretim Online*, 11(4).
- Kepçeoğlu, M. (1978). *Okul Rehberlik Uzmanlarının Görevleri: Algular ve Beklentiler*. Yayınlanmamış doçentlik tezi, Hacettepe Üniversitesi.
- Kepçeoğlu, M. (1999). *Rehberlik ve Psikolojik Danışma*. Alkım Kitapevi.
- Kesici, Ş. (2007a). Ortaöğretim öğrencilerinin anne baba tutumlarının ve rehberlik ihtiyaçlarının mesleki karar verme zorluklarını yordaması. *Selçuk Üniversitesi Sosyal Bilimler Enstitüsü Dergisi*, (18), 329-339.

- Kesici, Ş. (2007b). Şube rehber öğretmenlerinin görüşlerine göre 6., 7. ve 8. sınıf öğrencilerinin rehberlik ve danışma ihtiyaçları. *Selçuk Üniversitesi Sosyal Bilimler Enstitüsü Dergisi*, 1(17), 365-383.
- Kesici, Ş. (2007c). İlköğretim ikinci kademe öğrencilerinin rehberlik ve danışmanlık ihtiyaçları. *Kuram ve Uygulamada Eğitim Bilimleri Dergisi*, 7, 1301-1349.
- Kesici, S., Hamarta, E. & Arslan, C. (2008). Prediction of elementary school student's career decision making difficulties by their parental attitudes and guidance needs. *Elementary Education Online*, 7(2), 361-367.
- Kline, R. B. (2010). *Principles and practice of structural equation modeling* (3rd ed.). Guilford Press.
- Koç, M. (2015). Psikolojik danışma ve rehberlikte başlıca hizmet türleri. (Ed. Güven, M.), *Psikolojik danışma ve rehberlik* (7. Baskı), (s.50-69). Anı.
- Korkut, F. (2003). Rehberlikte önleme hizmetleri. *Selçuk Üniversitesi Sosyal Bilimler Enstitüsü Dergisi*, (9), 441-452.
- Korkut-Owen, F. & Owen, D W. (2008). Okul Psikolojik danışmanlarının rol ve işlevleri: yöneticiler ve psikolojik danışmanların görüşleri. *Ankara Üniversitesi Eğitim Bilimleri Fakültesi Dergisi*, 41(1), 204-218.
- Koruklu, N. Ö. (2015). Eğitsel rehberlik. (Ed. Güven, M.). *Psikolojik danışma ve rehberlik* (7. Baskı), (s.87-130). Anı.
- Kuhn, L. (2004). *Student Perceptions of School Counselor Roles and Functions*. Unpublished master's thesis, University of Maryland.
- Kuzgun, Y. (2009). *Rehberlik ve Psikolojik Danışma* (10. Baskı). Nobel.
- Kuzgun, Y. (2013). *Meslek Rehberliği ve Danışmanlığına Giriş* (6. Baskı). Nobel
- Kuzgun, Y. (2014). *Meslek Gelişimi ve Danışmanlığı* (Geliştirilmiş 4. Baskı). Nobel.
- Leech, N., Barrett, K. & Morgan, G. A. (2007). *SPSS for Intermediate Statistics: Use and Interpretation* (3rd ed.). Taylor & Francis.
- Lunenburg, F. C. (2010). School guidance and counselling services *Schooling*, 1(1), 1.
- MEB'de görev yapan rehber öğretmen sayısı, Milli Eğitim Bakanı Nabi AVCI'nın açıklaması. (2014, 11 Kasım). <http://www.aktuelpdr.net/mebde-gorev-yapan-rehber-ogretmen-sayisi.html>

Rehberlik Servisi İhtiyaç Analizi Envanterinin Geliştirilmesi: Geçerlik ve Güvenirlik Çalışması

- Meydan, B. (2014). Psikolojik danışman adaylarına psikolojik danışma becerilerinin kazandırılması: Karşılaştırmalı bir inceleme. *Hacettepe Üniversitesi Eğitim Fakültesi Dergisi*, 29(3), 110-123.
- Meydan, H. C. & Şeşen, H. (2011). *Yapısal Eşitlik Modellemesi AMOS Uygulaması*. Detay Yayıncılık.
- Milli Eğitim İstatistikleri Örgün Eğitim 2017-2018. (2018, 10 Nisan). http://sgb.meb.gov.tr/meb_iys_dosyalar/2018_09/06123056_meb_istatistikleri_orgun_egitim_2017_2018.pdf
- Milli Eğitim Bakanlığı Rehberlik Hizmetleri Yönetmeliği. (2020, 14 Ağustos). *Resmi Gazete* (Sayı: 31213). <https://www.resmigazete.gov.tr/eskiler/2020/08/20200814-2.htm>
- Milli Eğitim Bakanlığı sözleşmeli atama. (MEB). (2018, 12 Nisan). http://ikgm.meb.gov.tr/meb_iys_dosyalar/2018_02/19171735_SOZLEMELI_OGRETMENLIK_DUYURU_2018_MART.pdf
- Moran, G. & Cutler, B. L. (1997). Bogus publicity items and the contingency between awareness and media-induced pretrial prejudice. *Law and Human Behavior* 21, 339-344. <http://dx.doi.org/10.1023/A:1024846917038>
- Nazlı, S. (2003). Öğretmen adaylarının ilköğretim okullarındaki rehberlik ve psikolojik danışma uygulamalarını değerlendirmeleri (Ed: Hakan Atılğan ve Mesut Saçkes). *VII. Ulusal Psikolojik Danışma ve Rehberlik Kongresi*. Türk PDR Derneği Yayını.
- Nazlı, S. (2007). Okul yöneticilerinin rehberlik ve psikolojik danışma hizmetlerini algılamaları. *Eğitim Araştırmaları*, 26, 155-166.
- Nyutu, P. N. (2007). *The Development of the Student Counseling Needs Scale (SCNS)*. Doctoral dissertation, University of Missouri.
- Öğülmüş, S. (2001). *Kişilerarası Sorun Çözme Becerileri ve Eğitimi*. Nobel.
- Özabacı, N., Sakarya, N. & Doğan, M. (2008). Okul yöneticilerinin okuldaki psikolojik danışma ve rehberlik hizmetlerine ilişkin görüşlerinin değerlendirilmesi. *Balıkesir Üniversitesi Sosyal Bilimler Enstitüsü Dergisi*, 11(19), 8-22.
- Özçelik, İ., İskender, M. & Palancı, M. (2000). İlköğretim okullarında rehberlik hizmetlerinin değerlendirilmesi. *Pamukkale Üniversitesi, Eğitim Fakültesi Dergisi*, 8.

- Özdemir, Y. & Çok, F. (2011). Ergenlikte özerklik gelişimi. *Türk Psikolojik Danışma ve Rehberlik Dergisi*, 4(36), 152-162.
- Pallant, J. (2001). *SPSS Survival Manual: A Step By Step Guide to Data Analysis Using SPSS for Windows (Versions 10 and 11): SPSS student version 11.0 for Windows*. Open University Press.
- Peker, A. & Kaygusuz, C. (2009). Genel ve meslek liselerindeki öğrenci, öğretmen ve yöneticilerin psikolojik danışma ve rehberlik hizmetlerinden beklenti düzeylerinin incelenmesi. *Sakarya Üniversitesi Eğitim Fakültesi Dergisi*, (17).
- Polat, C. (2007) *İlköğretim Okulları Sekizinci Sınıf Öğrencilerinin Okul Psikolojik Danışma ve Rehberlik Servisinden Yararlanma Düzeylerinin Belirlenmesi*. Yayınlanmamış yüksek lisans tezi, Fırat Üniversitesi Sosyal Bilimler Enstitüsü.
- Poyraz, C. (2006). Türkiye'deki rehberlik hizmetlerinin tarihsel gelişimi. *Hasan Âli Yücel Eğitim Fakültesi Dergisi*, 3(2) 187-209.
- Rayle, A. D. (2006). Do school counselors matter? Mattering as a moderator between job stress and job satisfaction. *Professional School Counseling*, 9 (3), 206-215.
- Reiner, S. M., Colbert, R. D. & Perusse, R. (2009). Teacher perceptions of the professional school counselor role: A national study. *Professional School Counseling*, 12(5) 324-332.
- Selçuk, Z. & Güner, N. (2000). *Sınıf İçi Rehberlik Uygulamaları*. Pegem A.
- Sümer, N. (2000). Yapısal eşitlik modelleri: Temel kavramlar ve örnek uygulama. *Türk Psikoloji Yazıları*, 3(6), 49-73.
- Şimşek, Ö. F. (2007) *Yapısal Eşitlik Modellemesine Giriş: Temel İlkeler ve LISREL Uygulamaları*. Ekinoks.
- Tabachnick, B. G. & Fidell, L. S. (2001). *Using Multivariate Statistics* (4th ed.). Allyn & Bacon.
- Tan, H. (1996). *Verimli Ders Çalışma ve Hayata Hazırlanma*. Alkım.
- Tan, H. & Baloğlu, M. (2013). *Psikolojik Danışma ve Rehberlik: Teori ve Uygulama*. Nobel.
- Tatlıhoğlu, K. (2011). *Rehberlik ve Psikolojik Danışmanlık Servisinden Beklentiler Üzerine Bir Araştırma*. Yayınlanmamış yüksek lisans tezi, Selçuk Üniversitesi Sosyal Bilimler Enstitüsü.

Rehberlik Servisi İhtiyaç Analizi Envanterinin Geliştirilmesi: Geçerlik ve Güvenirlik Çalışması

- Tavşancıl, E. (2006). *Tutumların Ölçülmesi ve SPSS ile Veri Analizi*. Nobel.
- Tezbaşaran, A. A. (1996). *Likert Tipi Ölçek Geliştirme Kılavuzu*. Psikologlar Derneği Yayınları.
- Telman, N. (1998). *Etkin Öğrenme Yöntemleri*. Epsilon.
- Totan, T. (2014). Okul psikolojik danışma ve rehberlik hizmetleri kapsamında sosyal ve duygusal öğrenmenin değerlendirilmesi. *Adnan Menderes Üniversitesi Eğitim Fakültesi Eğitim Bilimleri Dergisi*, 5(1), 57-70.
- Tuzcuoğlu, N. (1995). *İlkokullarda Rehberlik Hizmetlerinden Beklentiler Ve Rehberlik Servisinin Öğrenciler Üzerindeki Etkisi*. Yayınlanmamış doktora tezi, Marmara Üniversitesi Sosyal Bilimler Enstitüsü.
- Uşaklı, H. (2006). *Drama Temelli Grup Rehberliğinin İlköğretim V Sınıf Öğrencilerinin Arkadaşlık İlişkileri, Atılganlık Düzeyi ve Benlik-Saygısına Etkisi*. Yayınlanmamış doktora tezi, Dokuz Eylül Üniversitesi Eğitim Bilimleri Enstitüsü.
- Uzman, E. (2014). Basic psychological needs and psychological health in teacher candidates. *Procedia-Social and Behavioral Sciences*, 116, 3629-3635.
- Yumrutaş, A. (2006). *İlköğretim Okullarında Görev Yapan Öğretmenlerin Rehberlik Görevleriyle İlgili Görüş ve Uygulamalarının İncelenmesi*. Yayınlanmamış yüksek lisans tezi, Yeditepe Üniversitesi Sosyal Bilimler Enstitüsü.
- Ültanır, E. (2003). *İlköğretim Birinci Kademedeki Rehberlik ve Danışma*. Nobel.
- Ünal, A. & Ünal, E. (2010). Öğretmen ve öğrencilerin rehber öğretmeni algılamalarına ilişkin bir durum çalışması. *Uluslararası İnsan Bilimleri Dergisi*, 7(2), 919-945.
- Voltan Acar, N. V., Arıcıoğlu, A., Gültekin, F. & Gençtanırım, D. (2008). Üniversite öğrencilerinin güvengenlik düzeylerinin incelenmesi. *Hacettepe Üniversitesi Eğitim Fakültesi Dergisi*, 35(35).
- Worthington, R. L. & Whittaker, T. A. (2006). Scale development research: A content analysis and recommendations for best practices. *The Counseling Psychologist*, 34, 806–838. <http://dx.doi.org/10.1177/0011000006288127>
- Yazıcı, H. (2014). Eğitsel ve Mesleki Rehberlik. Can, G. (Editör), (15. Baskı), *Psikolojik danışma ve rehberlik*, (s.83-127). PegemA.

- Yeşilyaprak, B. (2012). Mesleki rehberlik ve kariyer danışmanlığında paradigma değişimi ve Türkiye açısından sonuçlar: Geçmişten geleceğe yönelik bir değerlendirme. *Kuram ve Uygulamada Eğitim Bilimleri*, 12(1), 97-118.
- Yeşilyaprak, B. (2013). *21. Yüzyılda Eğitimde Rehberlik Hizmetleri Gelişimsel Yaklaşım*. (21. Baskı). Nobel.
- Yeşilyaprak, B. (2016). Mesleki rehberlik ve kariyer danışmanlığına giriş. Yeşilyaprak, B. (Editör), *Mesleki Rehberlik ve Kariyer Danışmanlığı: Kuramdan Uygulamaya*. (7. Baskı), (s.1- 43). PegemA.
- Yurtal, F. D. (2012). Psikolojik danışma ve rehberlikte başlıca hizmet türleri. Kaya, A. (Editör), *Psikolojik Danışma ve Rehberlik*, (Geliştirilmiş 8. Baskı), (s.35-54). Anı.
- Yüksel, A. (2004). Empati eğitim programının ilköğretim öğrencilerinin empatik becerilerine etkisi. *Uludağ Üniversitesi Eğitim Fakültesi Dergisi*, 17(2), 341-354.
- Yüksel-Şahin, F. (2008). Ortaöğretimdeki öğrenci görüşlerine göre psikolojik danışma ve rehberlik (PDR) hizmetlerinin değerlendirilmesi. *Uluslararası İnsan Bilimleri Dergisi*, 5(2), 1-26.
- Yüksel-Şahin, F. (2009). İlköğretimde psikolojik danışma ve rehberlik hizmetleri. *E-Journal of New World Sciences Academy (NWSA)*, 4(2), 372-394.

Rehberlik Servisi İhtiyaç Analizi Envanterinin Geliştirilmesi: Geçerlik ve Güvenirlik Çalışması

REHBERLİK SERVİSİ İHTİYAÇ ANALİZİ ENVANTERİ
(Ortaokul Formu)

Aşağıda yazılı cümleleri dikkatlice okuyarak, cümlelerin sizin ihtiyaçlarınıza uygun olup olmadığını, cümlelerin yanında bulunan “Bana Hiç Uygun Değil” için 1 ile “Bana Tamamen Uygun” için 7 arasında işaretleyerek belirtebilirsiniz. (X) koymanız yeterlidir. İlginiz için teşekkürler.		Bana Hiç Uygun Değil						Bana Tamamen Uygun
			1	2	3	4	5	
1	Derslere nasıl katılacağımı (aktif olacağımı) bilmek istiyorum.	1	2	3	4	5	6	7
2	Öğretmenlerimle etkili iletişimi nasıl kurabileceğimi bilmek istiyorum.	1	2	3	4	5	6	7
3	Başladığım bir ödev ya da projeyi nasıl tamamlayabileceğimi bilmek istiyorum.	1	2	3	4	5	6	7
4	Test çözme becerilerimi nasıl geliştirebileceğimi bilmek istiyorum.	1	2	3	4	5	6	7
5	Boş zamanlarımı nasıl değerlendirebileceğimi bilmek istiyorum.	1	2	3	4	5	6	7
6	Derslerimle ilgili problem yaşadığımda kimden yardım alabileceğimi bilmek istiyorum.	1	2	3	4	5	6	7
7	İlgi ve ihtiyaçlarımın uygun kurs ve aktivitelere nasıl ulaşabileceğimi bilmek istiyorum.	1	2	3	4	5	6	7
8	Farklı alanlardaki meslekleri bilmek istiyorum.	1	2	3	4	5	6	7
9	Bir meslekte yükselmek(kariyer) planımı nasıl yapabileceğimi bilmek istiyorum.	1	2	3	4	5	6	7
10	İlgi ve yeteneklerimin neler olduğunu bilmek istiyorum.	1	2	3	4	5	6	7
11	Farklı liselerden mezun olanların hangi meslekleri yapabileceklerini bilmek istiyorum.	1	2	3	4	5	6	7
12	Bir meslekte yükselmek(kariyer) olanaklarının neler olduğunu bilmek istiyorum.	1	2	3	4	5	6	7
13	Yeni ilgi alanlarımı nasıl oluşturabileceğimi bilmek istiyorum.	1	2	3	4	5	6	7
14	Meslek seçimi konusunda kimlerden yardım alabileceğimi bilmek istiyorum.	1	2	3	4	5	6	7
15	Ailemle nasıl daha iyi geçinebileceğimi bilmek istiyorum.	1	2	3	4	5	6	7
16	Başkalarıyla olan sorunlarımı nasıl çözebileceğimi bilmek istiyorum.	1	2	3	4	5	6	7
17	Kendi fikirlerimi rahatlıkla nasıl ifade edebileceğimi bilmek istiyorum.	1	2	3	4	5	6	7
18	Duygularımı daha iyi ifade edebilmek için doğru iletişim yollarını nasıl kullanacağımı bilmek istiyorum.	1	2	3	4	5	6	7
19	Atılganlık becerilerimi nasıl geliştireceğimi bilmek istiyorum.	1	2	3	4	5	6	7
20	Topluluk içinde kendimi nasıl rahat hissedeceğimi bilmek istiyorum.	1	2	3	4	5	6	7
21	Nasıl arkadaş edineceğimi bilmek istiyorum.	1	2	3	4	5	6	7