

ALGILANAN İSLAMOFOBİ ÖLÇEĞİNİN TÜRKÇEYE UYARLANMASI, GEÇERLİLİK VE GÜVENİLİRLİK ÇALIŞMASI*

Ünan KILIÇ**

E-mail: ukilic@cumhuriyet.edu.tr

ORCID ID: <https://orcid.org/0000-0001-6366-6350>

Nihal ACAR***

E-mail: nihalachar@cumhuriyet.edu.tr

ORCID ID: <https://orcid.org/0000-0001-1552-5654>

Citation/©: Kılıç, Ü. & Acar, N. (2021). Algılanan İslamofobi ölçeğinin Türkçeye uyarlanması, geçerlilik ve güvenilirlik çalışması. *Türkiye Din Eğitimi Araştırmaları Dergisi*, 12, 175-198.

DOI Number: <https://doi.org/10.53112/tudear.992886>

Öz

İslamofobi, son yıllarda farklı disiplinlerde sıklıkla çalışılan, “eski” fakat varlığını özellikle medya araçları ile “yeni” ve yoğun olarak hissettiren, Batı tarafından üretilen bir kavram olarak literatürde yer edinmeye başlamıştır. Literatür incelendiğinde bu kavramın sıklıkla ilahiyat ve iletişim bilimlerinde araştırıldığı görülmektedir. İlahiyat araştırmalarında kavramın çerçevesi ve tarihçesi, iletişim bilimlerinde ise geleneksel-yeni medya özelinde bir yordayıcı olarak konumu açıklanmaktadır. Her iki disiplinde de araştırmalar genel olarak derleme, eleştirel söylem ya da içerik analizi yöntemi ile Müslüman olmayan kişilerin bakış açıları üzerinden nitel desende incelenmiştir.

* **Etik Beyan:** Bu çalışmanın hazırlanma sürecinde bilimsel ve etik ilkelere uyulduğu ve yararlanılan tüm çalışmaların kaynakçada belirtildiği beyan olunur. Makale en az iki hakem tarafından incelenmiş, Turnitin kullanılarak benzerlik raporu alınmış ve araştırma/yayın etiğine uygunluğunu teyit edilmiştir.

Ethical Statement: It is declared that scientific and ethical principles have been followed while carrying out and writing this study and that all the sources used have been properly cited. The article was reviewed by at least two referees, a similarity report was obtained using Turnitin, and compliance with research/publication ethics was confirmed.

Yazar Katkıları / Author Contributions: Makale Yazımı / Writing up: ÜK (%50), NA (%50); Makale Gönderimi ve Revizyon: Submission and Revision: ÜA (%50), NA (%50).

Çıkar çatışması / Conflict of interest: Yazarlar, çıkar çatışması olmadığını beyan ederler / The authors declare that they have no conflict of interest.

Etik Kurulu Kararı: Bu araştırma için Sivas Cumhuriyet Üniversitesi, Bilimsel Araştırma ve Yayın Etiği Sosyal ve Beşeri Bilimler Kurulu'ndan 06.07.2021 tarihinde (E-60263016-050.06.04-55394) izin alınmıştır (Bkz. Ek 4).

** Prof. Dr. Sivas Cumhuriyet Üniversitesi, İlahiyat Fakültesi, İslam Tarihi Ana Bilim Dalı (Sorumlu Yazar).

*** Arş. Gör. Sivas Cumhuriyet Üniversitesi, İletişim Fakültesi, Halkla İlişkiler ve Tanıtım Ana Bilim Dalı.

İslamofobi, özellikle 11 Eylül saldırılarından sonra daha yoğun olarak vurgulanmış ve yapılan araştırmaların sayısı da artış göstermiştir. Bu artış doğrudan hem Müslümanlar hem de Müslüman olmayanlar özelinde İslamofobinin kişilerde nasıl algılandığının araştırılmasını gerekli kılmıştır. Özellikle batılı araştırmacılar kavramın İslamiyet'i benimsemiş kişilerde nasıl algılandığının incelenmesi yönündeki çalışmaların azlığına dikkat çekmiştir. Yapılan literatür incelemesi sonucunda İslamofobi alanında yapılan genel araştırmalarından sadece 1 tanesinin Müslüman kişiler ile gerçekleştirildiği anlaşılmıştır. Sunulan bu çalışmanın temelini, Kunst ve arkadaşları (2013) tarafından geliştirilen "Perceived Islamophobia Scale" isimli ölçeğin Türkçeye çevrilmesi oluşturmaktadır. Araştırma sonunda elde edilen bulgular ile ölçeğin Türkçeye uyarlaması gerçekleştirilmiştir. Türkçe Algılanan İslamofobi Ölçeği'nde 11 madde ve 3 alt boyut yer almış, yapı ve kavram geçerliliği ile psikometrik özelliklerinde geçerlilik/güvenirlilik sağlanmıştır. Doğrulayıcı faktör analizi bulgularından elde edilen $\chi^2/sd=2,662<3$; ,90>GFI= ,938; 90<TLI= ,927 ile 90>IFI=948; 0,08<RMSEA= 0,07 uyum indeks değerleri ile de ölçeğin Türkçe formunun İngilizce formu ile uyumlu olduğu saptanmıştır. Perceived Islamophobia Scale isimli ölçeğin Türkçeye kazandırılması ile gelecek araştırmalarda Müslümanların İslamofobiye yönelik algıları betimlenebilecektir. Ayrıca çalışma sonunda, İslamofobi ile ilgili yapılabilecek farklı araştırma konularına yönelik önerilerde de bulunulmuştur.

Anahtar Kelimeler: Müslümanlar, İslamofobi, Algılanan İslamofobi Ölçeği, Ölçek Uyarlama.

ADAPTATION OF THE PERCEIVED ISLAMOPHOBIA SCALE TO TURKISH, VALIDITY AND RELIABILITY STUDY

Abstract

Islamophobia has started to take its place in the literature as a concept that has been frequently studied in different disciplines in recent years, "old" but produced by the West, which makes its presence felt especially with the media tools, "new" and intensely. When the literature is examined, it is seen that this concept is frequently researched in theology and communication sciences. The framework and history of the concept in theological studies, and its position as a predictor in traditional-new media in communication sciences are explained. Studies in both disciplines were generally examined in a qualitative pattern through the perspectives of non-Muslims, using the method of compilation, critical discourse or content analysis. Islamophobia has been emphasized more intensely, especially after the September 11 attacks, and the number of studies has increased. This increase made it necessary to directly investigate how Islamophobia is perceived

in people, both for Muslims and non-Muslims. Especially western researchers drew attention to the scarcity of studies on how the concept is perceived by people who have embraced Islam. As a result of the literature review, it was understood that only 1 of the general researches in the field of Islamophobia were carried out with Muslim people. This research, handled by us, is structured on the translation of the scale named "Perceived Islamophobia Scale" developed by Kunst et al. (2013) into Turkish. With the findings obtained at the end of the research, the scale was adapted to Turkish. The Turkish Perceived Islamophobia Scale included 11 items and 3 subdimensions, and validity/reliability was ensured in terms of construct and concept validity and psychometric properties. $\alpha^2/sd=2.662<3$ obtained from confirmatory factor analysis findings; $.90>GFI=.938$; $90<TLI=.927$ to $90>IFI=948$; It was determined that the Turkish version of the scale was compatible with the English version with the compliance index values of $0.08<RMSEA=0.07$. As a result of the translation of the Perceived Islamophobia Scale into Turkish, future research will be able to describe the perceptions of Muslims towards Islamophobia. In addition, at the end of the research, suggestions were made regarding the different aspects of Islamophobia that should be examined in future research.

Keywords: Muslims, Islamophobia, Perceived Islamophobia Scale, Scale Adaptation.

Giriş

Yunan mitolojisinde "*phobos*" olarak vurgulanan fobi kavramı, korku tanrısı olarak bilinen kahramana gönderme yapmaktadır (Aslan, Kayacı ve Ünal, 2016, s. 452). "*Dehşete düşüren korku*" olarak da betimlenen fobi, temelde kendinden korkulan nesne veya duruma göre farklı isimler ile açıklanabilmektedir (Alıcı, 2019, s. 407). İslamofobi, Müslüman olmayanların İslamiyet'e karşı duydukları korku, kınama, nefret, küçümseme duygularını kapsamakta ve kültürel önyargıların bütünü oluşturmaktadır (Kırılmaz, 2020, s. 180).

Kavram, ilk kez 1997 yılında İngiliz düşünce kuruluşu olan Runnymede Trust tarafından, "*İslamophobia: A Challenge for Us All (İslamofobi: Hepimiz İçin Bir Meydan Okuma)*" isimli raporda İslam dini ve Müslümanlara karşı olumsuz bir algı oluşturmaya çalışan gayrimüslimlerin düşüncelerini betimlemek üzere kullanılmıştır. 2005 yılında da Uluslararası Helsinki İnsan Hakları Federasyonu'nun "*AB'de Müslümanlara Karşı Hoşgörüsüzlük ve Ayrımcılık*" raporu ile İslamofobi daha sık dillendirilmeye başlanmıştır.

İslamofobi kavramının kökeninin daha eski dönemlere kadar uzandığı bilinmektedir. Güz ve diğerlerine (2020, s. 12) göre kavram ilk olarak 630 yılında İslamiyet'in doğuşuna, Aydın ve Yardım'a (2008, s. 8) göre ise Endülüs'te İslam'ın yayılmasına kadar uzanmaktadır. Batılı ülkeler İslamofobinin tanımlanmasında; teoloji, tarih, sosyo-ekonomik dengeler, siyasi/askeri farklılıklar ve medya gibi güç dengelerinden beslenmiştir (Alıcı, 2019, ss. 411-423). Geçmiş dönemlerde kilise tarafından, Haçlı Seferleri sırasında Müslümanların, Hristiyanları tehdit ettiği söylemleri vurgulanmış fakat aradaki siyasal ve ekonomik ilişkiler geliştikçe bunların gerçeği yansıtmadığı anlaşılmış, kavram bu dönemlerde yoğunluğunu kaybetmeye başlamıştır. Haçlı Seferleri'nden hemen önce ise İslamiyet; kılıç dini, Hz. Muhammed; eli kılıçlı bir zalim, Müslümanlığı kabul eden topluluklar ise kan dökmeye meyilli barbar kitleler olarak nitelendirilmiştir. Oysa Mekke'nin fethinde dahi Hz. Muhammed askerlere mecbur kalınmadıkça savaşmamalarını, kaçanları kovalamamalarını ve yaralıları/esirleri öldürmeleri yönünde telkinlerde bulunmuştur (Arslan ve Kestioğlu, 2015, s. 36). Hz. Muhammed Batı'nın kaleme aldığı biyografilerde; dünyayı aldatmak için gelen bir kafir ve şarlatan olarak tanımlanmıştır (Armstrong, 2005, s. 43). Batı'nın bu tutumuna karşı İslam ve Hz. Muhammed'i objektif bir şekilde değerlendirip savunan çağdaş oryantalist Armstrong (2005) batılı toplumların kötü niyetlerinin olduğunu belirtmiş ve Batılı ülkelerin bu açıdan büyük bir hata içinde olduklarını vurgulamıştır. Nitekim Akpınar'ın 2019 yılında yayınladığı eserinde çağdaş oryantalistlerin Hz. Muhammed'e olan algısı araştırılmış ve Maxime Rodinson, Annemarie Schimmel, Anne-Marie Delcambre, Karen Armstrong, Lesley Hazleton gibi birçok yazar Batı'nın Hz. Muhammed'in özellikle ahlak ve kişilik açısından mükemmel bir insan olduğunu vurgulamıştır. Akpınar'ın bu araştırması (2019) ile İslamiyet ve Müslümanlara yönlendirilen eleştirilere çağdaş oryantistlerin bakış açısı ile cevap verilmiştir.

İslamiyet'in 7. ve 8. yüzyılda Orta Doğu ve Kuzey Afrika'da hızla yayılması, 732'de Hristiyanların yenildiği Poitiers Harbi de İslamofobinin ortaya çıkmasında tetikleyici oluşturmuştur (Buehler ve Atalay, 2014, s. 124). Hıdır (2017, s. 26) ise İslam'ın bütün insanlara gönderilen *son din*, Kur'an-ı Kerim'in *son ilahi ve geçerli kutsal kitap*, Hz. Muhammed'in de herkese gönderilen *son peygamber* olmasının, dönemin Yahudi-Hristiyan din adamlarının İslamofobiye zemin hazırlayacak iddiaları oluşturmasında etkileyici olduğunu öne sürmektedir. Bunun yanında İstanbul'un da Osmanlı Devleti tarafından fethedilmesi, Batı'nın İslamiyet ve Müslümanlığı güçlü ve direniş gösterilemeyecek bir değer olarak algılanmasını sağlamış ayrıca bu değerlere ilişkin olumsuz söylemlerin üretilmesine neden olmuştur (Hıdır, 2017, s. 17). Aslında bu gelişmelerin hepsi Batı'nın İslam dini ile Müslümanların güçlenmesinden duydukları kendi korkularının bir göstergesi olmuş ve böylece Batının, İslam medeniyetini kendi egemenliklerine karşı bir tehlike olarak algılaması sonucu İslamofobi bir söylem olarak üretilmiştir (Aslan vd., 2016, s. 452).

İslamofobi, 1990'larda Avrupa'da sağ tabanlı partilerin güçlenmesi ile toplumsal alanda daha fazla belirginleşmeye başlamış; Fransa, Norveç, Belçika, Almanya'da seçim kampanyalarında İslam-Müslüman karşıtlığı söylemlerini vurgulayanlar daha fazla oy toplamıştır (Aslan vd., 2016, s. 452). İngiltere Başbakanı Boris Johnson'un, 2021 yerel seçimlerinden önce Müslüman peçeli kadınlara hakaret etmesi siyasi amaçlar için yapılan İslamofobiye verilebilecek en güncel örnek olarak değerlendirilmektedir. Kavramsal çerçevesi Batılı ülkeler tarafından oluşturulan İslamofobinin, bu ülkelerin kendi söylemlerinde sıklıkla vurguladığı *"önyargısızlık, toplumsal eşitlik ve ayırım karşıtlığı"* ilkesi ile çeliştiği görülmektedir.

Erdoğan Özüdoğru'ya (2019, s. 632) göre Müslüman nüfusun Batılı ülkelerde hızla çoğalması da İslamiyet ve Müslümanlara karşı sergilenen olumsuz olayların artmasında bir neden olmuştur. 11 Eylül Saldırıları'ndan sonra İslamofobi daha sık kullanılır hale gelmiş (Tuzcu, 2017, s. 118), kendini farklılaştırarak yoğun bir şekilde gösterilmiştir. (Aydın ve Yardım, 2008, ss. 8-11). İslamofobik eylem olarak adlandırılan bu olayların tümünün öznesi, İslamiyet'i kabul etmiş Müslümanlardan oluşmaktadır. 2000'lerden sonra Batılı ülkelerde yaşayan Müslümanlar; Fransa'da Burka Yasağı, İsviçre'de Minare Referandumu, Karikatür Krizi ve Anders Behring Breivik Saldırısı ile İslamofobik olaylara maruz kalmıştır (Aslan vd., 2016, s. 454). Son olarak ise 2021 yılının mayıs ayında İsrail'in, Filistin'e saldırması ile İngiltere'de Müslümanlara yönelik İslamofobik olaylarda ani bir artış yaşanmıştır. İngiltere'de İslamofobiye yönelik olayları inceleyen ve Müslümanların haklarını destekleyen "Tell Mama" isimli devlet kurumu ülkede, mayıs ayının ilk haftasında 13, İsrail'in Filistinli Müslümanlara saldırdığı 8-17 Mayıs haftasında ise 56 İslamofobik olayın gerçekleştirildiğini açıklamıştır. İngiltere'de, 8-17 Mayıs aralığında bir önceki haftaya göre İslamofobik saldırıların %330 arttığı belirtilmiştir. İslamofobi ile daha çok Müslümanların insan hakları, dini özgürlükleri, sivil yaşamları ihlal edilmekte ve toplum içerisinde ayrımcılık ile önyargılar oluşturulduğu anlaşılmaktadır (Erdoğan Özüdoğru, 2019, s. 637). Ayrıca Avrupa ülkelerinde Müslümanlara yapılan İslamofobik eylemlerin İngiltere ve İsrail ile sınırlı olmadığı; Danimarka, Rusya, Belçika, Bosna Hersek, Estonya, Fillandiya, Yunanistan, Macaristan, İrlanda, Malta, Norveç, Polonya, İsviçre ve İspanya'da da sık sık gerçekleştirildiği görülmektedir.

İslamofobinin bu kadar yayılmasında kitle iletişim araçlarının Batılı ülkeler tarafından bilinçli kullanımı da etkili olmuştur. İngiltere örneğinde olduğu gibi tüm Batı'da ortak bir Müslüman ve İslam düşmanlığının varlığı medyaya yansıyan haberlerden sosyal medya platformlarına kadar varlığını bariz bir şekilde hissettirmektedir. Yine özellikle 2007 yılından sonra Facebook gibi sosyal medya platformlarının kullanıcı sayısının artması, Müslümanlara ve İslamiyet'e karşı oluşturulan olumsuz düşüncelerin "özgürlük" hakkı altında yayılmasını sağlamış, bu da yalan haber özelinde gerçek olmayan bilgilerin kitlelere sunulması ile sonuçlanmıştır. Ayrıca günümüzde medyanın dijital oyunlarında dahi İslam ve Hz. Muhammed kötü olarak gösterilmektedir (Tuzcu, 2017, s. 118).

İslamofobi, Allen'e (2011, s. 8) göre Batı'nın İslam ve Müslümanlar hakkında doğru ya da yanlış ne düşündüğü ve ne konuştuğunu anlama açısından önemli bir kavram olarak değerlendirilmektedir. "*Perceived islamophobia Scale / Algılanan İslamofobi Ölçeği (AİÖ)*" 2013 yılında Kunst ve diğerleri tarafından literatürde yer alan İslamofobi kavramını, Müslümanların bakış açısından betimlemek üzere geliştirilmiştir. İslamofobiye yönelik literatür incelendiğinde sadece 3 ölçeğin olduğu dikkat çekmektedir. Lee ve diğerleri (2003) ile Lee ve diğerleri (2009) tarafından geliştirilen İslamofobi ölçeğinde gayrimüslim kişilerin İslamiyet ve Müslümanlığa yönelik algıları, Kunst ve diğerleri (2013) tarafından geliştirilen ölçek ise Müslümanların, İslamofobiye yönelik algılarını belirlemek üzere geliştirilmiştir. Yapılan Türkçe literatür taraması sonucunda ise İslamofobi kavramına ilişkin bir ölçek geliştirme çalışmasının ya da uyarlama işleminin gerçekleştirilmediği saptanmıştır. Literatürde bu anlama ve algılamının tanımlanması ilk kez Lee ve diğerleri tarafından 2003 yılında "*Fear of Muslims: Psychometric Evaluation of The Islamophobia Scale*" isimli araştırmada gayrimüslimlere yönelik geliştirilen ölçek ile ortaya çıkarılmaya çalışılmıştır. Bu araştırma sonunda 284 lisans öğrencisinin İslamofobi kavramını İslamiyet ve Müslümanlık korkusu olarak tanımladıkları ortaya çıkmıştır. 2009 yılında yine Lee ve diğerleri tarafından yapılan '*The Islamophobia scale: instrument development and initial validation*' isimli araştırmada da benzer sonuçlar elde edilmiş, Hristiyan öğrencilerin İslamofobi kavramına yönelik algılarının İslamiyet ve Müslümanlığa karşı duyulan korku ve olumsuz düşünceler bütünü olarak tanımlandığı belirlenmiştir. Buna karşın Kunst ve diğerleri 2013 yılında Müslümanların İslamofobi'ye yönelik algılarını belirlemek üzere literatürde yer alan ilk ve tek ölçeği geliştirmiş, kavramın tek taraflı olarak açıklanamayacağını iddia etmiştir. "*Perceived islamophobia: Scale development and validation*" isimli araştırmada ilk olarak Müslüman kişilerin İslamofobi algılarını belirlemeye yönelik ölçek geliştirilmiş, bağımsız değişkenler ile İslamofobi kavramının özellikle diğer araştırmalardan (Lee, Short, Yeh, Reid, Gibbons & Camphell, 2003; Lee, Gibbons, Thompson & Timani, 2009) farklı olarak Müslüman kişilerde psikolojik ve toplumsal ne gibi sonuçlar doğurabileceği incelenmiştir. Tarafımızca yapılan literatür incelemesi sonunda ise Kunst ve diğerlerinin (2013) geliştirdiği bu ölçeğin farklı bir araştırmada kullanılmadığı saptanmıştır.

Kunst ve diğerleri (2013) tarafından geliştirilen ölçek, Batı'nın İslamofobik söylemlerinin, Müslüman olan ve olmayan kişiler açısından karşılaştırılarak objektif bir değerlendirme ile açıklanabilmesine imkân sağlamaktadır. Buradan hareketle bu araştırma, Algılanan İslamofobi Ölçeği'nin Türkçeye çevrilerek daha sonra yapılacak araştırmalarda kullanılması ile hem Müslüman hem de Müslüman olmayanların gözünden İslamofobinin objektif olarak betimlenmesine olanak sağlamayı amaçlamaktadır.

1. "Perceived Islamophobia Scale (PIS)" Ölçeği'nin Orijinal Halinin İncelenmesi

PIS'in, ilk aşamasında Kunst ve diğerleri tarafından (2013) madde havuzu oluşturmak için Lee ve diğerleri (2003) ile Lee ve diğerlerinin (2009) araştırmaları başta olmak üzere ilgili

literatür detaylı bir şekilde taranmış ve Almanya, İngiltere, Norveç, Fransa ve Danimarka'da yaşayan 53 Müslüman ile derinlemesine görüşme (nitel araştırma) yapılmıştır. Yapılan görüşmede Müslüman katılımcıların İslamofobi, İslamofobik kişi ve İslamofobik olayları nasıl algıladıkları araştırılmıştır. Katılımcıların görüşlerinin 2 temel kategoride toplandığı anlaşılmıştır. İlk kategoride katılımcılar, gayrimüslimlerin İslam'dan korktukları için İslamofobiye sıklıkla tehlike, terör ve şiddet ile ilişkilendirdiklerini belirtmiştir. İkinci kategoride ise tipik İslamofobik olayları gerçekleştiren insanların yani gayrimüslimlerin, İslamiyet ve Müslümanlığa karşı sahip oldukları olumsuz düşüncelerden dolayı gerçekte kendi batılı değerlerine zarar verdiklerini açıklamıştır. Bu nitel görüşmeden 2 önemli sonuç ortaya çıkmıştır. İlki gayrimüslimlerin gerçekte İslam ve Müslümanların gücünden korkması ve ciddi bir tehdit olarak algılamaları, ikincisi ise İslamofobik olayları uygulayan gayrimüslim toplulukların İslamiyet ve Müslümanlıktan daha çok kendi değerlerini yıpratmasıdır. Kunst ve diğerleri (2013, s. 228) ortaya çıkan 2 temel kategorinin temel de Entegre tehdit teorisi ile ilişkili olabileceğini de ifade etmiştir. Yapılan derinleme görüşme sonucunda katılımcılar, İslamofobinin gayrimüslimlerin kendi İslam ve Müslümanlara duydukları korkudan beslendiğini, gerçekte İslamiyet ve Müslümanlığın onların anlattığı gibi olmadığını belirtmiştir. Ayrıca derinlemesine görüşmelerde İslamofobinin medya araçları ile de ilişkili olduğu katılımcılar tarafından vurgulanmıştır. Araştırmaya katılan Müslümanlar, medya araçlarının İslamiyet hakkında yüksek oranda olumsuz tasvirler yaptığını belirtmiştir (Kunst, Sam & Ulleberg, 2013, s. 228).

Görüşme sonunda 18 yargı içeren bir ön madde havuzu oluşturulmuştur. Maddelerin yazımında İslam ve Müslümanlar hakkında katılımcılarda olumsuz düşüncelere yol açabilecek herhangi bir yargı cümlesine yer verilmemiş, araştırmacılar bu konuda hassasiyete sahip olduklarını belirtmiştir (Kunst vd., 2013, s. 228). Nitel araştırma sonunda araştırmacılar ölçüm formunu hazırlayarak saha uygulamasına geçmiştir. Araştırma, toplamda 551 Müslüman katılımcı ile gerçekleştirilmiştir. Katılımcılar; Almanya'da Araplar ve Türkler ile İngiltere'de yaşayan Pakistanlı Müslümanlardan oluşmuştur. Verilerin analizinde ilk olarak maddelerin faktör yükleri hesaplanmıştır. ,30'un altında olan 6 yargı maddeler arasından çıkartılmış; böylece ölçek toplamda 12 maddeden olmuştur. Ölçeğin madde yükleri hesaplandıktan sonra 3 alt boyutunun olduğu anlaşılmıştır. Bunlar; İslam ve Müslümanlara yönelik genel korku, İslam'ın egemen olacağı korkusu (İslamlaşma) ve medyanın İslamofobiye olan olumsuz etkisi olarak sıralanmıştır. Ölçekte genel korku, 1-6.; İslamlaşma korkusu, 7-9.; medyada İslamofobi ise 10-12. maddelerde yer almıştır. Ayrıca bütün alt boyutların arasında korelasyon olduğu da saptanmıştır. Böylece ölçeğin yapı geçerliliği de sağlanmıştır. Ölçeğin genel geçerlilik değeri Cronbach's $\alpha = ,93$ olarak hesaplanmıştır. Ölçeğin orijinal hali Ek 2'de sunulmuştur.

2. Yöntem

Ölçek çevirme araştırmaları bir dizi işlem sırasını takip etmektedir. Şencan'a (2005, s. 608) göre bu işlem sırasının ilk aşaması, ölçeği geliştiren araştırmacıdan izin almak ile

başlamaktadır. Araştırmada ilk olarak AİÖ'yi geliştiren Kunst ve diğerlerinden ölçeği Türkçeye uyarlamak için izin alınmıştır. Ayrıca ilahiyat alanındaki uzmanlar tarafından orijinal maddelerde yer alan Müslüman olmayan "Almanlar" yerine "gayrimüslim" kelimesinin kullanılmasının bu araştırmanın yapısına daha uygun olacağı belirtilmiştir. Türk Dili Kurumu Sözlüğü'ne göre gayrimüslim kelimesi 'Müslüman olmayan kimse' anlamına gelmektedir. İlahiyat alanındaki uzmanlar da toplumumuzda Müslüman olmayan kimselerin eski dönemlerden itibaren "gayrimüslüm" olarak nitelendirildiğini vurgulamıştır. Dolayısı ile bu iki kelimenin yer değiştirilmesinde bir etnik köken değil, gayrimüslim kelimesinin Müslüman Türk toplumlarındaki ortaya çıkarttığı anlam uzlaşısı üzerinden hareket edilmiştir. Ayrıca orijinal araştırmayı gerçekleştiren Kunst, ölçek üzerinde istenilen değişikliğin serbestçe yapılabileceğini vurgulamıştır. Araştırmanın son kısmında Ek 1'de izin yazışmalarına ait görseller sunulmuştur. Şencan'a (2005, s. 608) göre ölçeğin çevrilmesine dair izin alındıktan sonra 2 aşamalı bir süreç başlamaktadır. Bunlar;

- 1- Yapı ve kavram geçerliliği yani dil eşitliliği,
- 2- Ölçüm formunun geçerlilik ve güvenirlik gibi psikometrik özelliklerini saptamaktır.

I. Aşama

Araştırmanın, I. aşamasında AİÖ'nin, İngilizce'den Türkçeye çevirisi yapılmış, oluşturulan Türkçe form, Türk Dili ve Edebiyatı alanında görev yapan uzmanların görüşleri doğrultusunda dil eşdeğerliliği yönünden incelenmiştir.

Çalışma Grubu

Orijinal İngilizce (PIS) ve çevrilmiş Türkçe ölçek (AİÖ) arasındaki dil eşdeğerliliğini saptamak amacı ile 8 kadın, 22 erkek katılımcıdan meydana gelen çalışma grubu oluşturulmuştur. Araştırmanın bu kısmı Sivas Cumhuriyet Üniversitesi'nin eğitim fakültesi İngiliz dili eğitimi bölümünde öğrenim gören 20 öğrenci ve tıp, ilahiyat, iletişim fakültelerinde görev yapan 10 akademisyen ile gerçekleştirilmiştir. Çalışma grubunun yaş ortalaması 27 olup, en küçük katılımcı 20; en büyük katılımcının yaşı ise 55 olarak saptanmıştır. Çalışma grubuna öncelikle ölçeğin İngilizce formu, 10 gün sonra ise Türkçe formu uygulanmıştır.

İşlem

Ölçeğin İngilizceden Türkçeye çeviri işlemi Sivas Cumhuriyet Üniversitesi'nde görevli İngiliz dili ve edebiyatı alanında uzman 3 öğretim üyesi tarafından yapılmıştır. Türkçeye çevrilen ölçek tekrar İngilizceye çevrilmiş, çeviride gözden kaçabilecek hataların oluşması engellenmiştir.

Ölçek, Türkçeye çevrildikten sonra yine aynı üniversitede görev yapan Türk dili ve edebiyatı alanında uzman 3 öğretim görevlisi tarafından anlam ve anlama açısından incelenmiştir. Ayrıca ölçeğin yazım ve imla kontrolleri de gerçekleştirilmiştir. Türkçeye

çevrilen ölçek bu aşamada yine aynı üniversitede ilahiyat fakültesinde çalışan alanında uzman 3 öğretim görevlisi tarafından İslamofobi açısından değerlendirilmiştir. Son olarak ise ölçeğin medya ile olan maddeleri (M10, M11 ve M12) iletişim fakültesinde uzman 3 öğretim üyesi tarafından incelenmiştir. Ölçeğin çevirme aşamasında toplamda 12 öğretim üyesi ile hareket edilmiştir.

Her 2 ölçeğin arasındaki tutarlığı saptamak amacı ile çalışma grubu ile 10 gün ara ile İngilizce ve Türkçe formlar doldurulmuştur. İlk uygulamada ölçeğin orijinal İngilizce formu, ikinci uygulama da ise 12 uzmanın ortak görüşü sonrası oluşturulan, Türkçeye çevrilmiş formu sunulmuştur. Böylece her 2 ölçek arasındaki Pearson momentler çarpımı korelasyon farkının olup olmadığı ölçülmek istenmiştir. Yine her 2 ölçeğin madde yükleri de hesaplanmıştır.

Bulgular

30 kişilik veri setinden elde edilen İngilizce ve Türkçe ölçeğe dair elde edilen korelasyon analizine göre ölçeğin orijinal İngilizce hali ile Türkçe hali arasında pozitif yönde, yüksek düzeyde ve anlamlı ilişkinin olduğu saptanmıştır ($r=0,829$; $p<0,001$). Aynı aşamada ölçeklerin alt boyutları arasındaki Pearson momentler çarpımı da incelenmiştir. Her iki formdaki alt boyutların korelasyon katsayısı ise şu şekilde sıralanmaktadır; genel korku $r=0,791$ ($p<0,001$); İslamlaşma korkusu $r=0,837$ ($p<0,001$); medya etkisi ise $r=0,733$ ($p<0,001$) olarak yüksek düzeyde pozitif yönde anlamlı olarak bulunmuştur. Elde edilen bu korelasyon katsayılarına göre Türkçe AİÖ ile İngilizce orijinal ölçek arasında dil eşdeğerliğinin bulunduğu sonucuna ulaşılmıştır.

II. Aşama

Araştırmanın II. aşamasında, AİÖ'nin Türkçeye uygulanmış formundan elde edilen veri setine açımlayıcı faktör analizi (AFA) ve doğrulayıcı faktör analizi (DFA) uygulanmıştır. AFA, hipotezleri test etmek ya da kuramları doğrulamak için değil ölçeklerin doğasını anlamak ve maddeler arasındaki korelasyonları belirlemek için ölçek uyarlama araştırmalarında gerekli görülen istatistiksel bir analiz olarak bilinmektedir (Uyumaz, Dirlik ve Çokluk, 2016, s. 660). DFA ise araştırmanın kuramsal kısmının desteklenip desteklenmediğini ortaya çıkartmak için kullanılmaktadır.

Çalışma Grubu

AFA ve DFA için I. aşamadaki çalışma grubundan farklı yeni bir çalışma grubu oluşturulmuştur. Araştırmanın bu aşamasındaki çalışma grubu 272 Müslüman Türkten oluşturulmuştur. 2 katılımcının anket formunda eksik veri çıkması nedeni çalışma grubu 270 kişiye inmiştir. Çalışma grubunun 174'ü kadın; 96'sı ise erkeklerden oluşmuştur. Çalışma grubunda yer alan kişilerden en küçüğü 19; en büyüğü ise 61 yaşındadır. Çalışma grubunun genel yaş ortalaması ise $\bar{X} = 23,16$ olarak hesaplanmıştır.

İşlem

II. aşamanın işlem kısmında sırası ile örneklem sayısının yeterliği, veri setinin AFA uyumlu olup olmadığı ile ölçeğin DFA ile doğrulanmasına yönelik işlemler yapılmıştır. Ayrıca araştırmacının bu kısımda AİÖ'nin Türkçe formuna ait DFA modeli de çözülmeye çalışılmıştır.

Bulgular

II. aşamada çalışma grubuna ait demografik özellikler belirlendikten sonra örneklem sayısının yeterliği ile katılımcılardan elde edilen verilerin açıklayıcı faktör analizine uyumunu tespit etmek amacı ile Kaiser-Meyer-Olkin (KMO) katsayısı ve maddelerin arasındaki tutarlılığı ölçmek için de Bartlett küresellik testi yapılmıştır.

Hutcheson ve Sofroniou'a (1999, s. 224-226) göre KMO değeri 0 ile 1 arasında yer almak ile beraber değer aralıkları şu şekildedir; 0.5 ile 0.7 arasında orta; 0.7 ile 0.8 arasında iyi; 0.8 ile 0.9 arası çok iyi; 0.9'dan büyük değer ise mükemmel düzeydeki ilişkilerin aralığına işaret etmektedir. Yapılan analiz sonucunda AİÖ'nin Türkçe formunun KMO katsayısı 0,849; Bartlett testi ise $\chi^2=1471,694$ $p<0,001$ olarak anlamlı bulunmuştur. Bu aralıklardan hareketle araştırmacının KMO değerinin (KMO= 0,849) iyi düzeyde olduğu anlaşılmıştır. Diğer bir ifade ile elde edilen KMO ve Bartlett testi sonuç değerleri hem örneklem büyüklüğünün hem de verilerin açıklayıcı faktör analizine (AFA) uygun olduğunu göstermiştir.

AİÖ'nin KMO ve Bartlett testinde elde edilen geçerli katsayılarından sonra öncelikli olarak AİÖ'nin Türkçe formunun madde yükleri hesaplanmıştır. Büyüköztürk ve diğerlerine (2008) göre sosyal bilimler alanında yapılan uyarılma ve ölçüm araştırmalarında madde-toplam puan korelasyonu .30 ve üstünde maddelerin ayırt ediciliği iyi iken .40 ve üzeri değer alanlarda ise çok yüksek düzey aralığında kabul edilmektedir. Aşağıda yer alan tablo 1 incelendiğinde sadece M1'in negatif değerinde .30 altında çıktığı görülmektedir. Bundan dolayı M1 Türkçe formunda ölçekten çıkarılmıştır. Diğer madde yüklerinin ise .34 ile .87 arasında yük aldığı anlaşılmaktadır.

Tablo 1: AİÖ'nin Türkçe Formuna İlişkin Madde Yükleri

Madde Yükleri		\bar{X}	SD	YÜK
M1	Pek çok gayrimüslim, Müslümanlar ile ilişki kurmaktan kaçınır.	2,98	1,07	-,613
M2	Gayrimüslimler, Müslümanlara karşı şüphecidir.	3,35	1,02	,342
M3	Genel olarak gayrimüslimler, Müslümanlara güvenirlir.	2,76	,86	,740
M4	Genelde çok az sayıda gayrimüslim, İslam'dan korkar.	2,81	,93	,586
M5	Çoğu gayrimüslim, Müslümanlar arasında kendini güvende hissedir.	2,84	1,00	,668
M6	Pek çok gayrimüslim, Müslümanları görünce onlara karşı kin ve nefret besler.	3,01	1,03	,508

M7	Pek çok gayrimüslim, Müslümanların kendi ülkelerinin yönetiminde etkili olacağından korkar.	3,10	1,19	,717
M8	Pek çok gayrimüslim, kendi ülkelerinin İslamlaşmasından korkar.	3,48	1,08	,827
M9	Pek çok gayrimüslim, İslam'ı kendi öz değerlerine bir tehdit olarak görür.	3,42	1,07	,738
M10	Gayrimüslimlere ait medya araçları her zaman Müslümanları tehlikeli insanlar olarak sunar.	3,44	1,07	,830
M11	İslam, medyada her zaman gayrimüslimlerin kültürüne bir tehdit olarak sunulur.	3,32	1,13	,872
M12	Gayrimüslimlere ait medya araçları Müslümanlar ve İslam hakkına büyük bir korku yayar.	3,30	1,13	,774
M13	Pek çok gayrimüslim, Müslümanlar ile ilişki kurmaktan kaçınır.	2,98	1,07	-,613

Ölçeğe ait maddelerin yükleri hesaplandıktan sonra orijinal ölçekte saptanan alt boyutların Türkçe formda da olup olmadığı belirlenmek istenmiştir. Bunun için ilk olarak veri setine öz değer faktör saçılma analizi yapılmıştır. AİÖ'nin Türkçe formuna ait alt boyut sayısı şekil 1'de verilmiştir. Şekil 1'de yer alan öz değer eğrisi incelendiğinde 3 faktörün 1 değerinin üstünde olduğu görülmektedir. Öz değer eğrisi 3. faktörden sonra dirsek kırılmasına uğramış yani 1'in altına düşmüştür. Bu eğriye göre AİÖ'nin Türkçe formundaki alt boyut sayısı tıpkı orijinal ölçekte olduğu gibi 3 olarak saptanmıştır.

Öz değer eğrisinde alt boyut sayısı hesaplandıktan sonra boyutların hangi maddelerde, ne kadar yükte toplandığı hesaplanmıştır. Tablo 2'ye göre orijinal ölçekte yer alan 3 alt boyut sayısının, Türkçe formda da elde edildiği görülmüştür. Bunlar sırası ile İslamlaşma korkusu M2, M3, M4, M5; genel korku M6, M7, M8, M9 ve medya etkisi M10, M11, M12 olarak 3 farklı alt boyutta toplanmıştır. Uzmanların görüşleri doğrultusunda bu alt boyutlar da orijinal ölçek de olduğu gibi genel korku, İslamlaşma korkusu ve medya etkisi olarak adlandırılmıştır.

Şekil 1: AİÖ'nin Türkçe Formuna ait Öz Değer Faktör Saçılma Analizi

Scree Plot

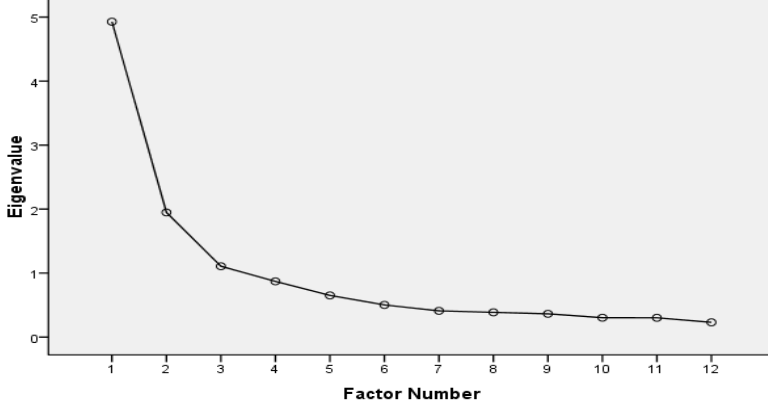

AİÖ'nin Türkçe formunun alt boyutlarındaki maddelere ait faktör yükleri hesaplandığında İslamlaşma korkusuna ait alt boyutta en düşük maddenin ,342 en yüksek maddenin ,668; genel korkuya ait alt boyutta en düşük maddenin ,508 en yüksek maddenin ,827 ve medya etkisine ait alt boyutta ise en düşük maddenin ,744 en yüksek maddenin de ,872 aralığında yük topladığı anlaşılmaktadır. Yine 3 alt boyut arasında en fazla varyans yani açıklama oranının %66,525 ile medya etkisi, %57,305 ile genel korku ve %41,072 ile de İslamlaşma korkusunda dağılım gösterdiği saptanmıştır. Yapılan AFA'ya göre AİÖ'nin Türkçe formunun toplamda %66,525 oranında kümülatif varyansta açıklayıcı olduğu saptanmıştır.

Alt Boyut Dağılımları ve Yükleri (M= Madde; F= Faktör)	F1	F2	F3	Varyans (%)	Kümülatif Varyans (%)
M3 Genel olarak gayrimüslimler, Müslümanlara güvenirler.	,740			,41072	
M5 Çoğu gayrimüslim, Müslümanlar arasında kendini güvende hisseder.	,668				
M4 Genelde çok az sayıda gayrimüslim, İslam'dan korkar.	,586				
M2 Gayrimüslimler, Müslümanlara karşı şüphelidir.	,342				
M8 Pek çok gayrimüslim, kendi ülkelerinin İslamlaşmasından korkar.		,827		,57305	
M9 Pek çok gayrimüslim, İslam'ı kendi öz değerlerine bir tehdit olarak görür.		,738			

M7	Pek çok gayrimüslim, Müslümanların kendi ülkelerinin yönetiminde etkili olacağından korkar.		,717			,66525
M6	Pek çok gayrimüslim, Müslümanları görünce onlara karşı kin ve nefret besler.		,508			
M11	İslam, medyada her zaman gayrimüslimlerin kültürüne bir tehdit olarak sunulur.			,872		
M10	Gayrimüslimlere ait medya araçları her zaman Müslümanları tehlikeli insanlar olarak sunar.			,830	,66526	
M12	Gayrimüslimlere ait medya araçları Müslümanlar ve İslam hakkına büyük bir korku yayar.			,744		

Tablo 2. AİÖ'nin Türkçe Formunda Yer Alan Alt Boyutlara İlişkin Faktör Yükleri ile Varyans Oranları

AİÖ'nin Türkçe formunda elde edilen verilerin doğrulanması amacı ile DFA yapılmıştır. DFA, çok sayıda gözlenen, ölçülen değişkenler tarafından temsil edilen örtük yani gizli yapıları ölçmek için yapılmaktadır (Aytaç ve Öngen, 2010, s. 16). DFA'nın yapılmasında AMOS 26 isimli analiz programı kullanılmıştır. DFA, AFA ile açıklanan yapının, yapı geçerliliğini onaylamak için yapılmaktadır (Kayhan vd., 2020, s. 2911).

Veri setine yapılan DFA sonucunda modelin verilerle uyum derecesi, uyum indeks değerleri kullanılarak saptanmaya çalışılmıştır. Ölçek uyarlama araştırmaları incelendiğinde genel olarak χ^2/df , GFI, CFI, TLI, IFI, RMSE gibi uyum indekslerinin kullanıldığı görülmektedir (Albayrak, Güngören ve Horzum 2014; Satıcı, Can ve Akın, 2015; Kayhan vd., 2020; Divarçioğlu, 2020; Torun, 2019). Uyum indekslerinin değer aralıkları ise görsel 1'de verilmiştir.

Görsel 1: DFA'da Kullanılan Uyum İndeksleri için Kritik Değer Aralıkları

Uyum İndeksleri	İyi Uyum	Kabul Edilebilir Uyum
χ^2/sd	≤ 3	≤ 5
GFI	$\geq 0,90$	$\geq 0,85$
IFI	$\geq 0,95$	$\geq 0,90$
TLI	$\geq 0,95$	$\geq 0,90$
CFI	$\geq 0,97$	$\geq 0,95$
RMSEA	$\leq 0,05$	$\leq 0,08$

Kaynak: Meydan, C.H. ve Şeşen, H. (2015). *Yapısal eşitlik modellemesi AMOS uygulamaları*. 2. Baskı. Ankara: Detay Yayıncılık.

Görsel 1’de yer alan değer aralıklarına göre bu araştırmada yapılan DFA sonucuna ilişkin

Maddeler	Medya Etkisi	İslamlaşma Korkusu	Genel Korku
M10 Gayrimüslimlere ait medya araçları her zaman Müslümanları tehlikeli insanlar olarak sunar.	,871		
M11 İslam, medyada her zaman gayrimüslimlerin kültürüne bir tehdit olarak sunulur.	,815		
M12 Gayrimüslimlere ait medya araçları Müslümanlar ve İslam hakkına büyük bir korku yayar.	,780		
M5 Çoğu gayrimüslim, Müslümanlar arasında kendini güvende hisseder.		,826	
M2 Gayrimüslimler, Müslümanlara karşı şüphecidir.		,737	
M3 Genel olarak gayrimüslimler, Müslümanlara		,638	
M4 Genelde çok az sayıda gayrimüslim, İslam’dan		,502	
M9 Pek çok gayrimüslim, İslam’ı kendi öz değerlerine bir tehdit olarak görür.			,854
M8 Pek çok gayrimüslim, kendi ülkelerinin			,723
M8 Pek çok gayrimüslim, Müslümanları görünce onlara karşı kin ve nefret besler.			,710
M7 Pek çok gayrimüslim, Müslümanların kendi ülkelerinin yönetiminde etkili olacağından korkar.			,660

uyum indekleri aşağıda yer alan tablo 3’te verilmiştir.

Tablo 3. AiÖ’nin Türkçe Formuna Ait DFA Uyum İndeks Değer Aralıkları

	χ^2	sd	χ^2/sd	GFI	CFI	TLI	IFI	RMSEA
AiÖ	103,808	39	2,662	0,938	0,948	0,927	0,949	0,007

Tablo 4: AiÖ’nin Türkçe Formuna İlişkin Regresyon Ağırlıkları

Hair ve diğerlerine göre (1999) maddelerin regresyonlarının geçerli olması için 0.40'tan büyük bir değer ile yüklenmiş olması gerekmektedir. Tablo 4'te görüldüğü üzere maddelerin faktörleri tahmin etme gücü diğer bir ifade ile faktör yükleri bütün alt boyutlarda ,40'tan büyük ve anlamlı olarak bulunmuştur.

III. AŞAMA

Araştırmının bu kısmında AİÖ'nin güvenilirliği iç tutarlılık bağlamında Cronbach α iç tutarlılık katsayıları kullanılarak ve maddelere ait madde-toplam korelasyonları incelenerek belirlenmiştir.

Çalışma Grubu

Araştırmının bu aşaması, II. aşamadaki çalışma grubu ile gerçekleştirilmiştir.

İşlem

270 kişiden elde edilen veri setinde yer alan madde ve alt boyut maddelerine ait Cronbach α katsayıları incelenmiştir. Ayrıca madde-toplam korelasyon değerleri de araştırılmıştır.

Bulgular

AİÖ'nin güvenilirliğini saptamak için ölçeğin tamamına ve alt faktörlerine ilişkin Cronbach α katsayıları belirlenmeye çalışılmıştır. Ayrıca son olarak ölçekte yer alan her bir madde için madde-toplam korelasyon değerleri saptanmıştır.

Tablo 5: AİÖ'nin Türkçe Formuna İlişkin Madde-Toplam Korelasyon Değerleri

Maddeler	Madde-Toplam Korelasyonu
M2	,600
M3	,413
M4	,302
M5	,343
M6	,643
M7	,558
M8	,605
M9	,707
M10	,638
M11	,542
M12	,583

Tablo 5'te yer alan madde-toplam korelasyon kat sayılarının hepsinin .30'dan yüksek olduğu görülmektedir.

Madde-korelasyon kat sayıları hesaplandıktan sonra alt boyutların Cronbach α değerleri de saptanmıştır. Tablo 6'da 3 alt boyuta ait Cronbach α katsayıları ile madde sayıları verilmiştir.

Tablo 6. AİÖ'nin Türkçe Formuna İlişkin Alt Boyutların Cronbach α Değerleri

Alt Boyut	Madde Sayısı	Cronbach α Katsayısı
İslamlaşma Korkusu	4	,724
Genel Korku	4	,746
Medya Etkisi	3	,862

Araştırmanın en son kısmında ise AİÖ'nin Türkçe formunun 11 maddesine ait Cronbach α değerleri hesaplanmıştır. Cronbach α katsayısı aralıkları; $0 < R_2 < 0.40$ ise güvenilir değil; $0.40 < R_2 < 0.60$ ise düşük güvenilirlikte; $0.60 < R_2 < 0.80$ oldukça güvenilir ve $0.80 < R_2 < 1.00$ ise yüksek güvenilirlikte olarak değer görmektedir. Bu çalışmada ise Cronbach α katsayısı ,854 olarak saptanmıştır. Bu katsayı ile AİÖ'nin Türkçe formunun yüksek derecede güvenilir bir ölçek olduğu anlaşılmıştır.

IV. AŞAMA

Araştırmanın son kısmında Türkçe 'ye uyarlanmış, geçerlilik ve güvenilirlik sağlamış AİÖ'nin bağımsız değişkenler ile olan ilişkisi incelenmiştir.

Çalışma Grubu

Araştırmanın bu aşaması, II. ve III. aşamada yer alan 270 katılımcı ile gerçekleştirilmiştir.

İşlem

Türkçe AİÖ'nin katılımcıların sosyo-demografik özelliklerine göre durumunu belirlemek amacı ile parametrik testlerden bağımsız örneklem t testi ile ANAVO analizi yapılmıştır.

Bulgular

Katılımcıların İslamofobiye yönelik algılarının cinsiyet bağımsız değişkenine göre farklılaşıp farklılaşmadığını belirlemek amacı ile veri setine bağımsız örneklem t testi uygulanmıştır.

Tablo 7. Katılımcıların İslamofobiye Yönelik Algıları ve Bağımsız Örneklem t testi

Tablo 7'nin sonuçlarına göre katılımcıların İslamofobiye yönelik algılarının cinsiyet grupları arasında anlamlı farklılaşma ortaya çıkartmadığı (sig., .806, $p > .005$; sig., .719, $p > .005$; sig., .771, $p > .005$) anlaşılmıştır.

Ayrıca katılımcıların İslamofobiye yönelik algılarının yaşlarına göre farklılaşp farklılaşmadığı korelasyon analizi ile belirlenmeye çalışılmıştır. Yapılan analiz sonucuna göre katılımcıların İslamofobiye yönelik algılarının ($r = .154^*$ $p > .01$) pozitif yönde düşük düzeyde anlamlı olduğu belirlenmiştir.

Katılımcıların İslamofobiye yönelik algılarının öğrenim gördükleri fakülteye göre farklılaşp farklılaşmadığını belirlemek için de ANOVA testi yapılmıştır.

Tablo 8: Katılımcıların İslamofobiye Yönelik Algıları ve ANOVA Analizi

Alt Boyutlar	Cinsiyet	Ölüm N	N	Ortalama	F Testi	t Testi	Sig.	Sig.
İslamlaşma korkusu	Kadın	Ölüm 174	143	3,2471	,219	1.722	.640	.806
	Erkek	Eğitim 96	127	3,0638				
Genel korku	Kadın	Ölüm 174	143	3,3793		.863	.719	
	Erkek	Eğitim 96	127	3,3298	,030			
Medya etkisi	Kadın	Ölüm 174	143	3,4023	,976	.291	.324	.771
	Erkek	Eğitim 96	127	3,3617				

Tablo 8'e göre katılımcıların İslamofobiye yönelik algılarının öğrenim gördükleri fakülteye göre farklılaşmadığı saptanmıştır ($F = .219$ $p < .001$; $.300$ $p < 0.01$; $.976$ $p < 0.01$).

Sonuç

Araştırmada, her iki dile ait ölçek arasındaki korelasyon katsayısı ($r = 0,829$; $p < 0,001$) pozitif yönde anlamlı ve yüksek düzeyde ilişkili olarak saptanmıştır. Yine ölçeğe ait alt boyutları arasındaki Pearson momentler çarpımı için de hesaplama yapılmıştır. Her iki formdaki alt boyutların korelasyon katsayısı; genel korku $r = 0,791$ ($p < 0,001$); İslamlaşma korkusu $r = 0,837$ ($p < 0,001$); medya etkisi ise $r = 0,733$ ($p < 0,001$) olarak yüksek düzeyde pozitif yönde anlamlı olarak belirlenmiştir. Buradan hareketle AİÖ'nin uyarılma aşamasının ilk kısmı geçerlilik sağlamış ve dilsel yönden kullanılabilmesi anlaşılmıştır.

Türkçe ölçeğin faktör yapısını ortaya koymak için AFA uygulanmıştır. AFA sonucunda M1 negatif yük (-,613) tuttuğu için Türkçe formdan çıkarılmıştır. Böylece ölçeğe ait madde sayısı 12'den 11'e düşmüştür. Araştırmanın geriye kalan bütün analizlerinde de 11 madde üzerinden işlem yapılmıştır. Yapılan öz değer faktör saçılma analizi sonucunda Türkçe formda da 3 alt boyut olduğu anlaşılmıştır. Alt boyutların isimlendirilmesi orijinal ölçeğe

bağlı kalınarak yapılmıştır. AİÖ'de İslamlaşma korkusu, genel korku ve medya etkisi olmak üzere 3 farklı alt boyut tespit edilmiştir. Alt boyutlarına ilişkin faktör yükleri ile varyans oranları hesaplandığında; İslamlaşma korkusu: M2, M3, M4, M5; genel korku, M6, M7, M8, M9; medya etkisi; M10, M11, M12 olarak alt boyutta toplanmış ve AİÖ'nin Türkçe formunun toplamda %66,525 oranında açıklayıcı olduğu anlaşılmıştır. Orijinal ölçek ile de bu aşamada uyum sağlanmıştır.

AİÖ'nin Türkçe formunda elde edilen verilerin doğrulanması amacı ile veri setine DFA yapılmıştır. DFA'da bütün uyum indeksleri kritik değer aralığında çıkmıştır. $\chi^2/sd=2,662<3$; $,90>GFI=,938$; $90<TLI=,927$; $90>IFI=948$; $0,08<RMSEA= 0,07$; $0,95>CFI: ,948$ ise 0.002 ile AİÖ'nin Türkçe formunun 11 madde ve 3 alt boyut ile bütün uyum indekslerine uyduğu anlaşılmıştır.

AİÖ'nin Türkçe formunun standart faktör yükleri yani regresyon ağırlıkları hesaplanmış ve maddelerin ,501 ile 0872 arasında yük aldığı görülmüştür. Son olarak ise AİÖ'nin Türkçe formuna ait Cronbach α iç tutarlılık katsayıları ile maddelere ait madde-toplam korelasyonları incelenmiştir. Madde-toplam korelasyon katsayılarının ,30 ile ,70 arasında yük aldıkları anlaşılmıştır. Ölçeğin alt boyutlarına ait Cronbach α katsayıları da hesaplanmıştır. Buna göre İslamlaşma korkusu ,724; genel korku ,746; medya etkisi ise ,862 bulunmuştur. Araştırmanın bu kısmının son aşamasında ise ölçeğin 11 maddesine ait Cronbach α katsayısı ise ,854 ile yüksek düzeyde güvenilir olarak bulunmuştur. Türkçe ölçek bu aşamada da geçerlilik sağlamıştır.

Araştırmada en son Türkçeye uyarlanmış, kavram ve yapı geçerliliği sağlanmış AİÖ'nin bağımsız değişkenler ile olan ilişkisi betimlenmeye çalışılmıştır. Elde edilen bulgulara göre katılımcıların İslamofobiye yönelik algılarının sadece yaş ile çok düzeyde ilişkili ($r= ,154^*$ $p>.01$) olduğu, cinsiyet (sig., .806, $p >.005$; sig., .719, $p >.005$; sig., .771, $p >.005$) ve öğrenim görülen fakülteye ($F= ,219$ $p < .001$; $,300$ $p < 0.01$; $,976$ $p < 0.01$) göre ise anlamlı bir farklılık olmadığı saptanmıştır. Buradan hareket ile katılımcıların İslamofobiye yönelik algılarının onların sosyo-demografik özelliklerine göre farklılaşma ortaya çıkartmadığı anlaşılmıştır.

Araştırmada elde edilen analiz sonuçlarına göre orijinalinde İngilizce olarak geliştirilen ölçek, Türkçeye uyarlanmıştır. Mevcut Türkçe ölçek bundan sonra sosyal bilimler alanında özellikle de ilahiyat, iletişim ve sosyoloji gibi öznesi insan olan bilim dallarında yapılacak araştırmalarda kullanılabilir.

Araştırmada, Türkçe ve yabancı literatürde İslamofobi ile ilgili görülen bazı eksik noktalarda öneri verilmek istenmektedir. Bunlar sırası ile şu şekilde sıralanmaktadır;

- Gelecekte yapılacak İslamofobi araştırmalarında Müslüman kimliğine sahip kişilerin de görüşleri belirlenmelidir,

- Gayrimüslimlerin İslamofobiye yönelik algıları Müslüman araştırmacılar tarafından da incelenmelidir. Bu bağlamda ilgili araştırmacıların İslamofobinin yoğun olarak yaşandığı İsveç, Danimarka, İngiltere, Fransa ve Almanya gibi ülkelerde saha araştırmasının gerçekleştirilmesi önem taşımaktadır.
- Mevcut İslamofobi araştırmalarının artık kuramsal çerçevesini incelemek yerine psikolojik ve sosyal açıdan insanların ne gibi sonuçlara maruz kaldığı araştırılmalıdır.
- İslamofobinin çıktıkları ekonomi, politika, sağlık gibi birçok insanın temel özgürlük alanlarında kendisini İslamofobik olay olarak göstermektedir. Bu açıdan İslamofobinin bu değişkenler ile de ilişkisinin belirlenmesi gerekmektedir.
- Medya araçları kanalı ile İslamiyet ve Müslüman kişilerin hakkında doğru bilgiler çarpıtılmadan verilmelidir. Böylece gelecekte yaşanma olasılığı olan İslamofobik eylemlerin de önüne geçilebilecektir.
- Toplumsal barış ve huzurun sağlanması için devlet yetkilileri, İslamofobik olayları gerçekleştiren kişiler ile derinlemesine görüşme yapmalı ve Müslüman kimliğe sahip kişilerin can ve mal güvenliğinin sağlanması için önlemler alınmalıdır.
- İslamofobi araştırmalarında sıklıkla eleştirel söylem analizi, içerik analizi ve derleme türünde yayımlar yapıldığı görülmektedir. Artık İslamofobi, farklı açıları yine farklı araştırma yöntemleri ile araştırılmalıdır.
- Gayrimüslimler tarafından geliştirilen İslamofobi kavramının varlığı, Müslüman kişiler tarafından betimlenmeye çalışılmalıdır. Literatürde yer alan ve örnekleme gayrimüslim olan araştırmalar dışında özellikle Müslüman kişilerin de bu kavramı kabul edip etmediği, kavram hakkındaki bilgileri sorgulanmalıdır. İşte bu noktada Türkçe literatürde bir ölçek geliştirme çalışmasına ihtiyaç duyulduğu anlaşılmaktadır.
- Bu araştırmada Türkçeye uyarlanmış olan AiÖ geniş örneklemlerde Müslüman kişiler ile özellikle sosyal medya gibi farklı bağımsız değişkenler özelinde belirlenmeye çalışılmalıdır.
- Yapılan bütün DFA sonucunda ölçeğin dönüştürülmüş bileşen analizlerine göre aşağıda yer alan yapısal eşitlik modellemesi oluşturulmuştur.

Model 1. AiÖ'nin Türkçe Formuna İlişkin AMOS Yapısal Eşitlik Modellemesi

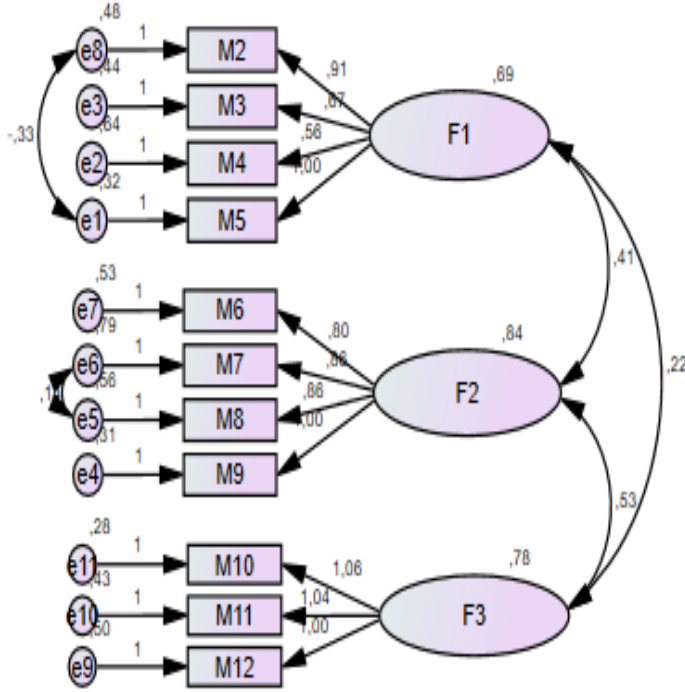

Kaynakça

- Albayrak, E., Güngören, Ö. C. ve Horzum, M., B. (2014). Algılanan öğrenme ölçeğinin Türkiye'ye uyarlaması. *Öndokuz Mayıs Üniversitesi Eğitim Fakültesi Dergisi*, 33(1), 1-14.
- Allen, C. (2011). Written submission to the re-launched all party parliamentary group on islamophobia. <https://wallscometumblingdown.files.wordpress.com/2012/10/chrisallen-written-evidence-appg-launch-nov-2011.pdf>
- Alıcı, M. (2019). Batı'nın bitmeyen sanal korkusu: İslamofobiye. *Diyanet İlmî Dergisi*, (55), 405-434.
- Akpınar, S. (2019). *Çağdaş oryantalistlerin Hz. Muhammed algısı -Maxime Rodinson, Annemarie Schimmel, Anne-Marie Delcambre, Karen Armstrong, Lesley Hazleton*. Kahramanmaraş: SAMER Yayınları.
- Armstrong, K. (2005). *H. Muhammed: İslâm Peygamberinin Biyografisi*. S. Yeniçeri (Çev.). İstanbul: Koridor Yayıncılık.

- Arslan, İ. ve Kestioğlu, M. A. (2015). Batı'da Hz. Muhammed algısı -Karen Armstrong örneği-. *Recep Tayyip Erdoğan Üniversitesi Sosyal Bilimler Dergisi*, 1(2), 21-42.
- Aslan, S., Kayacı, M., ve Ünal, R., R. (2016). İslamofobiye ve batı dünyasındaki yansımaları. *Dicle Üniversitesi Sosyal Bilimler Enstitüsü Dergisi*, (16), 451-463.
- Aydın, M. ve Yardım, M. (2008). Belçika'da İslamofobi ve Müslümanlara yönelik ayrımcılık. *Cumhuriyet Üniversitesi İlahiyat Fakültesi Dergisi*, 12(1), 7-32.
- Aytaç, M. ve Öngen, B., (2012), Doğrulamalı faktör analizi ile yeni çevresel paradigma ölçeğinin yapı geçerliliğinin incelenmesi, *İstatistikçiler Dergisi*, (5), 14-22.
- Bryman, A. & Cramer, D. (2001). *Quantitative Data Analysis With SPSS Release For Windows*, London: Routledge.
- Buehler, A. F. ve Atalay, M. (2014). İslamofobi: Batı'nın "karanlık tarafı"nın bir yansıması. *Ankara Üniversitesi İlahiyat Fakültesi Dergisi*, 55 (1), 123-140.
- Büyükoztürk, Ş. (2002). *Sosyal bilimler için veri analizi el kitabı*. Ankara: Pegem A Yayıncılık.
- Erdoğan, İ. (2003). *Pozitivist metodoloji: Bilimsel araştırma tasarımı, İstatistiksel Yöntemler, Analiz Ve Yorum*. Ankara: Erk Yayınları.
- Erdoğan Özüdoğru, H. N. (2019). İslamofobi bağlamında Müslüman kadın imgesi. *Abant İzzet Baysal Üniversitesi İlahiyat Fakültesi Dergisi*, 7(14), 637-651.
- Güz, N., Bingöl, M. ve Yanık, H. (2020). İslamofobi ve medya: "The Stone Merchant" film afişinin gösterge bilimsel analizi. *International Journal Of Social Sciences And Education Research*. 6(1), 11-30.
- Hair J.F., Anderson R.E., Tatham R.L. & Black W.C. (1999). *Análisis multivariante*. Madrid: Prentice Hall.
- Hamilton, L. C. (1995). *Data analysis for social scientists*. California: Wadsworth Publishing Company.
- Hutcheson G., & Sofroniou N. (1999). *The Multivariate social scientist: Introductory statistics using generalized linear models*. Sage Publications, Thousand Oaks, CA.
- Hıdır, Ö. (2017). *İslamofobi-ırkçılık-"kültürel ırkçılık" ilişkisi*. Ombudsman Akademik, (7), 23-49.
- Kayhan, R., Bardakçı, S. ve Caz, Ç. (2020). Spora Bağlılık Ölçeği'nin Türkçeye uyarlama çalışması. *İnsan ve Toplum Bilimleri Araştırmaları Dergisi*, 9 (3), 2905-2922.
- Kırılmaz, A. (2020). Batı'da artan İslamofobiye algısının Müslüman kadınlar üzerindeki etkileri. *Bölgesel Araştırmalar Dergisi*, 4(1), 178-206.

- Kunst, J. R., Sam, D. L., & Ulleberg, P. (2013). Perceived İslamophobia: scale development and validation. *International Journal Of Intercultural Relations*. 37(2), 225–237.
- Lee, Sherman A., Gibbons, Jeffrey A., Thompson, John M. & Timani, Hussam S. (2009). The Islamophobia scale: instrument development and initial validation. *International Journal For The Psychology Of Religion*, (19)2, 92-105.
- Lee, S. A., Reid, C. A., Short, S. D., Gibbons, J. A., Yeh, R., & Campbell, M. L. (2013). *Fear of Muslims: psychometric evaluation of the Islamophobia scale*. *Psychology Of Religion And Spirituality*, 5(3), 157–171.
- Meydan, C.H. ve Şeşen, H. (2015). *Yapısal eşitlik modellemesi AMOS uygulamaları*. 2. Baskı. Ankara: Detay Yayıncılık.
- Uyumaz, G., Mor-Dirlik, E., Çokluk, Ö. (2016). Açıklayıcı faktör analizinde tekrar edilebilirlik: kavram ve uygulama. *Abant İzzet Baysal Üniversitesi Eğitim Fakültesi Dergisi*, 16(2), 659- 675.
- Satıcı, S. A., Can, G. ve Akın, Ahmet. (2015). İntikam ölçeği: Türkçeye uyarlama çalışması. *Anadolu Psikiyatri Dergisi*, 16 (Özel sayı.1), 37-43.
- Şencan, H. (2005). *Sosyal ve davranışsal ölçmelerde güvenirlik ve geçerlik*. Ankara: Seçkin Yayınevi.
- Özdamar, K. (2004). *Paket programlar ile istatistiksel veri analizi*. Eskişehir: Kitabevi Yayınları.
- Tuzcu, Recep. (2017). İslamofobi oluşturmada Hz. Peygamber'e yapılan atıflar. *İlahiyat Akademi Dergisi*, (6), 113-156.
- Türk Dil Kurumu (TDK). "Güncel Türkçe Sözlük". <https://sozluk.gov.tr/>

EKLER

Ek 1: Orijinal Ölçeğin Türkçeye Uyarlanmasına Dair Ekran Görüntüsü

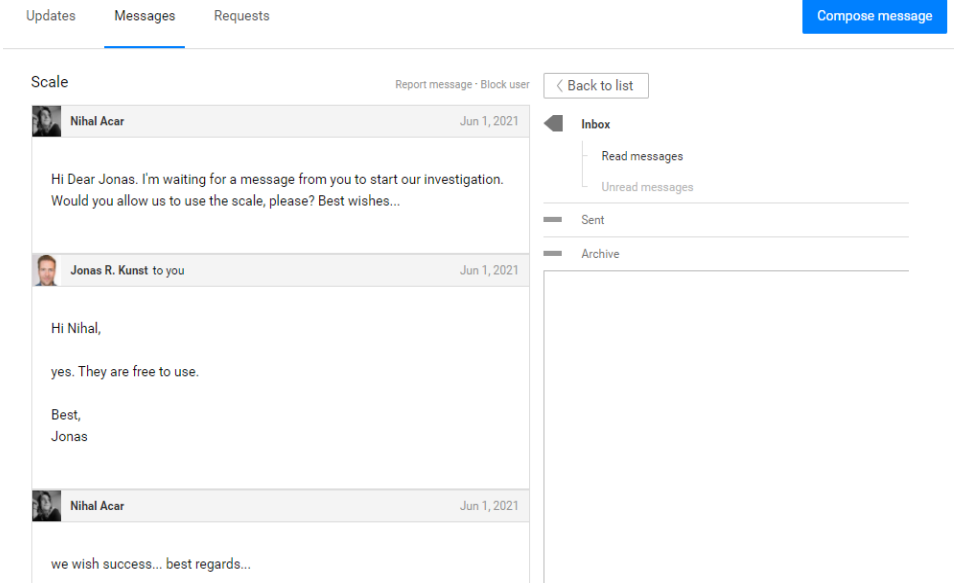

Ek 2: "Perceived islamophobia: Scale development and validation" Orijinal Hali

1. Many Germans avoid Muslims.
2. Germans are suspicious of Muslims.
3. In general, Germans trust Muslims. *
4. Overall, only few Germans are afraid of Islam. *
5. Most Germans feel safe among Muslims. *
6. Many Germans get nervous in the presence of Muslims.
7. A lot of Germans are afraid that Muslims are going to take over Germany.
8. Many Germans fear an "islamization" of Germany.
9. A lot of Germans consider Islam a threat to German values.
10. German media always presents Muslims as dangerous people.
11. Islam is always presented as a threat to German culture in the media.
12. German media spreads a lot of fear of Muslims and Islam.

Ek 3: Algılanan İslamofobi Ölçeğinin Türkçe Formu

Aşağıda İslamofobiye yönelik çeşitli ifadeler yer verilmiştir. Lütfen ifadelerle ilgili düşüncenizi uygun numarayı işaretleyerek belirtiniz.		Kesinlikle Katılmıyorum	Katılmıyorum	Tarafsızım	Katılıyorum	Kesinlikle Katılıyorum
1.	Pek çok gayrimüslim, Müslümanlar ile ilişki kurmaktan kaçınır.	1	2	3	4	5
2.	Gayrimüslimler, Müslümanlara karşı şüphecidir.	1	2	3	4	5
3.	Genel olarak gayrimüslimler, Müslümanlara güvenirler.	1	2	3	4	5
4.	Genelde çok az sayıda gayrimüslim, İslam'dan korkar.	1	2	3	4	5
5.	Çoğu gayrimüslim, Müslümanlar arasında kendini güvende	1	2	3	4	5
6.	Pek çok gayrimüslim, Müslümanları görünce onlara karşı kin ve nefret besler.	1	2	3	4	5
7.	Pek çok gayrimüslim, Müslümanların kendi ülkelerinin yönetiminde etkili olacağından korkar.	1	2	3	4	5
8.	Pek çok gayrimüslim, kendi ülkelerinin İslamlaşmasından	1	2	3	4	5
9.	Pek çok gayrimüslim, İslam'ı kendi öz değerlerine bir tehdit	1	2	3	4	5
10.	Gayrimüslimlere ait medya araçları (televizyon, radyo, internet, sosyal medya, dergi, gazete vs.) her zaman Müslümanları tehlikeli insanlar olarak sunar.	1	2	3	4	5
11.	İslam, medyada her zaman gayrimüslimlerin kültürüne bir tehdit olarak sunulur.	1	2	3	4	5
12.	Gayrimüslimlere ait medya araçları (televizyon, radyo, internet, sosyal medya, dergi, gazete vs.) Müslümanlar ve İslam hakkına büyük bir korku yayar.	1	2	3	4	5

Copyright of Turkish Journal of Religious Education Studies / Türkiye Din Egitimi Arastirmalari Dergisi is the property of Turkish Journal of Religious Education Studies and its content may not be copied or emailed to multiple sites or posted to a listserv without the copyright holder's express written permission. However, users may print, download, or email articles for individual use.