

**T.C.  
ANKARA ÜNİVERSİTESİ  
EĞİTİM BİLİMLERİ ENSTİTÜSÜ  
EĞİTİMDE PSİKOLOJİK HİZMETLER ANABİLİM DALI  
(EĞİTİM PSİKOLOJİSİ PROGRAMI)**

**ERGENLİKTE ÖZERKLİĞİN VE KİMLİK BİÇİMLENMESİNİN  
ÖZNEL İYİ OLUŞ ÜZERİNDEKİ ETKİSİ**

**DOKTORA TEZİ**

**Ümit Morsünbül**

**Ankara  
Eylül, 2011**

**T.C.  
ANKARA ÜNİVERSİTESİ  
EĞİTİM BİLİMLERİ ENSTİTÜSÜ  
EĞİTİMDE PSİKOLOJİK HİZMETLER ANABİLİM DALI  
(EĞİTİM PSİKOLOJİSİ PROGRAMI)**

**ERGENLİKTE ÖZERKLİĞİN VE KİMLİK BİÇİMLENMESİNİN  
ÖZNEL İYİ OLUŞ ÜZERİNDEKİ ETKİSİ**

**DOKTORA TEZİ**

**Ümit Morsünbül**

**Danışman: Prof. Dr. Figen Çok**

**Ankara  
Eylül, 2011**

## JÜRİ ÜYELERİNİN İMZA SAYFASI

Eğitim Bilimleri Enstitüsü Müdürlüğü'ne

Bu çalışma jürimiz tarafından EĞİTİMDE PSİKOLOJİK HİZMETLER  
Anabilim Dalında DOKTORA TEZİ olarak kabul edilmiştir.

Başkan: Prof. Dr. Figen ÇOK.....

Üye: Prof. Dr. Füsun ÇUHADAROĞLU ÇETİN.....

Üye: Doç Dr. Müge ARTAR.....

Üye: Prof. Dr. Veli DUYAN.....

Üye: Doç Dr. Serap NAZLI.....

Onay

Yukarıdaki imzaların, adı geçen öğretim üyelerine ait olduğunu  
onaylarım.

.../.../2011

Prof. Dr. Nejla KURUL  
Enstitü Müdürü

## TEŐEKKÜR

Akademik yařamımda bilimsel anlamda ve kiřilik anlamında yařamıma byk katkıda bulunan danıřmanın Prof. Dr. Figen OK'a sonsuz teőekkrlerimi sunuyorum.

Figen Hocam yksek lisans ve doktora eęitimim srecinde sizinle birlikte alıřmak benim iin byk bir řanstı. Yurtii ve zellikle yurtdıřında bir ok akademik deneyim yařamamda byk destekleriniz oldu. Hocam sizden ok řey ğrendim, ok teőekkrler.

Tez izleme komitesi oturumlarında nerileri ve geribildirimleri ile teze olduka katkısı bulunan Prof. Dr. Fsun UHADAROęLU ETİN Hocama ok teőekkr ediyorum.

Yksek lisans ve doktora eęitimimde ders srecindeki katkılarından ve tezime saęladığı katkılardan dolayı Do. Dr. Mge ARTAR Hocama ok teőekkr ediyorum.

Ghent niversitesinde bulunduęum srede alıřmama byk katkı saęlayan Prod. Dr. Wim BEYERS'a ve zellikle zerklik konusunda byk yardımlar saęlayan Stijn van PETEGEM'e ok teőekkrler.

Jrimde yer alan Prof. Dr. Veli DUYAN'a ve Do. Dr. Serap NAZLI'ya tezimi sabırla okuyup, eleřtiri ve nerilerini benimle paylařtıkları iin teőekkrler.

Yksek lisanstan itibaren birlikte yol aldığım sevgili dostum Yrd. Do. Dr. Hasan ATAK'a teze bařlayıp bitirinceye kadar saęladığı tm katkılar iin ok teőekkrler.

## ÖZET

### ERGENLİKTE ÖZERKLİĞİN VE KİMLİK BİÇİMLENMESİNİN ÖZNEL İYİ OLUŞ ÜZERİNDEKİ ETKİSİ

Morsünbül, Ümit

Doktora, Eğitim Psikolojisi Anabilim Dalı

Tez Danışmanı: Prof. Dr. Figen Çok

Ağustos 2011, 177 sayfa

Ergenlik, bireylerin bedensel, bilişsel ve sosyal-duygusal alanda pek çok değişim yaşadıkları bir dönemdir. Ergenlik döneminde ergenlerin öznel iyi oluşlarını etkileyen pek çok değişken vardır. Bunlardan en önemlileri kimlik biçimlenmesi ve özerklidir. Bu çalışmanın temel amacı ergenlik döneminde özerklik-kimlik biçimlenmesi-öznel iyi oluş ilişkisini incelemek ve bu amaçla geliştirilmiş olan path modeli sınamaktır.

Çalışmaya 18-23 yaş aralığında bulunan toplam 602 ergen katılmıştır. Katılımcıların % 45.2'si erkek (n= 280), % 54.8 (n=322) ise kadındır; yaş ortalaması 19,76'dır (SS= 1,05). Araştırmada Kimlik Gelişiminin Boyutları Ölçeği, Aile Karar Verme ölçeği, Bağımsız Kendini Düzenleme Ölçeği, Bağımlı Kendini Düzenleme Ölçeği, Pozitif Negatif Duygu Ölçeği, Yaşam Doyumu Ölçeği kullanılmıştır. Araştırmanın amacı olan öznel iyi oluşu yordayan değişkenlerin belirlenmesinde, path analizi kullanılmıştır.

Araştırma sonuçları özerkliğin öznel iyi oluşu hem doğrudan hem de dolaylı olarak etkilediğini, kimlik biçimlenmesinin de doğrudan öznel iyi oluşu etkilediğini göstermiştir. Ayrıca çalışmanın sonuçları özerkliğin kimlik biçimlenmesi aracılığıyla öznel iyi oluşu daha yüksek düzeyde açıkladığını göstermiştir. Bulgular, özerklik kimlik biçimlenmesinin ergenlik döneminde ergenlerin öznel iyi oluşlarına katkısı bağlamında tartışılmıştır.

## SUMMARY

Adolescence is a period that individuals experience a lot of changes in physical, cognitive and social-emotional areas. There are a lot of variables that effect adolescents' subjective well being in adolescence. The most important of them are identity formation and autonomy. The main aim of this study is to investigate the relations among autonomy-identity formation-subjective well being in adolescence and to test path model that was developed for this aim.

A total of 602 adolescents participated in the study. Of these % 45.2 (n= 280) were male and % 54.8 (n=322) were female. The age of the participants ranged from 18 to 23 with a mean of 19,76 (SS= 1,05). In this study, "The Dimensions of Identity Development Scale", "Family Decision Making Scale", "Independent Self Regulation Questionnaire", "Dependent Self Regulation Questionnaire", "Positive and Negative Affect Scale", "Satisfaction with Life Scale" were used. In pursuant to the aim of the study, path analysis was used to determine variables that effect subjective well being.

The results of the study demonstrated that autonomy effect subjective well being as both directly and indirectly and identity formation directly effect subjective well being. The results of the study also demonstrated that autonomy explain higher level of subjective well being by the means of identity formation. The findings were discussed in the context of contribution of autonomy and identity formation to the adolescent's subjective well being in adolescence.

# İÇİNDEKİLER

Sayfa No

JÜRİ ÜYELERİNİN İMZA SAYFASI .....	I
TEŞEKKÜR .....	II
ÖZET .....	III
TABLolar LİSTESİ .....	XIII
ŞEKİLLER LİSTESİ .....	X
EKLER LİSTESİ .....	XI

## BÖLÜM I

GİRİŞ .....	1
Problem .....	1
Amaç .....	7
Önem .....	8
Sınırlılıklar .....	10
Tanımlar .....	10

## BÖLÜM II

KURAMSAL YAPI VE İLGİLİ ARAŞTIRMALAR .....	11
Kimlik Kavramı .....	11
Kimlik Gelişimini Açıklayan Kuramlar/Modeller .....	17
Erikson'un Psikososyal Gelişim Kuramı .....	17
Kimlik Statüleri Modelleri .....	22
Kimlik Stili Yaklaşımı .....	29
Kimlik Süreci Modelleri .....	30
Özerklik .....	41
Kimlik Biçimlenmesi Özerklik İlişkisi .....	59
Kimlik Biçimlenmesi ve Özerklik İlişkisi İle İlgili Araştırmalar .....	61

Öznel İyi Oluş .....	63
Öznel İyi Oluş Kimlik Biçimlenmesi İlişkisi.....	66
Öznel İyi Oluş Özerklik İlişkisi .....	69
Öznel İyi Oluş Kimlik Biçimlenmesi Hakkında Yapılan Araştırmalar .....	71
Öznel İyi Oluş ...Özerklik Hakkında Yapılan Araştırmalar.....	74

### **BÖLÜM III**

<b>YÖNTEM</b> .....	76
Araştırma Modeli .....	76
Araştırma Grubu.....	76
Veri Toplama Araçları.....	79
Kişisel Bilgi Formu .....	79
Kimlik Gelişiminin Boyutları Ölçeği.....	79
Aile Karar Verme Ölçeği.....	86
Bağımsız Kendini Düzenleme Ölçeği .....	90
Bağımlı Kendini Düzenleme Ölçeği.....	94
Pozitif Negatif Duygu Ölçeği .....	98
Yaşam Doyumu Ölçeği .....	101
Verilerin Analizi.....	104
İşlem.....	105

### **BÖLÜM IV**

<b>BULGULAR VE YORUMLAR</b> .....	107
Path Modele İlişkin Bulgular .....	107
Sayıtların incelenmesi .....	113
Betimsel istatistikler .....	108
Model Analizi.....	113
Model Tahmini .....	115
Path Modelin Farklı Üniversitelere Devam Eden Gruplarda Geçerliliğinin Test Edilmesi .....	125
Tartışma.....	129
Genel Olarak Araştırma Bulgularının Değerlendirilmesi .....	129
Doğrudan Etkilerin Değerlendirilmesi .....	130



Dolaylı ve Toplam Etkilerin Deęerlendirilmesi .....	141
---	-----

## **BÖLÜM V**

<b>SONUÇ VE ÖNERİLER</b> .....	142
<b>KAYNAKÇA</b> .....	145
<b>EKLER</b> .....	166

## TABLolar VE ŐEKİLLER LİSTESİ

### TABLolar LİSTESİ

#### Sayfa No

Tablo 1. Erikson'un Sekiz Psikososyal Gelişim Evresi ve Bunlara Karşılık Gelen Kimlik Duygusu.....	20
Tablo 2. Seçeneklerin Araştırılması ve İçsel Yatırım Boyutlarına Göre Kimlik Statülerinin Dağılımı .....	24
Tablo 3. Luyckx ve Arkadaşlarının Kimlik Statüleri Modeli .....	38
Tablo-4. Çalışmada Yer Alan Katılımcıların Demografik Özellikleri .....	77
Tablo 5. Ölçek Uyarlama Çalışmasında Yer Alan Katılımcıların Demografik Özellikleri .....	78
Tablo 6. Kimlik Biçimlenmesi Boyutları Ölçeğinin Faktör Yapısı İçin İyilik Uyum İndeksleri .....	81
Tablo 7. Kimlik Biçimlenmesi Boyutları Ölçeğinin İkinci Düzey DFA İçin Uyum İndeksleri .....	83
Tablo 8. Aile Karar Verme Ölçeğinin Faktör Yapısı İçin İyilik Uyum İndeksleri .....	87
Tablo 9. Bağımsız Kendini Düzenleme Ölçeğinin Faktör Yapısı İçin İyilik Uyum İndeksleri .....	92
Tablo 10. Bağımlı Kendini Düzenleme Ölçeğinin Faktör Yapısı İçin İyilik Uyum İndeksleri .....	96
Tablo 11. PNDÖ Ölçeğinin Faktör Yapısı İçin İyilik Uyum İndeksleri .....	99
Tablo 12. Yaşam Doyumu Ölçeğinin Faktör Yapısı İçin İyilik Uyum İndeksleri .....	102
Tablo 13. Araştırmada Kullanılan Ölçeklere İlişkin Betimsel İstatistikler .....	110
Tablo 14. Kimlik Biçimlenmesi Boyutları Arasındaki Pearson Korelasyonları .....	111

Tablo 15. Özerklik Biçimleri Arasındaki Pearson Korelasyonları.....	112
Tablo 16. Post-Hoc Model Değişkenlerine İlişkin Genel Uyum Katsayıları .	116
Tablo 17. Değişkenlerin Öznel iyi Oluş Üzerinde Doğrudan etkileri.....	118
Tablo 18. Değişkenlerin Öznel İyi Oluş Üzerinde Dolaylı Etkileri.....	120
Tablo 19. Değişkenlerin Öznel iyi Oluş Üzerindeki Toplam Etkileri.....	122
Tablo 20. Özerklik-Kimlik Biçimlenmesi-Öznel iyi Oluş İçin Çok Örneklemli Path Analizi Sonuçları.....	127

## ŞEKİLLER LİSTESİ

### Sayfa No

Şekil 1. Özerklik-Kimlik Biçimlenmesi-Öznel İyi Oluşa İlişkin Hipotez Model .....	8
Şekil 2. Marcia'nın ve Luyckx ve Arkadaşlarının Önerdiği Kimlik Statüleri.....	33
Şekil 3. Kuramsal Süreç Modeli .....	37
Şekil 4. Üç Boyut Arasındaki İlişkiler .....	40
Şekil 5. Wiggins'in İki Ayrı Özerklik Yapıları .....	42
Şekil 6. Blos'un Bireyleşme Süreci Hipotez Model.....	51
Şekil 7. Ergenlik Döneminde Bağımlılık/Bağımsızlık ve Kendilik Onayının Olması/Olmamasına İlişkin Kuramsal Yaklaşım .....	56
Şekil 8. Kimlik Gelişiminin Boyutları Ölçeğinin Faktör-Madde İlişkisi .....	82
Şekil 9. Kimlik Gelişiminin Boyutları Ölçeğinin Faktör-Ölçek İlişkisi .....	84
Şekil 10. Aile Karar Verme Ölçeğinin Faktör-Madde İlişkisi .....	89
Şekil 11. Bağımsız Kendini Düzenleme Ölçeğinin Faktör-Madde İlişkisi..	93
Şekil 12. Bağımlı Kendini Düzenleme Ölçeğinin Faktör-Madde İlişkisi ....	97
Şekil 13. PNDÖ Ölçeğinin Faktör-Madde İlişkisi .....	100
Şekil 14. Yaşam Doyumu Ölçeğinin Faktör-Madde İlişkisi .....	103
Şekil 15. Hipotez Model .....	114
Şekil 16. Benimsenen (Nihai) Model (Standartlaştırılmış Katsayılar .....	117

## EKLER LİSTESİ

Ek 1. Kişisel Bilgi Formu .....	167
Ek 2. Kimlik Gelişiminin Boyutları Ölçeği .....	168
Ek 3. Aile Karar Verme .....	170
Ek 4. Bağımsız Kendini Düzenleme Ölçeği.....	172
Ek 5. Bağımlı Kendini Düzenleme .....	173
Ek 6. Pozitif Negatif Duygu Ölçeği. ....	174
Ek 7. Yaşam Doyumu Ölçeği .....	175
Ek 8. Model Analizine İlişkin Sayıtların İncelenmesi.....	176
Ek 8. 1. Tolerans ve VIF Değerleri.....	176
Ek 8. 2. Koşul Endeksi, Varyans Oranları ve Özdeğerler.....	177
Ek 8. 3. Normallik Testi Sonuçları .....	177

# BÖLÜM I

## GİRİŞ

### 1. 1. Problem

Ergenlik dönemi, bireylerin bedensel, bilişsel ve sosyal-duygusal alanda pek çok değişim yaşadıkları bir dönemdir. Ergenler bu dönemde birçok gelişimsel görevi yerine getirmeye çalışırlar. Bu dönemin en önemli gelişimsel görevleri kimlik biçimlenmesi ve özerklik olarak nitelendirilmektedir (Erikson, 1963,1968; Shaffer, 2008). Ergenlik döneminde bireylerin öznel iyi oluşlarını pek çok değişken etkilemektedir. Ancak bunların belki de en önemlileri kimlik biçimlenmesi ve özerklidir. Bu nedenle bu çalışmada ergenlik döneminde öznel iyi oluşu etkileyebileceği düşünülen kimlik biçimlenmesi ve özerklik değişkenleri, kuramsal bilgilere ve ilgili araştırma sonuçlarına (Erikson, 1968; Berzonsky ve Kuk, 2000; Deci ve Ryan, 1985; Cote ve Schwartz, 2002; Schwartz, Cote ve Arnett, 2005; Luyckx ve ark., 2010; van Petegem ve ark., 2011b) dayanarak geliştirilen path modeli aracılığıyla incelenmiştir..

Ergenlik döneminde yaşamla ilgili temel yapılandırmalar kimlik gelişimi etrafında gerçekleşmektedir. Ergenler kimliklerini oluşturmak için büyük çaba gösterirler. Kimlik gelişimi incelendiğinde karşımıza çıkan kuramlardan/yaklaşımlardan kimlik gelişimi literatürünü en çok etkileyenin Erikson'un Psikososyal Gelişim Kuramı olduğu görülmektedir. Erikson (1968; s.17) kimliği, "*bireyin biricikliğinin bilinçli duygusu; deneyimlerin sürekliliği için bilinçsizce çaba ve grubun düşünceleri ile dayanışma*" olarak tanımlamaktadır. Erikson kimlik gelişimi sürecini iki dinamik öğenin karşılıklı etkileşimi olarak görmektedir. Bunlar kimlik sentezi ve kimlik karmaşasıdır. Kimlik sentezi bireyin benlik duygusuyla ilgili çeşitli içerikleri işlevsel ve içsel olarak tutarlı bütünler haline getirme yeteneğini gösterir. Kimlik karmaşası ise tutarlı ve işlevsel benlik duygusunun yokluğunu ve kimlikle ilgili içeriklerin tutarlı bir bütün haline getirilememesidir (Akt. Schwartz ve Pantin, 2006).

Marcia (1980) Erikson'un Psikososyal Gelişim Kuramının temel kavramlarını kabul ederek, kimlik yapılarının ölçülebilir yollarını

incelemiştir. Marcia, kimliği benliğin yapılandırması olarak kavramsallaştırmış, **seçeneklerin araştırılması** (exploration) ve **içsel yatırım** (commitment) süreçlerini temel alarak dört kimlik statüsü tanımlamıştır (Marcia 1980, 1989, 1994, 2002a,b). Başarılı kimlik statüsünde yer alan bireyler, etkin olarak olası seçenekleri araştırarak içsel yatırımda bulunurlar. Askıya alınmış kimlik statüsünde yer alan bireyler, etkin olarak olası seçenekleri araştırırlar ancak belirgin içsel yatırımlarda bulunmazlar. İpotekli kimlik statüsünde yer alan bireyler, belirgin içsel yatırımlarda bulunurlar ancak bu içsel yatırımları oluştururken etkin araştırma sürecini yaşamazlar. Dağınık kimlik statüsünde yer alan bireyler ise geçici araştırmalarda bulunurlar ancak herhangi bir içsel yatırımda bulunmazlar.

Kimlik gelişimiyle ilgili literatüre bakıldığında, Erikson'un Psikososyal Gelişim Kuramının ve bu kuramın temel kavramları alınarak oluşturulan Marcia'nın Kimlik Statüleri Modelinin araştırmalara yön verdiği görülebilir. Kimlik Statüleri Modeli ortaya konulduğundan beri bu modeli temel alan beş yüzün üzerinde kuramsal ve ampirik yayın yapılmıştır (Luyckx ve ark. 2008a).

Bu model sıklıkla kullanılmasına karşın bazı araştırmacılar (Cote ve Levine 1988; van Hoof, 1999) tarafından sınırlı olduğu ya da Erikson'un yaklaşımını tam olarak yansıtmadığı gerekçesiyle eleştirilmiştir. Bazı araştırmacılar da (Bosma ve Kunnen 2001; Luyckx ve ark. 2006 a,b,c,2008 a,b,c,d; Crocetti ve ark., 2008a,b) bu kurama bazı eklemeler yaparak ergenlik döneminde kimlik biçimlenmesini sürece odaklanarak incelemeye çalışmışlardır.

Luyckx ve arkadaşları (2006 a,b,c,2008 a,b,c,d) kimlik gelişimi ile ilgili yaklaşımlarında, Marcia'nın (1989, 1994) kimlik statülerini belirlemek için kullandığı seçeneklerin araştırılması (exploration) ve içsel yatırım (commitment) süreçlerini alt boyutlara ayırmışlardır. Seçeneklerin araştırılması; **seçeneklerin genişlemesine araştırılması** (exploration in breadth; ergenlerin, içsel yatırımda bulunmadan önce farklı kimlik seçenekleri ile ilgili araştırmalar yapma derecesini göstermektedir), **seçeneklerin derinlemesine araştırılması** (exploration in depth; ergenlerin buldukları andaki yapmış oldukları içsel yatırımların

kendilerine uygunluğunu derinlemesine araştırılmasını göstermektedir), **seçeneklerin saplantılı araştırılması** (ruminative exploration; bireylerin büyük ölçüde sıkı içsel yatırımlara ulaşmalarını zorlaştıracak keşfetme ve deneyimleme süreçlerine saplanma derecesini göstermektedir) olarak üçe ayrılmıştır. İçsel yatırım sürecini de **içsel yatırımda bulunma** (commitment making; bireylerin kimlikle ilgili konularda karar verme derecesini göstermektedir), **içsel yatırımla özdeşleşme** (identification with commitment; içsel yatırımlarını değerlendirdikten sonraki duyguları ile özdeşleşme derecesini göstermektedir) olarak ikiye ayrılmıştır.

Ergenlik döneminde özerklik gelişimi de önemli bir gelişim görevi olarak görülmektedir (Shaffer, 2008). Özerklik kavramı pek çok biçimde tanımlanmış olsa da, özerkliğin yapılandırması ile ilgili kavramsallaştırmalar yeterli değildir (Beyers ve Goossens, 1999; Beyers ve ark., 2003; Kins ve ark., 2009). Kültürel psikoloji ve psikodinamik yaklaşım özerkliği bağımsızlık olarak, kişinin artan biçimde kendi kararlarını verme kapasitesi ve yaşam görevlerini anababasından bağımsız olarak yönetmesi olarak görmektedir (Markus ve Kitiyama, 1991; Blos, 1979; Steinberg ve Silverberg, 1986; Shaffer, 2008). Kendini Belirleme Kuramı (Self Determination Theory) (KBK), Kültürel Psikolojinin ve Psikodinamik bakış açısının tersine, özerkliği bir davranışı iradeli olarak yapma duygusu (sense of volition) ya da kendilik onayı işlevi (self endorsed functioning) olarak tanımlamaktadır (Ryan ve Deci, 2000). Bu tanımlamaya bağlı olarak kişiler daha az ya da daha çok iradeli olarak davranışlarda bulunurlar. KBK bakış açısına göre kişiler üç farklı biçimde davranış düzenlemesinde bulunurlar. Bunlar; dışsal düzenleme (externally regulation), içe yansıtılmış düzenleme (introjected regulation) ve özdeşimle düzenlemedir (identified regulation). **Dışsal düzenleme**, eylemlerin dışarıdan bir baskı nedeniyle yapılmasını; **içe yansıtılmış düzenleme**, davranışların suçluluk, utanç gibi içsel baskıdan kaynaklandığını ve **özdeşimle düzenleme** de, eylemlerin kendilik onayı ile başlatılmasını ve eylemlerin, davranışın düzenlenmesinin kişisel değer ve anlamalar olarak kabul edilmesini göstermektedir.

van Petegem ve arkadaşları (2011a) iki ayrı özerklik bakış açısını karar verme özerkliği (davranışsal özerklik) üzerinden ayrı ölçme



araçlarıyla ölçerek her iki özerklik yaklaşımının etkilerini birlikte incelemektedirler. Bu yaklaşımla hem bağımsız/bağımlı karar vermenin etkileri, hem de bağımlı/bağımsız karar vermenin altında yatan güdüler birlikte incelenebilmektedir. Bu yaklaşımda ilk boyutu bağımlılık (dependence) ve bağımsızlık (independence) oluştururken diğer boyutu ise alınan kararın ne oranda iradeli olarak alındığı duygusu oluşturmaktadır. Bu yaklaşımla ortaya çıkan boyutlar sırasıyla, bağımsız karar verme, bağımlı/bağımsız özdeşimsel davranış düzenlemesi, bağımlı/bağımsız içe yansıtılmış davranış düzenlemesi, bağımlı/bağımsız dışsal davranış düzenlemesidir. Bağımsız karar verme boyutunda ergenler kararlarını kendi başlarına alırlar. Bu süreçte anababanın etkisi düşüktür. Bağımsız özdeşimsel davranış düzenlemesi boyutunda ergen bağımsız olarak karar vermekte ve verdiği bu karar onun kişisel değerleri ile uyumaktadır. Bağımsız içe yansıtılmış ve dışsal davranış düzenlemelerinde ergen bağımsız olarak karar vermeyi dışsal baskı nedeniyle ya da içsel suçluluk ve utanç duygusu yaşamamak için gerçekleştirir (van Petegem ve ark., 2011a).

Bağımlı özdeşimsel davranış düzenlemesi durumunda ergen, anababasının düşüncesi kendi düşünceleri ile uyduğu ve kişisel olarak onayladığı için anababasının verdiği kararı seçebilir. Bağımlı içe yansıtılmış ve dışsal davranış düzenlemesi durumunda ise ergen karar verirken anne-babasının kararlarını suçluluk duygusu yaşamamak için ya da dışsal baskı nedeniyle kabul edebilir (van Petegem ve ark., 2011a).

Ergenlerin bireyleşmeye yönelik girişimleri, çabaları kimliğin biçimlenmesinde önemli rol oynar (Grotevant ve Cooper, 1985,1986). Kimlik biçimlenmesi ve özerklikle ilgili çalışmalar (Berzonsky ve Kuk, 2000; Fullwinder-Bush ve Jacobvitz, 1993; Noller ve Callan, 1990) iki sürecin birbiriyle ilişkili olduğunu göstermiştir.

Moore (1987) yaptığı çalışmada ergenlik döneminde kimlik gelişiminin ergenlerin anababalarından bağımsızlaşmasına bağlı olduğunu göstermiştir. Kroger'in (1989) ipotekli kimlik statüsündeki ergenlerin daha az özerklik gösterdiği çalışmasının sonuçları bunu destekler niteliktedir. Smollar ve Youniss (1989) özerkliğin ergenlik

döneminin en önemli özelliği olduğunu ve bunun ergenin kendilik duygusunu geliştirmesine katkıda bulunduğunu ortaya koymuştur.

Özerkliğin bağımsızlık olduğunu belirten bu çalışmaların yanısıra ergenlik döneminde kimlik biçimlenmesinde bireyleşmenin yanında ergenin anababası ile ilişkisinin de etkili olduğu belirtilmektedir (Noller, 1995; Grotevant ve Cooper, 1986). Noller (1995) kimlik biçimlenmesi için bireyleşmenin desteklenmesi gerektiğini ancak anababayla olan ilişkilerinde küçümsenmemesi gerektiğini belirtmektedir. KBK'nın önermeleri de bu durumda önemli hale gelmektedir. KBK'ya (Ryan ve ark., 2006, Ryan ve Deci, 2000) göre ergenler anababalarının görüşlerini, düşüncelerini iradeli olarak kabul ederlerse bu durum özerkliği engelleyen bir durum olmayacaktır ve anababalarının istediklerini sorgulamadan kabul eden ergenlerde görülen ipotekli kimlik statüsü bu durumda daha az ortaya çıkabilir.

Buraya kadar bakıldığında bazı araştırmacılar kimlik gelişimi için özerkliğin ayrışma-bireyleşme biçiminin daha gerekli olduğunu ortaya koyarken diğer araştırmacılar ise, özellikle KBK'nın özerklik yaklaşımını kullananlar, kimlik gelişimi için hem özerkliğin hem de ilişkiselliğin yan yana giden süreçler olduğunu ortaya koymuştur.

Pozitif psikoloji altında çok sık biçimde ele alınan kavramlardan birisi de öznel iyi oluştur. Öznel iyi oluş, bireyin yaşamını değerlendirmesi ve yargı bildirmesi anlamına gelmektedir. Öznel iyi oluş, olumlu duygulanım, olumsuz duygulanım ve yaşam doyumu olmak üzere üç boyutlu bir yapı göstermektedir (Deiner, 1984; Diener ve ark., 1985, 1999). Olumlu duygulanım, güven, ilgi, ümit, heyecan, gurur, neşe gibi duyguları; olumsuz duygulanım ise öfke, nefret, suçluluk, üzüntü gibi olumsuz duyguları içerir. Yaşam doyumu boyutu ise öznel iyi oluşun bilişsel boyutudur. Kişinin çeşitli yaşam alanlarındaki doyumuna ilişkin değerlendirmelerini yansıtır (Myers ve Deiner, 1995).

Ergenlik, fiziksel ve duygusal değişikliklerin yoğun olarak yaşandığı bir dönemdir. Çoğu ergen bu süreçte özerkliğini kazanmak ve bir kimlik duygusu oluşturmak için sürekli çaba sarfeder. Bu süreçler bireylerin gelişimlerine yardımcı olabileceği gibi uyum problemlerinin ortaya çıkmasında neden olabilmektedir. Kimlik ve özerklik gelişimi öznel iyi

oluşla ilişkilidir. Ergenlikte kimlik gelişimi çalışmalarına bakıldığında her iki bağlanma boyutu öznel iyi oluşla olumlu olarak ilişkilirken saplantılı seçeneklerin araştırılması öznel iyi oluşla olumsuz olarak ilişkilidir (Luyckx ve ark., 2006 a,b, 2008 a,b,c). Yapılan çalışmaların sonuçlarına özerklik açısından bakıldığında bağımsız karar verme bazı çalışmalarda (Dornbusch ve ark., 1985; 1990) öznel iyi oluşla olumsuz olarak ilişkilirken bazı çalışmalarda da (Hasebe ve ark., 2004; Qin ve ark., 2009; Smetana ve ark., 2004) olumlu olarak ilişkilidir. KBK açısından bakıldığında yapılan çalışmalar (Chirkov ve ark., 2003; Ryan ve ark., 2006; Vansteenkiste ve ark., 2005, 2006; 2008) iradeli davranış düzenlemesinin öznel iyi oluşla olumlu, iradesiz davranış düzenlemesinin de olumsuz olarak ilişkili olduğu görülmüştür.

Türkiye’de kimlik biçimlenmesi, özerklik ve bu iki sürecin öznel iyi oluş üzerindeki etkisini konu alan çalışmalar sınırlıdır. Kimlik gelişimi konusundaki çalışmaların (Eryüksel, 1987; Varan, 1992) büyük çoğunluğunun kimlik statüleri modelini temel alarak yapıldığı görülmektedir. Diğer yaklaşımları temel alarak yapılan araştırmalar ve bunların kuramsal yapılarını açıklayan çalışmalar çok sınırlı düzeydedir. Bu nedenle kimlik gelişimini ele alan farklı yaklaşımların incelenmesi ve bunları temel alan araştırmaların yapılması ergenlik döneminde kimlik biçimlenmesinin doğru biçimde değerlendirilmesini sağlayacaktır.

Benzer biçimde özerklik konusunda yapılan çalışmalar da sınırlı görünmektedir. Türkiye’de özerklik konusundaki çalışmalarının (Ercan, 2008; Özdemir, 2009; Uçar, 2010) ya benlik kurguları bağlamında ya da sadece bir özerklik yaklaşımının temel alınmasıyla (Deniz, 2010; Şener, 2002) yapıldığı görülmektedir. Özellikle özerklik konusunu KBK bağlamında ele alan çalışmalar çok azdır. Bu çalışmada ergenlik döneminde, ergenlerin öznel iyi oluşlarına büyük etkisi olduğu düşünülen kimlik biçimlenmesi ve özerklik süreçlerinin, bu alanda oluşturulan son modeller aracılığıyla öznel iyi oluş üzerindeki etkisi incelenecektir.

Bu bağlamda çalışmanın problemini ergenlik döneminde öznel iyi oluş üzerinde kimlik biçimlenmesinin ve özerkliğin etkisinin incelenmesi oluşturmaktadır.

## 1. 2. Amaç

Bu çalışmanın amacı, özerklik-kimlik biçimlenmesi-öznel iyi oluş ilişkisini incelemek ve bu amaçla geliştirilmiş olan path modeli sınamaktır. Bu amaçla aşağıdaki hipotezler kurulmuştur.

- a. Bağımsız karar vermenin, öznel iyi oluş üzerindeki doğrudan ve dolaylı etkisi anlamlıdır.
- b. Bağımsız özdeşleşmiş davranış düzenlemesinin öznel iyi oluş üzerindeki doğrudan ve dolaylı etkisi anlamlıdır.
- c. Bağımsız içe yansıtılmış davranış düzenlemesinin öznel iyi oluş üzerindeki doğrudan ve dolaylı etkisi anlamlıdır.
- d. Bağımsız dışsal davranış düzenlemesinin öznel iyi oluş üzerindeki doğrudan ve dolaylı etkisi anlamlıdır.
- e. Bağımlı özdeşleşmiş davranış düzenlemesinin öznel iyi oluş üzerindeki doğrudan ve dolaylı etkisi anlamlıdır.
- f. Bağımlı içe yansıtılmış davranış düzenlemesinin öznel iyi oluş üzerindeki doğrudan ve dolaylı etkisi anlamlıdır.
- g. Bağımlı dışsal davranış düzenlemesinin öznel iyi oluş üzerindeki doğrudan ve dolaylı etkisi anlamlıdır.
- h. İçsel yatırımda bulunmanın öznel iyi oluş üzerindeki doğrudan etkisi anlamlıdır.
- ı. İçsel yatırımla özdeşleşmenin öznel iyi oluş üzerindeki doğrudan etkisi anlamlıdır.
- i. Seçeneklerin genişlemesine araştırılmasının öznel iyi oluş üzerindeki doğrudan etkisi anlamlıdır.
- k. Seçeneklerin derinlemesine araştırılmasının öznel iyi oluş üzerindeki doğrudan etkisi anlamlıdır.
- l. Seçeneklerin saplantılı araştırılmasının öznel iyi oluş üzerindeki olumsuz etkisi anlamlıdır.

Bu noktada, kurulan path modele ilişkin hipotez modelden söz etmek, çalışmanın daha kolay anlaşılmasını sağlayabilir.

**Hipotez Model:** Hipotez modele ilişkin bağımlı değişken öznel iyi oluş, bağımsız değişken ise özerklik biçimleridir. Aracı değişken ise kimlik biçimlenmesi boyutlarıdır. Modelin ana hatları aşağıda sunulmuştur.

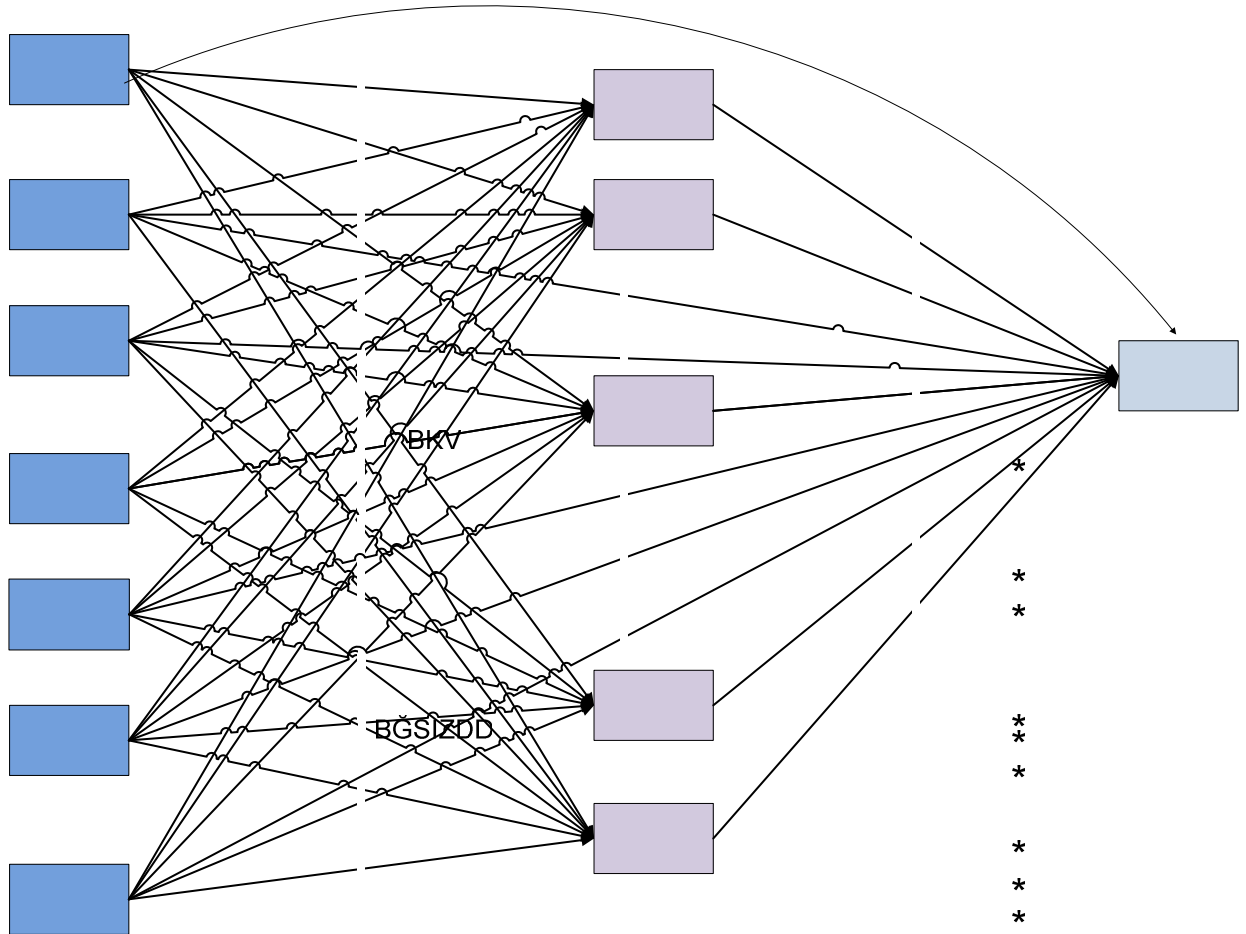

**Şekil 1. Özerklik-Kimlik Biçimlenmesi-Öznel İyi Oluşa İlişkin Hipotez Model**

**Not:** BKV: Bağımsız Karar Verme, BĞSİZ DD: Bağımsız Dışsal Düzenleme, BĞSİZ İYD: Bağımsız İçe Yansıtılmış Düzenleme, BĞSİZ ÖD: Bağımsız Özdeşimsel Düzenleme, BĞLI DD: Bağımlı Dışsal Düzenleme, BĞLI İYD: Bağımlı İçe Yansıtılmış Düzenleme, BĞLI ÖD: Bağımlı Özdeşimsel Düzenleme, İYY: İçsel Yatırımda Bulunma, İYO: İçsel Yatırımla Özdeşleşme, SDA: Seçeneklerin Derinlemesine Araştırılması, SGA: Seçeneklerin Genişlemesine Araştırılması, SSA: Seçeneklerin Saplantılı Araştırılması, OİO: Öznel İyi Oluş

### 1. 3. Önem

Ergenlik döneminde, ergenlerin temel gelişim görevlerinden olan kimlik biçimlenmesinin ve özerkliğin ergenlerin öznel iyi oluşları üzerindeki etkisinin ne düzeyde olduğunun araştırılması önemlidir.

Kimlik biçimlenmesi konusunda literatürde çoğu çalışma Marcia'nın (1980) kimlik statüleri modelini temel alarak yapılmaktadır. Ancak Marcia'nın Kimlik Statüleri Modeli kimlik biçimlenmesinde süreçten çok sonuca odaklanmaktadır. Luyckx ve arkadaşları (2006 a,b,c,2007, 2008 a,b,c,d,e) tarafından ortaya konulan ve özellikle kimlik biçimlenmesinde sürece odaklanan model kimlik biçimlenmesi konusunda daha ayrıntılı bilgiler sağlamaktadır.

Özerklik konusunda, özellikle özerkliğin içeriğinin ne olduğu konusunda literatürde bir ortaklık bulunmamaktadır. Bu nedenle özerkliği açıklayan iki temel bakış açısının birlikte ele alındığı modelin ergenlik döneminde özerklik konusuna büyük bir açıklık getireceği düşünülmektedir.

Beş Boyutlu Kimlik Biçimlenmesi Modelinin ve iki farklı özerklik yaklaşımının bir araya getirildiği modelin ergenlerin öznel iyi oluşları üzerindeki etkisi hakkında yapılan az çalışma vardır. Kimlik biçimlenmesi-öznel iyi oluş ve özerklik-öznel iyi oluş ilişkisini inceleyen çalışmalar olmasına karşın, özerklik-kimlik biçimlenmesi-öznel iyi oluş konusunda alanyazında herhangi bir çalışma bulunmamaktadır. Bu çalışma, bu üç değişkenin hem ilişkisini hem de ilişkisinin yönünü ve gücünü ortaya koymak açısından önemli kabul edilebilir.

Türkiye'de hem kimlik biçimlenmesi hem de özerklik konusunda yapılan çalışmaların çok sınırlı oldukları söylenebilir. Bu çalışmada kullanılan kimlik biçimlenmesi ve özerklikle ilgili model Türkiye'de ilk defa kullanılmaktadır. Bu çalışma Türkiye için bir ilk olma niteliğindedir ve bundan sonraki çalışmalara kaynaklık etme açısından önemlidir.

Türkçede kimlik gelişimi ve özerklik konusunda ölçme araçları çok sınırlıdır. Bu çalışma aracılığıyla Türkçeye uyarlanmış kimlik biçimlenmesi ve özerklikle ilgili ölçme araçlarının Türkiye'deki araştırma birikimine katkı sağlayacağı düşünülmektedir.

Özerklik ve kimlik biçimlenmesi ve öznel iyi oluş ergenlerin okul yaşantılarını da etkilemektedir. Özerklik, kimlik biçimlenmesi ve öznel iyi oluş konusunda yapılan çalışmalar (Berzonsky ve Kuk, 2000; Deci ve

Ryan, 1985; van Petegem ve ark., 2011b; Kindap, 2011) üç deęişkenin de akademik yařantıyı etkilediđini göstermiřtir. Bu nedenle bu alıřmanın okullarda uygulanan rehberlik ve psikolojik danıřma hizmetlerine katkı sađlaması aısından nemli olduđu dřünlmektedir. Aynı zamanda bu alıřmanın anababalara ynelik gerekleřtirilecek programları geliřtiren uygulamacılara yardım sađlayacađı beklenmektedir.

#### 1. 4. Sınırlılıklar

Arařtırma sonuları verilerin toplandıđı arařtırma grubuyla sınırlıdır. Ayrıca sonular, arařtırmada kullanılan leklerin geerlilik ve gvenirlikleri ile sınırlıdır. Arařtırmada arařtırmacıdan, arařtırma grubundan ve arařtırma ortamından kaynaklanan sınırlılıklar olabilir. Arařtırma, 18-23 yař arası 602 katılımcıyla sınırlı tutulmuřtur. Bu alıřmanın bařka bir sınırlılıđının da lme aralarının Trke'ye uyarlanması iin ayrı veri toplanmaması olduđu sylenbilir.

#### 1. 5. Tanımlar

**Kimlik Biimlenmesi (Identity Formation):** Seeneklerin geniřlemesine, derinlemesine, saplantılı arařtırılması ve isel yatırımda bulunma, isel yatırımla zdeřleşme boyutlarından yksek puan alınmasıdır.

**zerklik (Autonomy):** Bu alıřmada iki farklı zerklik tanımı kullanılmıřtır.

**1) zerklik:** Aile Karar Verme leđi'nden alınan puanının yksek olmasıdır.

**2) zerklik:** Bađımlı/Bađımsız Kendini Dzenleme leklerinin zdeřimle dzenleme boyutundan alınan puanının yksek olmasıdır.

**znel İyi Oluř (Subjective Well Being):** Olumlu duygu ve yařam doyumunu puanlarının toplamının olumsuz duygu puanından ıkarılmasıyla elde edilen deđerdir.

## BÖLÜM II

### KURAMSAL YAPI VE İLGİLİ ARAŞTIRMALAR

Bu bölümde ilk olarak kimlik ve ilişkili olduğu kavramlarla benzerlikleri farklılıkları aktarılmıştır. Daha sonra kimlik biçimlenmesiyle ilgili ortaya konulan kuramlar ve modeller sırasıyla aktarılmıştır.

#### 2. 1. KİMLİK KAVRAMI

Kimlik kavramı çok farklı alanlarda ve şekillerde kullanılmaktadır. Etnik ya da kültürel bağlamda bu grupların taleplerini, küreselleşme bağlamında kimlikçi kapanmalardan, kimliksel direnişlerden; modernleşmeye karşı tepkiler bağlamında eski kimliklere dönüşlerden söz edilmektedir. Bireysel bağlamda ise ergenlik döneminde yaşanan kimlik krizinden, kimlik krizi ya da kimlik yapılandırmaları esnasında ergenlerin ne tür davranışlar ortaya koyduklarından söz edilmektedir. Kimlik; bireyin, grubun ve toplumun yaşamında çok önemli bir yere sahiptir. Üzerine savaşların yaşandığı, çatışmaların olduğu ve hakkında pek çok araştırma yapılan kimlik kavramını değişik yönleri ile ele almak ve değerlendirmek önemli görünmektedir.

Benlik ve kimlik kavramları yüzyıllardır, felsefe, sosyal teori ve edebiyat alanında kalıcı büyük temalar arasında yer almakla birlikte bilimsel çerçevede psikoloji ve özellikle sosyal psikoloji ve gelişim psikolojisinde başlı başına bir araştırma alanı oluşturmuştur. Ancak kavramların belirsizliği nedeni ile tanımlarında ve oluşumlarının ve yapısal öğelerinin belirlenmesinde karşılaşılan güçlükler ve konuya özgü bir metodolojinin geliştirilememesi, bu alandaki çalışmaların sistematik bir hale gelmesini geciktirmiştir (Bilgin, 1994).

Kimlik kavramının ne olduğu hakkında bir inceleme yapıldığında çoğu çalışmada kimliğin kısaca “ben kimim?” sorusuna verilen yanıt olarak değerlendirildiği görülmektedir. Ancak bu soruya yanıt vermenin kolay olmaması gibi bu sorunun kimlik kavramını tam olarak yansıtılabilişliği de bir problem olarak görülebilir. Literatürde kimlik, benlik, kendilik, kişilik, ego kavramları bazen eş anlamlı, bazen farklı anlamlarda



kullanılmıştır. Bu bölümde kimlik kavramının diğer kavramlardan farklılıkları ve benzerlikleri ortaya konulmaya çalışılmıştır. Özellikle kimlik ve benlik kavramları arasındaki farklılıklar ve ilişkiler genel hatlarıyla ve belli başlı kavramsal/kuramsal açıklamalar temelinde değerlendirilmiştir. .

1890'da W. James, benlik bilinci konusuna eğilerek, benliğin kavramsallaştırılmasına çaba harcamıştır. Daha sonra aynı doğrultuda Baldwin ve Mead önemli katkılarda bulunmuşlardır. William James "Psikolojinin İlkeleri" adlı kitabında benlik ve benlik kavramını incelemiştir. James'e göre benlik, kişinin kendisinde saydığı her şeydir. James iki türlü benlikten söz etmektedir. Bunlar maddi benlik (material self) ve sosyal benliktir (social self). Maddi benlik bireyin bedeni gibi sahip olduklarını içermektedir. Bu benliğin bana (me) olan tarafıdır. Sosyal benlik ise bireyin başkalarının kendisi hakkındakileri değerlendirmelerini içermektedir. Benliğin bu yönü ben (I) olan tarafıdır (Akt. Dusek, 1987).

Mead, benliği, ben (I), Beni (me), benim (mine) içeren bir bütün olarak tanımlamaktadır. Mead benliğin, birey ile çevresi arasındaki etkileşim içinde oluştuğunu belirtmektedir. Ona göre bireyler benliklerini, ait olduğu gruplar ve toplum tarafından paylaşarak inşa ederler. Sosyal süreç herkes tarafından aynı şekilde algılanmadığından bireyler arasında önemli farklılıklar görülür. Mead bu farklılaşmaları ben ve ego ayrımı ile niteler. Ben, benliğin psikolojik bölümüdür ve bireyin yaratıcı yanlarını belirtir. Ego ise benliğin sosyolojik yanını ve sosyal rollerin içselleştirilmesini içerir (Akt. Dusek, 1987; Bock, 2001).

Freud kişiliği açıklamaya çalışırken kişilik gelişiminde önemli yapılar olarak id, ego ve süper ego'nun işlevlerini ortaya koymaya çalışmıştır. Ego çocuğun doğmasıyla birlikte çevresi ile etkileşimi sonucu gelişen ruhsal aygıtın önemli bir parçasıdır. Bu kavram Freud'un kuramını ilk oluşturduğu tarihlerde, bireyin iç yaşantılarını tanımlamak amacı ile (Almanca'da das Ich) kullanılmış, daha sonra Freud aynı kavramı ruhsal aygıttaki bir parçayı karşılamak amacı ile kullanmıştır. Kuramın İngilizceye çevrilmesi sırasında bu kavram "ego" sözcüğüyle karşılanmıştır. Bu tanımlama ile ego ruhsal aygıtta düzenleyici, örgütleyici bir rol almıştır. Gerçeklik ilkesi ile çalışan ego, tehdit altında iken

savunma düzenekleri ile bireyin bütünlük algısını korumaya çalışır. Freud'un kuramında ego kavramı çift anlamlıdır. Birincisi bireyin duygusal alandaki algılamalarını ifade ederken, ikinci anlamı ile ego ruhsal aygıtın bir parçasıdır. Freud'un görüşlerinin yaygınlık kazanması ile birlikte kurama özellikle ego kavramına olan ilgide artış gözlenmiştir. Bu kavrama yüklenen anlamlar ve işlevler farklılaşmış, Freud'un kullandığı anlamı ile ego ruhsal aygıttaki bir alt yapı olmaktan çıkmış, bir üst düzenleyici olarak görülmüştür (Miller, 1993).

Erikson ise egoyu üst benle id arasındaki bir arabulucu rolünden çıkararak çevreye dönük bir işleve büründürmüştür (Kroger, 1989).

Erikson'a göre ego; *"Farklı alanlarda düşüncelerimize giren ve bizi harekete geçiren izlenimlerimizi, duygularımızı, anılarımızı ve dürtülerimizi gözden geçirerek ve sentezleyerek, tutarlı bir varoluş sürdürmemizi koruyan içsel yapıdır"* (Erikson, 1968, s.218).

Erikson bireylerin benlik yapılandırmalarını betimlemek için benlik ya da benlik kavramı terimlerini kullanmak yerine kimlik kavramını kullanmıştır (Dusek, 1987). Erikson'a (1968) göre kimlik, bilinç (belirli bir koşulda farklılığı ifade eder) ve süreç olarak (değişen koşullarda aynılığı ifade eder) tanımlanabilir. Bilinç olarak, bireyin kendi özgüllüğü hakkındaki duygusuna, süreç olarak, bireyin yaşantısının sürekliliğini sağlama yönündeki bilinçdışı çabasına ve bir grubun idealleri ile dayanışmasına gönderimde bulunur. Bu belirlemelere dayanarak Hendry, Meyer ve Kloep (2007) kimlik kavramını, sosyal olarak yapılandırılan, sürekli olarak gözden geçirilip yenilenen ve süreklilik duygusu sağlayan bir hayat hikayesi olarak tanımlamaktadırlar.

Erikson, Evans'la yaptığı söyleşide kimlik kavramını şu şekilde tanımlamaktadır;

*"Kimlik, önceki bütün özdeşim ve benlik imajları ile tamamlanmadır....Diğer bir deyişle gerçekte kimlik biçimlenmesi süreci umulan geleceğin ışığında, önceki bütün özdeşimlerin yeniden yapılanmasıdır"* (Evans, 1981 s.36).

Yukarıda aktarılan süreç üzerinden bir değerlendirme yapıldığında kişinin içsel yönlerini vurgulamak için ilk olarak benlik kavramının

kullanıldığını ancak Erikson’la birlikte kimlik kavramının ön plana çıkmaya başladığı görülebilir.

Kimlik ve benlik kavramlarının Türkçe’deki kullanımlarına baktığımızda şunları görebiliriz. Türk Dil Kurumu Sözlüğüne (1988) göre Kimlik; *“Toplumsal bir varlık olarak insana özgü olan belirti, nitelik ve özelliklerle, birinin belirli bir kimse olmasını sağlayan şartların bütünü; kimlik olduğunu tanılayan belge, hüviyet; herhangi bir nesneyi belirlemeye yarayan özelliklerin bütünü”* olarak tanımlanmaktadır.

Türk Dil Kurumu Sözlüğüne (1988) göre Benlik ise şöyle tanımlanmaktadır; *“Bir kimsenin öz varlığı, kişiliği, onu kendisi yapan şey, kendilik şahsiyet”* olarak tanımlanmaktadır. Bu tanımlara bakıldığında kimlik daha çok toplumsal örüntülerle iç içe görünürken benlik ise daha çok kişiye yöneliktir ve kişinin içsel özellikleri üzerine daha çok yoğunlaşmaktadır.

Türkçe’de “self” sözcüğünün karşılığı olarak “öz” (Enç, 1974), “kendilik” (Öztürk, 1985), “benlik” (Yörükoğlu, 1985) ve “özbenlik” (Öztürk, 1986) sözcükleri önerilmektedir (Akt. Çuhadaroğlu, 1986). Çuhadaroğlu’na (1986) göre öz ve kendilik sözcükleri “self” sözcüğünün anlamını kısmen karşılamaına karşın Türkçe’de “self” sözcüğü ile ilgili terimlerin ifade edilmesinde bu sözcüklerden bazen biri bazen de diğeri kullanım şekline göre uygun görünmektedir. Çuhadaroğlu (1986) “self” sözcüğünün birlikte kullanıldığı bazı kavramlar için bazı Türkçe karşılıklar önermiştir. (Self respect: Özsaygı, Self confidence: Özgüven, Self concept: Kendilik kavramı, Self image: Kendilik imgesi, Self worth: Özdeğer). Ancak literatürdeki kavram kargaşasını önlemek amacıyla Çuhadaroğlu (1986) çalışmasında “self esteem” kavramı için “özdeğerlilik” sözcüğü yerine benlik saygısı kavramını kullanmıştır.

Kimlik kavramı aynılığı ve sürekliliği içeren Latince *idem* kökünden gelmektedir (Marshall, 1999). Erikson’un (1968) kimlik duygusu da kimlik kavramının geldiği kökensel anlamla benzerlik göstermektedir. Erikson (1968, s.17) ego kimliği duygusunu; *“kişisel aynılık ve tarihsel süreklilik duygusu”* olarak tanımlamıştır.

Kimlik ve benlik kavramlarının kullanımı ile ilgili olarak bir ayırım, kimliğin sosyolojinin konusu ya da sosyologların tercih ettiği bir kavram,

benliğin ise daha çok psikologların kullandığı bir kavram olarak görünmesidir (Bilgin, 1994,2007) Ancak bu ayırım çok geçerli görünmemektedir çünkü iki kavram da hem psikologlarca hem de sosyologlarca tercih edilebilmektedir. Kimlik kavramının toplum bilimlerinin mi yoksa bireysel psikolojinin mi bir kavramı olduğu tartışmalarında Kohut, psikanalitik bağlam içerisinde kişiyi tanımlamak için en uygun kavramın kendilik (self) olduğunu, kişilik, kimlik gibi kavramların toplum bilimlerine ait kavramsallaştırmalar olduğunu belirtmektedir (Miller, 1993).

Bilgin'e (1994) göre kimlik terimi, genellikle Avrupa sosyal psikoloji çevrelerinde daha çok tercih edilmektedir; bireysel ve sosyal olanın eklenmesini içerecek tarzda, benliğin diğerleri ile ve toplumla ilişkisinde temsili bir kurgusu olan kimlik, benliğe kıyasla kişilerarası etkileşimi ve sosyal gerçekliğe atfı daha çok içermektedir.

Hortaçsu'ya (2007) göre benlik ya da kimlik kavramının kullanımının tercih edilmesi araştırmacıların toplumsal-bireysel boyutunda kendilerini nerede konumlandıkları ile ilgilidir. Daha toplumcu olanlar kimlikle, daha bireyci olanlar benlikle ilgilenmektedir. ABD'li bir araştırmacı daha ağırlıklı olarak benlikle, Avrupalı (özellikle Hollanda) araştırmacılar daha ağırlıklı olarak kimlikle ilgilenmektedirler.

Hortaçsu'ya göre insan kendisini ya da başkasını düşünürken iki değişik sorunun yanıtını arayabilir. Bu sorulardan biri "Ben nasıl bir insanım?" diğeri ise "Ben kimim?" olabilir. Bu sorulardan ilki benlik, ikincisi ise kimlik ile ilgilidir. Benlik kişiyi özelliklerine göre tanımlayan, kişiyi diğer kişilerden ayırt eden ve kişilerarası farklılıkları vurgulayan bir kavramdır. Kimlik kavramı ise kişiyi toplum içerisinde belli bir konum ya da konumlara yerleştirir. Benlikle ilgili "Ben veya o nasıl bir insan?" sorusunun yanıtı esmer, ela gözlü, uzun boylu gibi kişinin gözle görülebilir ya da çalışkan, dürüst, gerçekçi gibi davranışlardan çıkarsanan kişilik özellikleri olabilir. Kişiyi bu sözlerle tanımlama genelde onun belirgin özelliklerini öne çıkarır ve onu diğer kişilerden ayırt etmeye yarar. "Ben kimim?" sorusunun yanıtına bakıldığında kadını, annem, öğretmenim aydınım, İzmirliyim gibi toplumda belli özellikleri ya da işlevleri çağrıştıran kategorileri içerir. Kişinin bu türden kategorilerle tanımlanması onun bireysel özelliklerini arka plana iter, kişiyi belli bir rol

veya grubun özellikleri ile tanımlar, grupla özdeşleştirir. Hortaçsu'nun tanımlamasında benlik kişinin kendisi ile ilgili özelliklerine, kimlik ise kişinin başkalarıyla/toplumla ilişkilerindeki özelliklerine vurguda bulunmaktadır. Hortaçsu'nun benlik ile ilgili tanımlamasına baktığımızda bunun Erikson'un kimlikle ilgili kavramsallaştırmasında kimliğin bir boyutu olan kişisel kimlikle, kimlik ile ilgili tanımlamasının ise sosyal kimlikle ilgili olduğu görülmektedir. Erikson'a göre sosyal kimlik; kişinin sosyal alanla iletişimi sonucunda edinilen, bir anlamda başkalarının gözünde aynılık ve süreklilik duygusunun test edilmesi ve gözlenmesidir. Kişisel kimlik ise insanın geçmişi ve geleceği ile ilgili beklentileri üzerine kurulan bir aynılık ve süreklilik algısıdır (Erikson, 1968). Erikson'un kişisel kimlik ve sosyal kimlik yapıları farklı kavramlar olarak değil ego kimliğinin bileşenleri olarak görülür. Kimlikle ilgili kavramları göz önüne aldığımızda kimlik, bireyin yaşantıları, özdeşimleri ve sosyal çevreyle etkileşimiyle değişir ve biçimlenir.

Sosyal ve kişisel kimlik kavramlarını Tajfel'in Toplumsal Kimlik Kuramında da görebiliriz. Tajfel kimlik oluşumunun temelinde sosyalleşme sürecinin yattığını belirtir. Tajfel'e göre benlik kavramının iki temel alt boyutu vardır. Bunlar sosyal kimlik ve kişisel kimliktir. Sosyal kimlik, bir sosyal grubun üyesi olarak çıkardığı bilgilerdir. Kişisel kimlik ise duygular, bedenle ilgili özellikler, kişilikle ilgili karakterleri içeren tanımlamaları içerir (Bosma, 1995).

Cote'e (1996) göre kimlik kavramı kişilerin benlik tanımlamaları ile ilgili olarak farklı yönlere vurguda bulunan değişik biçimlerde kullanılır. Kimliğin değişik biçimleri, kişisel kimlik, sosyal kimlik ve ego kimliğidir. Sosyal kimlik bireyin sosyal yapıdaki pozisyonudur. Kişisel kimlik, kişinin diğer insanlarla ilişkileri esnasındaki edindiği deneyimlerdir. Bu kimlik biçimi daha somut biçimler alır. Ego kimliği ise kişilikle ilgili karakteristik özelliklerin sürekliliğindeki öznel duyguyu içerir.

Schwartz ve arkadaşlarına (2011) göre hem benlik hem de kimlik bir kişinin kim olduğu duygusunun gelişmesi sürecindeki parçaları gösterir. Kimlik, yaşam rolleri ve kişisel standartlar için içsel yatırım (commitment) örüntülerinin oluşturulması ve araştırılması sürecini

gösterirken, benlik ise kimlik süreciyle oluşturulan içsel yatırımlarla kişinin kendisinin temsilini gösterir.

Buraya kadar aktarılanlar genel olarak değerlendirildiğinde kimliğin bir çok yönünün olduğu söylenebilir. Bireyin özelliklerine ya da deneyimlerine dayanan kimliğin kişisel yönü, diğeri de toplumun etkisine vurguda bulunan kimliğin sosyal yönüdür. Bu yönler kimliğin biçimlenmesinde temel dayanaklardır.

Sonuç olarak kimlik ve benlik kavramları arasında bir ayrım yapılmak istendiğinde Schwartz ve arkadaşlarının (2011) yaptığı ayrım bu çalışmanın temel aldığı bir ayrım olarak kullanılmıştır. Benlik daha üst ve geniş bir yapı olarak görülürken kimlik ise bu yapının içini içsel yatırımlarla oluşturan bir süreç olarak görülmektedir.

## **2. 2. KİMLİK GELİŞİMİNİ AÇIKLAYAN KURAMLAR/MODELLER**

Kimlik gelişimi ile ilgili kuramlara/modellere genel olarak bakıldığında Erikson'un Psikososyal Gelişim Kuramının ve onun temel önermelerine dayanarak oluşturulan Marcia'nın Kimlik Statüleri modelinin etkili olduğunu söyleyebiliriz. Kimlik gelişimini açıklamak amacıyla pek çok model/yaklaşım önerilmiştir. Kimlik gelişimi araştırmalarında en çok kullanılan yaklaşım/modelleri şu şekilde sınıflandırılabilir: Kimlik statülerine odaklanan modeller (Marcia, Waterman), kimlik gelişiminde sosyal-bilişsel süreçlere odaklanan Kimlik Stilleri Modeli (Berzonsky) ve son olarak da kimlik gelişiminde sürece odaklanan Kimlik Süreci Modelleri (Crocetti ve arkadaşları, Luyckx ve arkadaşları).

Bu çalışmada Luyckx ve arkadaşları (2006 a,b,c, 2008 a,b,c,d,e) tarafından ortaya konulan Beş Boyutlu Kimlik Biçimlenmesi modeli kullanılmıştır. Bu yaklaşımın temel dayanaklarını aktarmak için bir sonraki bölümde Erikson'un Psikososyal Gelişim Kuramı, Kimlik Statüleri Modelleri ve Kimlik Süreci Modelleri aktarılmıştır.

### **2. 2. 1. Erikson'un Psikososyal Gelişim Kuramı**

Erikson Freud'un Psikoseksüel gelişim kuramının temel kavramlarının psikolojik yapılar, bilinç, bilinçdışı, güdüler, psikososyal

evreler, normal-anormal sürekliliği ve psikoanalitik metodoloji, geçerliliğini kabul etmiştir. Ancak Erikson kuramında Freud'un ergenliğe kadar incelediği yaşam evrelerini yaşam boyu evreleri haline getirmiştir.

Erikson, gelişim kuramını oluştururken üç tür yöntemden yararlanmıştır. Bunlar sırasıyla, çocukların doğrudan gözlenmesi, kültürlerarası karşılaştırma ve psikotarihtir (Miller, 1993).

Erikson'un gelişim kuramında temel oluşturan bazı kavramlar vardır. Bunlardan ilki aşamalı oluşum ilkesidir. Erikson, Evans'la yaptığı söyleşi kitabında aşamalı oluşum ilkesini şu şekilde açıklamaktadır;

"Epi" üstünde; "genetic" (genesis) ise ortaya çıkma anlamındadır. Bundan dolayı epigenetik (epigenesis) zaman ve mekan içerisinde bir parçanın diğer parça üzerinde gelişmesi anlamındadır (Evans, 1981 s.21).

**Aşamalı oluşum ilkesine** göre organizma ilke olarak önceden belirlenmiş adımlar uyarınca, belli bir temel tasarıma göre gelişir. Erikson'un kuramında sözü edilen temel tasarım planı ile belirtilen minyatür ve önceden belirlenmiş bir özelliğin gelişmesinden çok evresel ve hiyerarşik bir gelişimin olmasıdır (Erikson, 1963; 1984).

Erikson'un kuramında önemli olan diğer kavramlar bölge (zone), organ işlev biçimi (organ mode) ve toplumsal işlev örüntüsü (social modality) kavramlarıdır. **Bölge**; organizmanın gelişim evresine uygun beden bir bölümünü temsil eder. **Organ işlev biçimi**; gelişim evresine uygun beden bölgesinin davranışını belirtir. **Toplumsal işlev örüntüsü** ise gelişim evresine uygun beden bölgesinin davranış biçimi, kişilerarası ilişki örüntüsünü belirlemesidir (Erikson, 1984; Öztürk, 1997).

Erikson'un gelişim kuramının önemli diğer bir kavramı da **psikososyal bunalımdır**. Birey temel tasarım planında belirtilen sekiz evreye ayrılan çatışmaları çözmek zorundadır. Her çatışma içerisinde benliğin yeterliliğini belirleyen biri olumlu, biri olumsuz iki karşıt uç vardır. Örneğin temel güvensizliğe karşı güven gibi. Bu benliğin yaşamın o dönemi boyunca yaşadığı çatışmadır. Bu çatışmalar hiçbir zaman bütünüyle kesin bir çözüme kavuşmazlar. Her dönem kendisinden sonra gelen dönem için bir basamak oluşturur ve her dönem önceki dönemlerin etkisi ile biçimlenir (Erikson, 1963; 1984).

Erikson gelişim kuramında sekiz evre tanımlamıştır. Her evre üç boyuttan oluşmaktadır. İlk boyut psikoseksüel bölgelerden ve davranışsal modlarda belirtilen, bireyin ihtiyaç ve yeteneklerinden oluşan fiziksel gelişimdir ve bu her evrenin temelini oluşturur. İkinci boyut, bireyin ihtiyaç ve yeteneklerine uydurulmuş, özel kültür tarihi boyunca geliştirilmiş sosyal bağlam ya da kurumlardır. Üçüncü boyut ise kültürel bağlam içerisinde bireyin deneyimleyerek geliştirdiği psikolojik anlam ya da kendilik farkındalığıdır (Marcia, 1994).

Psikolojik gelişim kültürle iki yönden ilişkilidir. İlki her kültürdeki çocuk aynı evrelerden geçerek büyümesine rağmen her kültürün her evrede çocuğun davranışını yönlendirmede ve geliştirmede kendine ait özellikleri vardır. İkincisi ise zaman içerisinde değişen kültürün içerisinde yer alan kültürel göreceliliktir. Bir kuşakta bireylerin gereksinimlerini karşılayan kurumlar bir sonraki neslin gereksinimlerini karşılayamayabilir. Endüstrileşme, göçler, sivil hak hareketleri bireylerin yaşam gereksinimlerini farklılaştırabilir (Miller, 1993).

Yukarıda belirtildiği gibi Erikson'un gelişim kuramı sekiz evreden oluşmaktadır. Her evrenin kendine özgü özellikleri vardır. Aşağıda evreler ve evrelerin özelliklerinin özetlendiği tablo sunulmaktadır.



**Tablo 1 Erikson'un Sekiz Psikososyal Gelişim Evresi ve Bunlara Karşılık Gelen Kimlik Duygusu**

Yaş dönemleri	Psikososyal gelişim evresi	Kimlik duygusu
Bebeklik	Temel güven-Güvensizlik	"Ben bana verilenim"
İlk çocukluk	Özerklik-Utanç,kuşku	"Ben oluşturduğum şeyim"
Oyun çağı	Girişimcilik-Suçluluk	"Ben olacağımı hayal ettiğim şeyim"
Okul çağı	Çalışkanlık-Aşağılık duygusu	"Ben öğrenebildiklerim tümüyüm"
<b>Ergenlik</b>	<b>Kimlik duygusu-Rol karışıklığı</b>	<b>"Ben kimim"</b>
Genç Yetişkinlik	Yakınlık-Yalıtılmışlık	"Biz sevebildiklerimizin tümüüz"
Yetişkinlik	Üretkenlik-Durgunluk	"Ben ürettiğim şeyim"
Yaşlılık	Ego bütünlüğü-Umutsuzluk	"Ben geride bırakabildiklerimim"

(Kaynak; Erikson,1963, s.273).

Tablo 1'de görüldüğü gibi Erikson ergenlik dönemini kimlik duygusuna karşı rol karışıklığı dönemi olarak tanımlamıştır. Bu dönemde kimlik duygusu "ben kimim?" sorusuna verilen yanıtlarla oluşturulmaktadır. Bu çalışmanın temel odağının kimlik gelişimi olmasından dolayı bu bölümde Erikson'un gelişim evrelerinden, kimlik duygusunun yoğun biçimde yapılandırıldığı ergenlik dönemi incelenmeye çalışılmıştır.

**Kimlik duygusu kazanmaya karşı kimlik kargaşası.** Erikson, Freud'un insanların hoşnutsuzluk yaratan durumlarda kendilerini nasıl savundukları odağından çok, insanların yaşamlarındaki temel soru olan kimlik sorunsalı ile ilgilenmiştir. Erikson'un bakış açısı Freud'a göre

olumludur. Freud, benliği alt-benliğin dürtüleri ve üst-benliğin talepleri arasında arabulucu gibi görmesine karşın Erikson, benliğin pek çok yapıcı işlevi olduğunu belirtmiştir. Erikson'a göre benlik, kişiliğin oldukça güçlü ve bağımsız bir bölümüdür. Benlik, kişinin kimliğini oluşturmak ve çevresi üzerinde egemenlik kurma gereksinimini tatmin etmek gibi hedefler doğrultusunda çalışmaktadır (Burger, 2006).

Erikson'a göre ergenlikten önce varolan tüm aynılık ve süreklilikler ergenlikte yeniden az ya da çok sorgulanırlar; çünkü bu evrede erken çocukluk dönemininkine benzeyen bedensel büyüme ortaya çıkmaktadır. Büyüyen ve gelişen ergenler kendilerini ne olarak hissettikleri ile karşılaştırmalı olarak başkalarının gözünde nasıl göründüklerini bulmaya çalışacaklardır (Erikson, 1984; Kroger, 1989).

Erikson'a (1968) göre kişisel kimliğe sahip olmanın bilinçli duygusu aynı zamanlı iki gözleme dayanır. İlki kişinin benlik aynılığının zamanda ve mekanda varlığının sürekliliğinin algısıdır. İkincisi ise bir başkasının kişinin benlik aynılığını ve sürekliliğini tanımlamasıdır.

Erikson'a (1968) göre ergenlikte, ergenin yapması gereken en önemli görev ego kimliği duygusunu oluşturmaktır. Kimlik biçimlendirmesi ergenliğin temel psikososyal görevidir ve yetişkinliğe geçiş için bir gerekliliktir. Erikson'a göre ergenler güçlü bir kimlik duygusu oluşturmak için büyük çaba sarfederler. Kimlik oluşturmada biri olumlu biri de olumsuz iki kutup bulunmaktadır. Olumlu uçta bireyin zamana karşı oluşan sürekli ve tutarlı bir kimlik duygusu, olumsuz uçta ise bireyin kimlik yapılandırması ile ilgili olarak rol karışıklığı vardır.

Erikson'a (1968) göre toplum ergenlerin kimlik yapılarını oluşturması için onlara belirli bir zaman verir. Erikson'un kavramı ile bu askıya alma- psikolojik moratoryum- dönemidir. **Askıya alma** gencin yetişkin sorumluluklarını almaya geçişte bir tür hazırlanma ve zaman kazanma dönemidir. Erikson'a göre toplum, ergenlere askıya alma dönemini bilinçli olarak verir. Ergenler bu dönemde kesinleşmiş bağlanmalar yapmadan önce çeşitli seçenekleri dener.

Ergenler, kimlik yapılarını olumlu biçimde yapılandıramadıklarında iki durumla karşı karşıya kalırlar. Bunlar kimlik dağınıklığı ve ters kimliktir. Ergen seçenekleri deneyimleme sürecinde toplum tarafından

engellemelerle karşılaşırsa kimlik kargaşası yaşayabilir. Kimlik kargaşası, genç insanların çeşitli roller ve yaşantılar arasında eş güdümlenme yapmaması, egoya aktarılan yoğun bilgileri organize edememesi sonucunda ortaya çıkar. Kimlik kargaşası durumunda bireyler kümeleşme ve bu kümelerin norm ve kurallarına sıkı sıkıya bağlanma eğilimini ortaya çıkarabilmektedir. Kimlik duygusunun kazanılması belirli bir çabayı gerektirir. Ergenin farklı rolleri ve yaşantıları bütünleştirememesi, dışarıdan gelen bilgileri örgütleyememesi sonucunda bazı klinik belirtiler ortaya çıkabilir. Bu durumun daha da ağırlaşması kimlik dağınıklığı durumunu ortaya çıkarır. Ergenlikte kimlik bunalımının neden olduğu bir başka sonuçta ters kimliktir. Ters kimlikte, ergenler toplumun ondan beklediği rollere karşı gelerek aşırı uçtaki rolleri ve davranışları benimser. Erikson'a göre kimlik gelişimini olumlu ve kabul gören bir ortamda tamamlamayan ergenlerin hiçbir şey olmaktansa kötü ya da toplumun kabulüne ayrı bir seçeneği tercih edeceğini belirtir (Erikson, 1968; 1984).

Erikson'un ergenlik döneminde kimlik gelişimi ile ilgili çalışmaları, ergenlik dönemini anlamada önemli bir durak olmuştur. Erikson'un kavramsallaştırmasını kullanarak pek çok çalışma yapılmıştır ve hala da yapılmaktadır. Erikson'un çalışmalarından sonra onun kuramsal temelini alarak yapılan çeşitli modeller oluşturulmuştur. Bundan sonraki bölümde bu yaklaşımlar kısaca gözden geçirilecektir.

## **2. 2. 2. Kimlik Statüleri Modelleri**

Erikson'un Psikososyal Gelişim Kuramına dayanarak pek çok model oluşturulmuştur. Bunlardan en önemlisi kimlik gelişimi literatürene büyük etkisi olan Marcia'nın Kimlik Statüleri Modelidir. Kimlik Statüleri Modeli ortaya konulduğundan beri bu modeli temel alarak 500'ün üzerinde kuramsal ve ampirik yayın yapılmıştır (Luyckx ve ark., 2008a). Kimlik gelişimini statüler bağlamında açıklayan diğer bir yaklaşım da Waterman'ın (1992, 2008) kişisel anlamlılık duygusuna vurguda bulunan yaklaşımıdır.

Bu bölümde ilk olarak Marcia'nın ve daha sonra da Waterman'ın modeli aktarılmıştır.

## 2. 2. 2. 1. Marcia'nın Kimlik Statüleri Yaklaşımı

Marcia Erikson'un psikososyal gelişim kuramının temel kavramlarını kabul ederek, kimlik yapılarının ölçülebilme sorunuyla yoğun olarak ilgilenmiştir. Marcia kimliği, benliğin yapılandırması olarak kavramsallaştırmıştır. Marcia'ya göre içsel benlik yapılandırması, güdülerin, yeteneklerin, inançların ve bireyin tarihinin dinamik örgütlenmesidir (Bosma, 1995).

Marcia, kimliği şöyle tanımlamaktadır; *Sosyal bağlam içerisinde bireyin kendisindeki ve başkalarındaki anlamlılık duygusudur. Bu kimlik duygusu ile belirtilen bireyin anlamlılık duygusunun geçmişten günümüze ve geleceğe olarak süreklilik oluşturmasıdır* (Marcia, 1994, s.70).

Marcia'a (2002a) göre ergenliğin kimlik gelişiminde doruk noktası olmasının bazı nedenleri vardır. Ergen açısından bakıldığında, ergenlik, fiziksel, cinsel, bilişsel ve ahlaki gelişim açısından değişimlerin en hızlı biçimde yaşandığı dönemdir. Kroger'e (2002a,b,c) göre ergenlik ve ileri yetişkinlik birbirine benzemektedir. İkisinde de fiziksel gelişim, cinsel gelişim, bilişsel gelişim açısından büyük değişimler yaşanmaktadır. Ergenlik döneminde bu gelişim ilerleme yönündeyken, ileri yetişkinlik döneminde gerileme yönündedir. Yaşanan bu yoğun değişimden dolayı iki dönemdeki kimlikle ilgili yapılanmaların incelenmesinde benzer yaklaşımın (Marcia'nın kimlik statüleri görüşmesi) kullanılabileceği belirtilmektedir. Marcia'ya (2002a) göre kimlik gelişiminin ergenlikte doruk noktasına ulaşmasının diğer bir nedeni de toplumun bu dönemde ergenin artık yetişkin rollerini almasını, denemesini ve sürdürmesini beklemesidir. Bu iki nedenden dolayı ergenlik kimlik gelişimi için doruk noktasıdır.

Marcia (1989; 1994) kimlik statülerini belirlerken iki önemli kavramı kullanmaktadır. Bunlar seçeneklerin araştırılması ve içsel yatırımdır. **Seçeneklerin araştırılması**; bireyin, samimi ve bilinçli olarak alternatif iş, inanç ve yönelimleri sorgulaması, deneyimlemesidir. **İçsel yatırım** ise bireyin, farklı alanlardaki alternatif seçenekleri seçmesi ve bu seçimler doğrultusunda davranışlar ortaya koymasıdır. Marcia (1989, 1994) bireyin yaşamla kurduğu anlamlı bağların bazı alanlarda açıkça görülebileceği sayıtlısıyla belli başlı yaşam alanları tanımlamıştır. Marcia iki yaşam

alanı belirlemiştir. Bunlar meslek ve ideoloji alanlarıdır. Daha sonra özellikle cinsiyet farklarını göz önüne alarak bu iki alanı ideoloji ve kişilerarası alan olarak belirlemiştir. **İdeoloji alanında** dini inançlar, politik seçimler, meslek seçimi ve felsefi yaşam biçimi yer almaktadır. **Kişilerarası alanda** ise arkadaşlık, flört, cinsiyet rolü, serbest zaman uğraşları gibi yaşamsal alanlar tanımlanmıştır.

Marcia (1989, 1994) belirtilen iki yaşam alanında bireylerin seçeneklerin araştırılması ve içsel yatırım süreçlerini göz önüne alarak dört kimlik statüsü belirlemiştir.

**Tablo 2. Seçeneklerin Araştırılması ve İçsel Yatırım Boyutlarına Göre Kimlik Statülerinin Dağılımı**

	<b>Başarılı</b>	<b>Askıya Alınmış</b>	<b>İpotekli</b>	<b>Dağınık</b>
<b>Seçeneklerin Araştırılması</b>	<b>Var</b>	<b>Var</b>	<b>Yok</b>	<b>Var ya da Yok</b>
<b>İçsel Yatırım</b>	<b>Var</b>	<b>Yok</b>	<b>Var</b>	<b>Yok</b>

(Kaynak: Marcia, 1993, s.11).

**Başarılı kimlik statüsü.** Bu statüde yer alan bireyler, olası seçenekleri etkin bir şekilde araştırarak içsel yatırımlar oluştururlar. Bu statüdeki bireyler kimliğe karşı rol karmaşası çatışmasını başarıyla çözümlemişlerdir. Kimlik başarısı ego gücünü artırır. Başarılı kimlik statüsündeki bireyler kendileri ile uyum içindedir, kendi kapasitelerini, sınırlılıklarını ve düşüncelerini kabul ederler.

**Askıya alınmış (moratoryum) kimlik statüsü.** Bu statüde yer alan bireyler, etkin olarak olası seçenekleri araştırırlar ancak belirgin içsel yatırımlarda bulunmazlar. Bu bireyler sürekli yeni rolleri denerler. Marcia'ya göre askıya alınmış kimlik başarılı kimlik için bir ön koşuldur. Birey askıya alınmış kimlik statüsündeyken dünya kişi için sabit, kontrol edilebilir ve hoş bir yer olarak görünmez. Askıya alınmış kimlik

statüsündeki bireyler genellikle hükümeti, politikayı, eğitimi kısaca her şeyi değiştirmek isterler.

**İpotekli kimlik statüsü.** Bu statüde yer alan bireyler belirgin içsel yatırımlarda bulunmuşlardır ancak bu içsel yatırımları oluştururken etkin araştırma sürecini yaşamazlar. Bu bireyler anababa, akraba ya da diğer önemli kişilerin beklentilerine göre kimliğini oluşturur. Akran gruplarının belirlediği roller ve değerler de bazen kişinin herhangi bir sorgulama yapmaksızın ipotekli kimlik oluşmasını sağlayabilir.

**Dağınık kimlik statüsü.** Bu statüde yer alan bireyler geçici araştırmalarda bulunurlar ancak herhangi bir içsel yatırımda bulunmazlar. Bu statüdeki bireyler meslek seçimi, dinsel inanç ya da politik görüş konularında içsel bir yatırımda bulunmamışlardır. Dağınık kimlik statüsündeki bireyler herhangi bir içsel yatırımda bulunmadıklarından, dışarıdan gelecek etkilere açıktır ve bu nedenle de ele geçirdikleri fırsatları amaçsızca değerlendirmek isterler.

Literatürde ayrıca yukarıda aktarılan dört kimlik statüsünün de alt boyutları bulunmaktadır. Marcia (1994) dağınık kimlik statüsü için iki alt boyut tanımlamıştır. İlki duygusuz (apathetic) ve sosyal olarak izole olmuşlar, ikincisi ise *playboy* ya da *playgirl* olarak nitelendirilen ergenlerdir. İlk grup, iletişimden, paylaşımdan kaçınırken; ikinci grup ise zorlayıcı bir biçimde iletişim çabası içerisindedir. Her iki grupta kişilerarası ilişkilere yüzeysel olarak bakarlar.

Marcia'nın (1989,1994) kimlik statüleri yaklaşımına göre başarılı ve askıya alınmış kimlik statüleri üst; ipotekli ve dağınık kimlik statüleri ise alt kimlik statüleri olarak tanımlanmıştır.

Kimlik statülerini Erikson'un ergenlik döneminin temel çatışması olan kimlik duygusuna karşı rol karışıklığı ile karşılaştığımızda, başarılı kimlik statüsünün kimlik duygusunu, dağınık kimlik statüsünün ise rol karışıklığını yansıttığı söylenebilir (Schwartz ve ark., 2011).

Marcia'a (2002a) göre ergenler tipik olarak kimlik biçimlendirmesine ipotekli kimlik statüsüne sahip olarak girerler. Çünkü ergenler bu zamana kadar anababalarının ya da diğer yetişkin

dünyasının görüngülerinin değerlerini, bakış açısını kabul etmiştir. İpotekli kimlik statüsünden sonra askıya alınmış kimlik statüsüne girerler. Bu dönemde o ana kadar getirdikleri değerleri, bakış açılarını ve inançları tekrar gözden geçirirler. Sürekli olarak çeşitli seçenekleri araştırırlar. Bu aktif araştırma sürecinden sonra başarılı kimlik statüsüne geçerler ve sürekli bağlanmalar oluştururlar. Marcia'ya göre bu geçiş düzeni en olumlu geçiş sürecidir. Ancak bundan farklı süreçlerde çıkabileceğini belirtmektedir.

Literatüre bakıldığında kimlik gelişimi ile ilgili yapılan çalışmaların çoğunun Marcia'nın kavramsallaştırmasına dayanılarak yapılan çalışmalardan oluştuğu görülmektedir. Marcia'ın yaklaşımı bu denli yoğun kullanılmasına karşın, Marcia'nın yaklaşımına çeşitli eleştiriler de getirilmiştir. Bosma (1992,1994,1995) Marcia'nın kimlik statüleri yaklaşımının sınırlılıkları olduğunu belirtmiştir. Bu sınırlılıkların ilki, kimlik statüsü görüşmelerinde seçilen alanla ilgilidir. Kimlik statüleri belirlenirken genellikle 18-25 yaş arasındaki erkek üniversite öğrencileri ile gerçekleştirilen araştırma sonuçlarının göz önüne alındığını belirtir. Bu da kimlik statüsü araştırmalarında kızlar için olumsuzluk yaratmaktadır. İkinci sınırlılık, ergenliğin sadece bir karar verme süreci olarak görülmesidir. Oysa Coleman ve Hendry (1995) tersine ergenliğin, ergenin farklı seçeneklerle karşılaştığı ve farklı bağlanmalara gereksinim duyduğu, birkaç farklı dönemden oluştuğunu belirtmektedir. Üçüncü sınırlılık ise statü modelinin kategori karakterinin altında yattığını belirtmektedir. Bireyler dört olası kategoriden birisine yerleştirilir. Bu durum kişilerarası farklılıkların ortaya konması açısından uygun olmakla birlikte birey içi farklılıklar açısından uygun değildir. Dördüncü sınırlılık ise statü modelinin psikometrik özellikleri ile ilgilidir. Statülerinin güvenli biçimde puanlanmasının kolay bir iş olmadığı belirtilmektedir. van Hoof (1999) ise Marcia'nın modeli ile ilgili eleştirisinde, Marcia'nın modelinin Erikson'un kimlik kavramının yapısal yönünü tam anlamı ile yansıtmadığını belirtmektedir.

Marcia'nın kimlik statüleri yaklaşımı ortaya konulduğu yıldan beri yüzlerce araştırmaya öncüllük etmiştir. Bundan sonraki bölümde içsel

yatırımın niteliğine vurguda bulunan Waterman'ın statüler modeli aktarılmıştır.

## **2. 2. 2. Waterman'ın En İyi Psikolojik İşlev Olarak (Eudaminostic) Kimlik Yaklaşımı**

Waterman (1992,1995,1999) tarafından ortaya konulan en iyi psikolojik işlev olarak kimlik yaklaşımı, Erikson'un kimlik gelişimi kuramını ve psikolojik işlevsellik felsefenin temelleri alınarak oluşturulmuştur. Psikolojik işlevsellik temelde bir ahlak kuramıdır. Bu kurama göre insanlar yaşamlarındaki gerçek potansiyellerine doğru benliklerini keşfettiklerinde ulaşırlar. Bu yaklaşımın felsefi içeriği Erikson'un kuramında da görülebilir. Erikson'a göre üst nitelikteki kimlik, kendi evinde olma hissi uyandıran kimlik parçalarının keşfi ile mümkündür. Kendini tanımlama etkinliklerinde öznel deneyim psikolojik işlevsellik kimlik yaklaşımında kritik bir öneme sahiptir.

Waterman (1992,1995,1999) kimlik statülerini saptarken, Marcia'nın kimlik statülerini belirlemek amacı ile kullandığı seçeneklerin araştırılması ve içsel yatırım değişkenlerine üçüncü bir değişken olan kişisel anlamlılık duygusunu (feeling of personal expressiveness) eklemiştir. Kişisel anlamlılık duygusu yukarıda aktarılmaya çalışılan psikolojik iyi oluş felsefesinden gelmektedir. Kişisel anlamlılık duygusu, bireye kimlik öğelerinin iyi seçilip seçilmediği konusunda değerlendirme yapmasını sağlar. Waterman (1992,1999) en iyi psikolojik işlev olarak ifade edilen yaklaşımında yedi kimlik statüsü tanımlamıştır.

**Anlamlandırılmış başarılı kimlik statüsü.** Bu statüde yer alan bireyler, kimlikleri ile ilgili seçeneklerin araştırılmasından sonra onların yetenek ve tutumları ile uyuşan amaçlara, değerlere ve inançlara yönelik içsel yatırımlar oluştururlar ve bunları yaşamlarının gelecekteki amaçları olarak algırlarlar.

**Anlamlandırılmamış başarılı kimlik statüsü.** Bu statüde yer alan bireyler, araştırmadan sonra, kurulmuş içsel yatırımları temelde yararlı olarak algırlarlar. Ancak amaçları ile ilgili içsel yatırımlar ne onların



yetenek ve tutumları ne de yaşamlarındaki hedeflerle bütünleşmiş değildir.

**Anlamlandırılmış askıya alınmış kimlik statüsü.** Bu statüde yer alan bireyler, kimlik konuları ile ilgili anlamlı çözümler ararlar.

**Anlamlandırılmamış askıya alınmış kimlik statüsü.** Bu statüde yer alan bireylerin, kimlik krizlerini çözmek için kriterleri yoktur.

**Anlamlandırılmış ipotekli kimlik statüsü.** Bu statüde yer alan bireyler, ilk alternatifle kararlı olarak içsel yatırımda bulunan bireylerdir. Özel kimlik parçaları içeren bütünleri daha sonra kendi tutum, yetenek ve yaşamlarındaki amaçlarda deneyimlerler.

**Anlamlandırılmamış ipotekli kimlik statüsü.** Bu statüde yer alan bireyler, kimlikle ilgili seçenekleri araştırmadan içsel yatırımlar oluştururlar. Oluşturulan içsel yatırımlar kişinin yetenek, tutum ya da yaşamındaki amaçlarla ilgili değildir.

**Dağınık kimlik statüsü.** Dağınık kimlik statüsündeki bireyler herhangi bir içsel yatırım yapmadıkları ve kimlik biçimlenmesi görevi ile ilgili olmadıkları için kişisel anlamlılık kavramının bu statüde olmayacağı varsayılmıştır.

Waterman'ın kimlikle gelişimi ile ilgili modelini temel alan çalışmalara literatürde pek fazla rastlanmamaktadır. Ancak Kroger (2000) kimlik kararının yapılanmasının niteliği ile ilgilenildiği için Waterman'ın yaklaşımının gelecek çalışmalar için büyük yarar sağlayacağını belirtmektedir.

Bu bölümde kimlik gelişimini statüler bağlamında ele alan iki model aktarılmıştır. İzleyen bölümde kimlik gelişimini kimlik stilleri bağlamında ele alan Berzonsky'nin Kimlik Stilleri Yaklaşımı aktarılmıştır.

### 2. 2. 3. Kimlik Stili Yaklaşımı

Bu bölümde kimlik gelişiminde sosyal-bilişsel süreçlere odaklanan Sosyal-Bilişsel Kimlik Gelişimi Yaklaşımı aktarılmıştır.

#### 2. 2. 3. 1. Berzonsky'nin Sosyal-Bilişsel Kimlik Gelişimi Yaklaşımı

Son kırk yıldır kimlik kavramı ile ilgili çalışmalara baktığımızda, yapılan çalışmaların çoğunun Marcia'nın kimlik statüleri yaklaşımına dayandığını görürüz. Son zamanlarda ise sosyal-bilişsel süreçleri göz önünde bulunduran yaklaşımlar ön plana çıkmaktadır. Berzonsky (1992,1996,1999,2003,2005) bireylerin benlikle ilgili konuları nasıl ele aldıklarını, kimlik konularını nasıl müzakere ettiklerini ve bunlarla ilgili olarak ne tür karar verme biçimlerini kullandıklarını göz önüne alarak kimlik stilleri yaklaşımını ortaya koymuştur. Berzonsky sosyal psikolojide çok kullanılan Kelly'nin (1955) insanların konulara bilim adamı gibi baktığı düşüncesini temel alarak, kimlik yapılandırma sürecinde de insanların benzer biçimde davrandıklarını belirtir. Berzonsky (1992,1996,1999,2003,2005) modelinde bireyin yapılandırma, korunum, ve kendi benliklerine uymada kullanılan sosyal-bilişsel süreçlere özellikle vurguda bulunmuştur. Berzonsky'nin modeline göre kimlik süreci üç ögeyi içerir. İlki en genel düzey olan kimlik stilidir. Bu öge bireylerin karakteristik olarak farklı sosyal ve çevresel bağlamda kullanmayı tercih ettiği strateji alanlarını kapsar. İkincisi sosyal-bilişsel stratejilerdir. Bu stratejiler, bilişsel sistemlerden ve organize parçalardan oluşur. Üçüncü öge ise bireylerin kimlik çatışmalarını çözmek ve karar verme gibi davranışlarda bulunmalarını içerir (Nurmi ve ark., 1997; Soenens ve ark., 2005)

Berzonsky (1992,1996,1999,2003) sosyal-bilişsel süreçleri göz önünde bulundurarak üç kimlik stili tanımlamıştır.

**Bilgi yönelimli kimlik.** Bu yönelimdeki bireyler, kimlik duygusunun yapılandırması ile ilgili karar vermede ve içsel yatırımlarını şekillendirmeden önce , benlikle ilgili bilgileri etkin bir biçimde araştırır ve değerlendirir. Bilgi yönelimli bireyler, Marcia'nın kimlik statüleri

sınıflamasında ya başarılı ya da askıya alınmış kimlik statüsü altında yer alırlar.

**Norm yönelimli kimlik.** Bu yönelimdeki bireyler, kimlikle ilgili problem durumları ile karşılaştıklarında aileler ve toplumsal referans gruplarını içeren bireylerin beklenti ve isteklerini göz önünde bulundurlar. Norm yönelimli bireyler, temel inanç ve değerlerini tehdit eden bilgilere kapalıdırlar. Bilgi yönelimli bireyler, varolan içsel yatırımlarına sıkı bir biçimde bağlıdırlar ve bunu sürdürmeye karşı dirençlidirler. Norm yönelimli bireyler, Marcia'nın kimlik statüleri sınıflamasında ipotekli kimlik statüsü altında yer alırlar.

**Kaçınma yönelimli kimlik.** Bu yönelimdeki bireyler, kişisel çatışmalardan ve kimlikle ilgili problemlerle karşı karşıya kalmaktan kaçınırlar. Bu yönelimdeki bireyler, buldukları koşulların gereklilikleri zorlamayınca kadar karar verme durumunu geciktirirler. Kaçınma yönelimli bireyler, Marcia'nın kimlik statüleri sınıflamasında dağınık kimlik statüsü altında yer alırlar.

Yukarıda aktarılmaya çalışılan Berzonsky'nin kimlik yapılanmasına ilişkin olarak ortaya koyduğu modeli özellikle kimlik gelişimine süreç olarak bakılmayı kolaylaştırmaktadır. Berzonsky'nin modelini temel alarak yapılan çalışmalar literatürde hızla artmaktadır. Bundan sonraki bölümde kimlik gelişiminde sürece odaklanan modeller aktarılmıştır.

#### **2. 2. 4. Kimlik Süreci Modelleri**

Bu bölüme kadar aktarılanlara bakıldığında kimlik gelişimin açıklanmasında Erikson'un kuramının temel olarak alındığı görülmektedir. Erikson'un kuramının temel varsayımlarını alarak oluşturulan Marcia'nın Kimlik Statüleri Modelinin kimlik gelişimi ile ilgili yapılan çalışmalarda en çok kullanılan model olduğu görülebilir. Marcia'nın modeline getirilen temel eleştirilerden biri bu modelin amacının kimlik sürecini göstermekten çok bireyleri sınıflandırması ya da statülere ayırmasıdır (Bosma, 1985; Cote ve Levine, 1988; Crocetti ve ark., 2010). Marcia'nın modelinde süreçten çok o anki durum ya da sonuç görülmektedir. Ancak

Erikson'un (1968) kuramına bakıldığında kimlik statik bir durum olarak değil de bir süreç olarak ele alınmıştır.

Bosma ve Kunnen'e (2008) göre ergenlik döneminde kimlik gelişimi ancak hem sürecin hem de bağlamın göz önünde bulundurulmasıyla tam olarak anlaşılabilir. Süreç denildiğinde hem farklı zaman dilimlerinde bireylerin kimlik gelişiminin incelenmesi hem de bireylerin kimlik ile ilgili yapılandırma süreçleri (örneğin Berzonsky'nin kimlik gelişimi yaklaşımında kullandığı sosyal-bilişsel süreçler, karar verme süreçleri) belirtilmektedir. Schwartz ve Pantin (2006) kimlik statülerinin sadece belirli bir zamandaki durumu gösterdiğini ve kimlik gelişimini anlamaya tam olarak hizmet etmediğini belirtmektedir.

Süreç modelleri kimlik biçimlenmesindeki gelişimleri açıklamada iki yönden yararlı görünmektedir. İlki süreç modelleri kimlik biçimlenmesindeki süreçleri görmemizi sağlar. İkincisi ise süreç modelleri hem değişken odaklı yaklaşımlar (variable-centered approaches) hem de kişi odaklı yaklaşımlar (person-centered approaches) olarak esnek bir biçimde kullanılabilir. Değişken odaklı yaklaşımlar olarak kimlik süreci ve ilgili değişkenler arasındaki ilişkilere odaklanmaktadır. Kişi odaklı yaklaşımlar olarak farklı kimlik statülerinde sınıflandırılmış bireyler arasındaki farklılıklara odaklanmaktadır (Crocetti ve ark., 2010).

Kimlik gelişiminde sürecin daha öne çıkmasıyla birlikte son beş yıldır sürece odaklanan modeller araştırmalarda daha sıklıkla kullanılmaya başlanmıştır. Bu modellerden en önemlileri ve en sık kullanılanları Luyckx ve arkadaşları (2006a,b,c,2008 a,b,c,d,e, 2010 a,b) tarafından geliştirilen Beş Boyutlu Kimlik Biçimlenmesi Modeli ve Crocetti ve arkadaşları tarafından geliştirilen Üç Boyutlu Kimlik Biçimlenmesi Modelidir.

İzleyen bölümde ilk olarak Beş Boyutlu Kimlik Biçimlenmesi Modeli ardından da Üç Boyutlu Kimlik Biçimlenmesi Modeli aktarılmıştır.

## 2. 2. 4. 1. Beş Boyutlu Kimlik Biçimlenmesi Modeli

Luyckx ve arkadaşları (2005, 2006 a,b,c,2008 a,b,c,d,e) Erikson'un (1968) Psikososyal Gelişim Kuramına, Marcia'nın Kimlik Statüleri Modeline, Berzonsky'nin Kimlik Stilleri Modeline, Waterman'ın Statüler Modeline dayanarak beş boyuttan oluşan bir kimlik biçimlenmesi modeli önermişlerdir. Başka bir deyişle bu model, kimlik biçimlenmesi hakkında kuramsal olarak Erikson'a, kimlik biçimlenmesini açıklamak için kullanılan boyutlar açısından Marcia'ya, süreç boyutunda Berzonsky'e ve içsel yatırımın niteliği konusunda ise Waterman'a dayanmaktadır. Bu model, Marcia'nın modelinin daha genişletilmiş ve süreç boyutu zenginleştirilmiş bir biçimi olarak da değerlendirilebilir ve modelde kimlik biçimlenmesinin sürece odaklanarak açıklanmaya çalışıldığı söylenebilir.

Bu model önerdiği farklı seçeneklerin araştırılması süreciyle de (saplantılı seçeneklerin araştırılması = ruminative exploration) kimlik gelişiminde bağlamı da göz önünde bulundurmuştur. Kimlik sürecinin doğru biçimde değerlendirilmesi için kimlik yapılandırmalarının içinde geliştiği bağlamın da dikkate alınması gerekmektedir. Erikson'un (1968) kimlik gelişimi kuramına bakıldığında, kuramın benlikle toplum arasındaki ilişkileri içerdiği görülmektedir. Erikson (1968) kimlik oluşumu sürecini hem bireyin gelişiminin merkezine hem de toplumsal kültürün merkezine yerleştirerek açıklamıştır. Erikson'a (1968) göre sosyal yapılar, teknolojik özellikler ve tarihsel özellikler kimlik biçimlenme sürecini etkilemektedir. Bu açıdan kimliğin içinde yapılandırıldığı bağlam kimlik oluşumu sürecinde önemli hale gelmektedir (Beyers ve Çok, 2008). Adams ve Marshall'a (1996) göre de mikro ve makro çevresel özellikler kimlik oluşturma sürecinde birbirlerini etkilerler. Makro düzeydeki özellikler, ekonomik sistem, politik ideolojiler, sosyal politikalar, demografik değişkenler, kurumsal değerler, fiziksel çevre, sosyal sınıf, ırksal ya da etnik yapıdır. Mikro düzeydeki özellikler ise kişilerarası ilişkiler, iletişim, medya ve sıradan ya da rutin günlük etkileşimleri içerir.

Luyckx ve arkadaşları (2005) ilk olarak dört boyut belirlerken daha sonraki çalışmalarında (Luyckx ve ark., 2008 a,b,c) boyut sayısını beşe çıkarmışlardır.

Marcia, seçeneklerin araştırılmasını kimlik gelişiminin altında yatan süreç olarak görürken içsel yatırım sürecini ise bu sürecin sonu olarak görmüştür. Beş Boyutlu Kimlik Biçimlenmesi Modelinde hem seçeneklerin araştırılması hem de içsel yatırım kimlik gelişiminin altında yatan süreçler olarak ele alınmıştır (Schwartz ve ark., 2011).

Beş Boyutlu Kimlik Biçimlenmesi Modelinde, Marcia'nın Kimlik statülerini belirlemek için kullandığı seçeneklerin araştırılması alt üç boyuta, içsel yatırım ise iki alt boyuta ayrılmıştır.

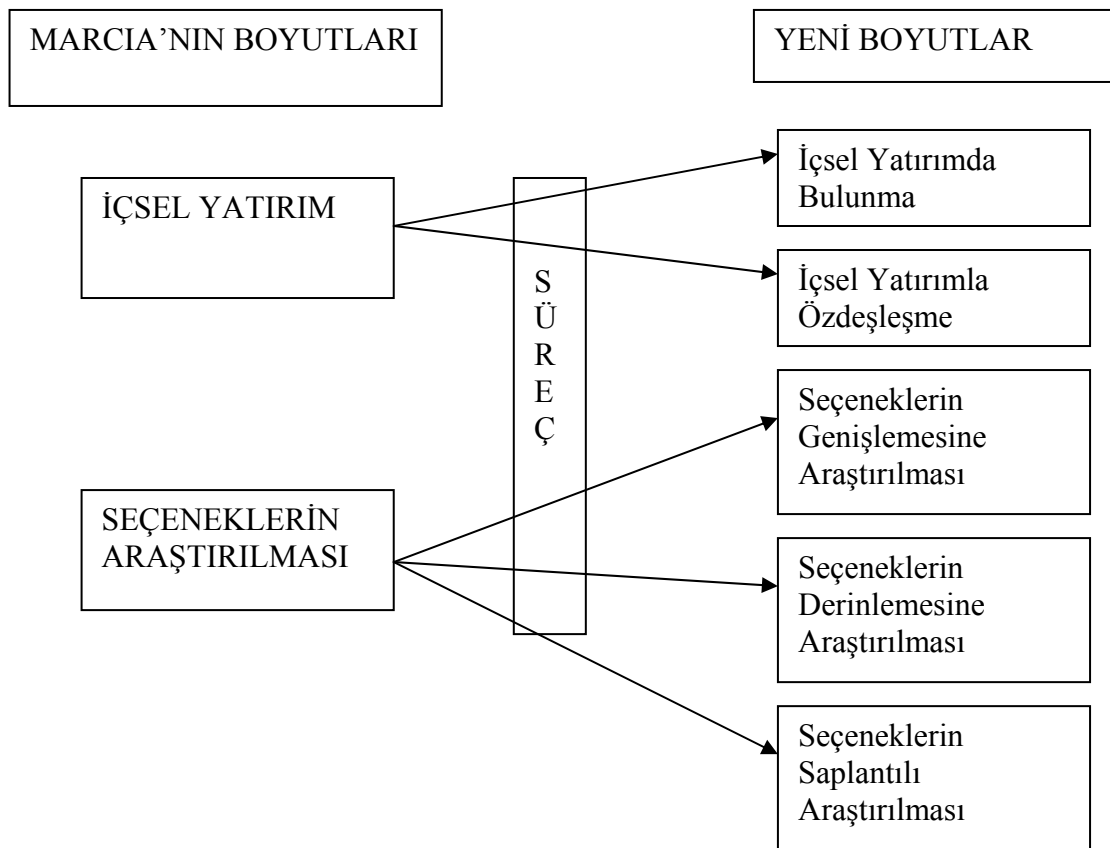

**Şekil 2. Marcia'nın ve Luyckx ve Arkadaşlarının Önerdiği Kimlik Boyutları**

(Kaynak: Luyckx ve ark., 2008a)

Yukarıdaki şekilde görüldüğü gibi Marcia'nın içsel yatırım süreci içsel yatırım yapma ve içsel yatırımla özdeşleşme olarak alt boyutlara ayrılırken, Marcia'nın seçeneklerin araştırılması süreci genişlemesine,

derinlemesine ve seçeneklerin saplantılı araştırılması olmak üzere üç alt boyuta ayrılmıştır. Aşağıda sırasıyla bu alt boyutlar açıklanmıştır.

**İçsel yatırımda bulunma (Commitment making).** Kimlikle ilgili konular hakkında karar verme derecesini göstermektedir. Bu boyut Marcia'nın modelindeki içsel yatırımda bulunma boyutunun karşılığıdır.

**İçsel yatırımla özdeşleşme (Identification with commitment).** Kişinin içsel yatırımlarını değerlendirdikten sonra içsel yatırımları ile özdeşleşme ve bunların kendisine ne oranda uyduğu konusundaki duygularının derecesini göstermektedir. Bu boyut Waterman'ın statüler modelinde kullandığı kişisel anlamlılık boyutuna benzemektedir. Waterman'nın modelinde kimliğin temel ayırıcısı içsel yatırımın niteliğidir.

**Seçeneklerin genişlemesine araştırılması (Exploration in breadth).** Bireylerin içsel yatırımlarda bulunmadan önce kimlik alanları ile ilgili farklı alternatifleri araştırma derecesini göstermektedir. Üniversiteye gidecek bir öğrencinin okumak istediği alana karar vermeden önce alanla ilgili kitaplar okuması, broşürlere bakması bu sürece örnek gösterilebilir. Bu boyut Marcia'nın modelindeki seçeneklerin araştırılması boyutunun karşılığıdır.

**Seçeneklerin derinlemesine araştırılması (Exploration in depth).** Kişinin sahip olduğu içsel yatırımların, kendisine ne kadar uyduğunu değerlendirmesi için onları derinlemesine değerlendirme derecesini göstermektedir. Üniversitede eğitim gören bir öğrencinin okul arkadaşları ile eğitim gördüğü bölüm hakkında konuşması, seçtiği programı tekrar değerlendirmesi bu sürece örnek gösterilebilir.

Buraya kadar aktarılan boyutlara baktığımızda aktarılan dört boyutun kimlik biçimlenmesindeki süreci anlamak açısından büyük öneme sahip olduğu görülebilir. Daha önce söylendiği gibi kimlik gelişiminde hem süreç hem de bağlam önemlidir. Beş Boyutlu Kimlik Biçimlenmesi Modelinde bağlamı daha çok seçeneklerin araştırılmasının

üçüncü boyutu olan saplantılı seçeneklerin araştırılması boyutunun açıklanmasında görebiliriz.

**Seçeneklerin saplantılı araştırılması (Ruminative exploration):** Kişilerin güçlü içsel yatırımlara ulaşmasını zorlaştıran araştırma sürecine saplanma (stuck) derecesini göstermektedir. Örneğin kişinin üniversitede hangi bölümde okuyacağına karar verememesi ve farklı alternatifler üzerinde düşünmeye devam etmesi.

Beş Boyutlu Modelin literatüre en büyük katkısı saplantılı seçeneklerin araştırılması sürecini literatüre kazandırmasıdır. Bu nedenle bu boyutun daha derinlemesine incelenmesi yararlı görünmektedir.

Cote'a (2002) göre modern öncesi dönemde ipotekli kimlik statüsü baskınken, erken modern dönemde başarılı, ileri (post) modern dönemde ise dağınık kimlik statüsü baskındır. Modern öncesi dönemde toplumun üyeleri, bireylerin kimlik gelişiminde toplumun belirlediği değerleri benimsemesini beklerken, erken modern dönemde bireylerin etkin bir biçimde kimlik yapılarını yapılandırmaları beklenmektedir. İleri modern dönemde ise bireyler kimliklerini, tüketim kültüründe, hızlı değişime ayak uydurarak ve başkalarının memnuniyetini elde etme yoluyla yapılandırırılar. İleri modern dönemin temel özellikleri arasında tüketim kültürü, başkalarına yönelim, yarışmacılık, imaj yapılandırması olması, kaotik ve daha az destekleyici olması gibi özellikler sayılabilir. Bu nedenlerden dolayı bazı bireyler içsel benlik yapılandırmalarından uzaklaşarak sürekli (perpetual) moratoryum sürecine girerler.

Daha önceki kimlik kuramlarında, seçeneklerin araştırılması genellikle işlevsel ve olumlu bir kimlik boyutu olarak görülmektedir. Bu modelde ise seçeneklerin araştırılması her zaman işlevsel olarak görülmemektedir. İşlevsel seçeneklerin araştırılması, yeni seçeneklere açık olmak, merak, yüksek düzeyde perspektif alma gibi özelliklerle belirginken, saplantılı/işlevsel olmayan (ruminative/maladaptive) seçeneklerin araştırılması ise, kaygı, depresyon, düşük düzeyde perspektif alma ile belirgindir. seçeneklerin saplantılı araştırılan bireyler kimlik sorularını yanıtlamakta zorlanırlar. Bu bireyler belirsizlik ve yetersizlik duygusuyla sonuçlanan aynı kimlik sorularını sürekli kendilerine sorup dururlar. Kimlik sorunlarını çözmedeki



sürekli girişimler ve bunların yetersizlik ve belirsizlikle sonuçlanması stres ve düşük düzeyde iyilik haline neden olmaktadır (Luyckx ve ark., 2008a).

Askıya alma süreci Erikson'un (1968) kuramında yetişkinliğe geçmeden önce sağlıklı kimlik gelişimi için çok önemli bir yere sahiptir. Bu dönemde özellikle ileri ergenlik döneminde bireyler pek çok yaşam alanında farklı rolleri deneyimlerler. Özellikle üniversite eğitimi yıllarına denk gelen askıya alma süreci başarılı kimliğin oluşumunda bir ön koşul zamanı gibidir. Bu dönemin uzamasının temel nedenlerinden biri gençlere yaşadıkları toplum tarafından çok fazla seçenek sunulması, ergenlere kendi kimliklerini tek başlarına oluşturma konusunda toplumsal baskıların yapılması ve bu konularda onlara yeterli destek ve rehberliğin sunulmamasıdır. Bu sonucu destekleyen bir çalışmada Çuhadaroğlu ve arkadaşları (2004) Adana ve Ankara'da yaşayan ergenleri çeşitli değişkenlere göre karşılaştırmışlardır. Çalışmanın sonuçlarına göre Ankara'da yaşayan ergenlerin kendilik kavramının sürekliliği Adana'da yaşayan ergenlerinkine göre anlamlı düzeyde daha düşük bulunmuştur. Bu durum Ankara'da yaşayan ergenlerin kimlik oluşturma sürecinde daha zorlandıklarını göstermektedir. Buna yol açan nedenin de Ankara'da gençler için daha fazla kimlik seçeneğinin bulunması olabileceği belirtilmiştir. Burada gözden kaçırılmaması gereken durum toplum tarafından ergenlere çok seçenek sunulmasının ergenlerin sürekli aynılık duygusunu sürdürmeyi zorlaştıracağıdır. Ancak ergenlere bu kaotik koşullar içerisinde gerekli destek verilip rehberlik yapıldığında ergenlerin yaşadıkları problemlerin düzeyinin azalacağı söylenebilir.

Bu modelde aşağıdaki şekildeki gibi bir süreç (bu sürecin herkes için genellenemeyeceği göz önünde bulundurularak) görülebilir.

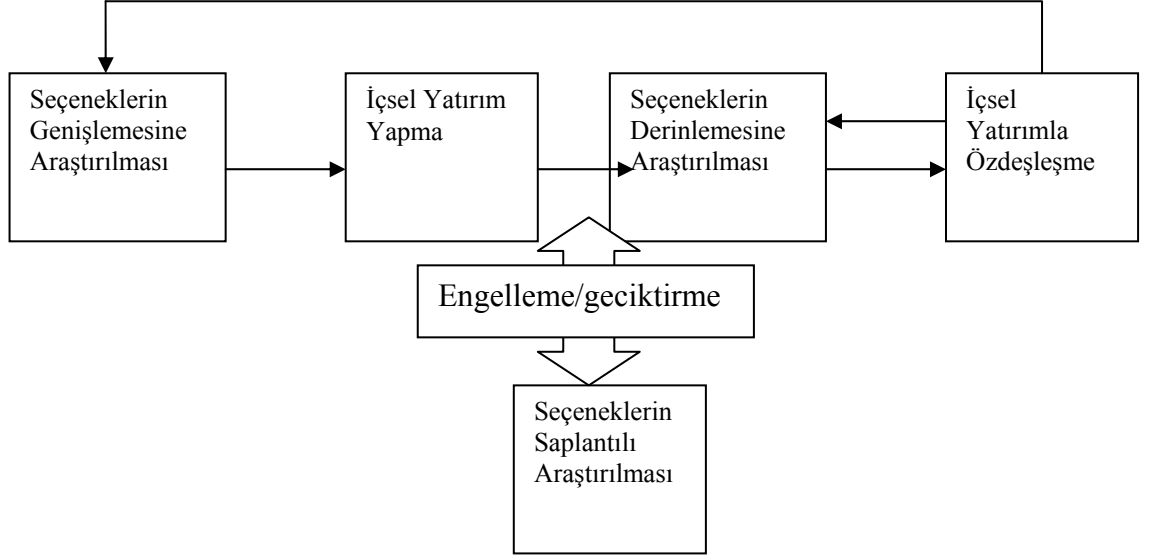

**Şekil 3. Kuramsal Süreç Modeli**  
(Kaynak: Luyckx ve ark., 2008a)

Bu modele süreç açısından bakıldığında bir kişi ilk olarak kimlik alanı ile ilgili bilgileri genişlemesine araştırır. Bu araştırma süreci sonunda bazı alternatiflerin kendisi için uygun olduğunu düşünerek içsel yatırımlar oluşturur. Daha sonra birey var olan içsel yatırımları hakkında tekrar düşünmeye başlayarak derinlemesine bir araştırma süreci içerisine girer. Derinlemesine araştırma süreci sonrasında birey sahip oldukları içsel yatırımlarla özdeşim kurarlarsa başka bir deyişle bu içsel yatırımlar “beni tanımlıyor”, “benim iyilik halimi sağlıyor” dediğinde içsel yatırımları ile özdeşim karar aksi durumda ya tekrar seçeneklerin derinlemesine araştırılması sürecine ya da en başa dönerek seçeneklerin genişlemesine araştırılması sürecine girer. Bu süreç içerisinde seçeneklerin saplantılı araştırılması içsel yatırım yapmayı ya engeller ya da geciktirir.

Daha önce belirtildiği gibi süreç modellerinin en büyük artıları hem değişken hem de kişi odaklı olarak çalışılmasına olanak tanımasıdır. Yani bu modelde kimlik biçimlenmesindeki süreçlere ayrıntılı olarak bakılıp aynı zamanda bireyler kimlik statülerine yerleştirilerek kişiler arası farklılıkların görülebilmesi sağlanmaktadır. Luyckx ve arkadaşları (2008a,b,c) beş kimlik boyutunu kullanarak yedi kimlik statüsü önermişlerdir. Modelde kimlik statüleri istatistiksel olarak kümeleme yöntemiyle oluşturulmaktadır. Aşağıda kimlik statüleri tablo olarak gösterilmiştir.

**Tablo 3. Luyckx ve Arkadaşlarının Kimlik Statüleri Modeli**

Boyut	Başarılı	İpotekli	Askıya Alınmış	Kaygısız Dağınık (Carefree Diffusion)	Dağılmış Dağınık (Diffused Diffusion)	Farklılaşmamış
İçsel Yatırım Yapma	Yüksek	Yüksek	Ortalamadan Düşük	Düşük	Düşük	Ortalamadan Düşük
İçsel Yatırımla Özdeşleşme	Yüksek	Yüksek	Ortalamadan Düşük	Düşük	Düşük	Ortalamadan Düşük
Seçeneklerin Genişlemesine Araştırılması	Yüksek	Düşük	Yüksek	Ortalamadan Düşük	Ortalamadan Düşük	Ortalamadan Düşük
Seçeneklerin Derinlemesine Araştırılması	Yüksek	Düşük	Ortalamanın Üstünde	Ortalamadan Düşük	Ortalamadan Düşük	Ortalamadan Düşük
Seçeneklerin Saplantılı Araştırılması	Düşük	Düşük	Yüksek	Ortalamadan Düşük	Yüksek	Ortalamadan Düşük

(Kaynak: Luyckx ve ark., 2008b, s. 64)

Yukarıdaki tabloda görüldüğü gibi bu modelde Marcia'nın dört kimlik statüsüne iki kimlik statüsü daha eklenmiştir. Bu iki yeni kimlik statüsü "kaygısız dağınık" ve "farklılaşmamış" kimlik statüleridir. Farklılaşmamış kimlik statüsü Adams ve arkadaşlarının (1989) tanımladığı düşük profilli askıya alınmış (low profile moratorium) kimlik statüsüne benzemektedir. Modelin ilk ortaya konulduğu çalışmada (Luyckx ve ark., 2008a) askıya alınmış kimlik statüsü saplantılı askıya

alınmış ve askıya alınmış olarak ayrılırken daha sonraki çalışmalarda (Luyckx ve ark., 2008b,c,d; Schwartz ve ark. 2011) sadece askıya alınmış kimlik statüsü tanımlanmıştır.

Bu model ortaya konulduğundan beri pek çok araştırmada kullanılmıştır. Bu modelin şu anki kullanım sıklığı düşünüldüğünde Marcia'nın Kimlik Statüleri Modeli kadar kimlik gelişimi literatürüne etkide bulunabileceği söylenebilir. İzleyen bölümde kimlik biçimlenmesini üç boyutla açıklamaya çalışan Üç Boyutlu Kimlik Biçimlenmesi Modeli aktarılmıştır.

#### **2. 2. 4. 2. Üç Boyutlu Kimlik Biçimlenmesi Modeli**

Kimlik biçimlenmesinde sürece odaklanan modellerden bir diğeri de Crocetti ve arkadaşları (2008, 2010) tarafından önerilen Üç Boyutlu Kimlik Biçimlenmesi Modelidir. Bu modelde de Beş Boyutlu Modelde olduğu gibi Marcia'nın Kimlik Statülerine dayanarak modeli genişletmeye ve kimlik biçimlenmesinde sürece odaklanmaya çalışılmıştır. Bu modelde de içsel yatırım bir sonuç olarak değil bir süreç olarak değerlendirilmiştir.

Bu modelde kimlik biçimlenmesinde üç ayrı ama birbiri ile ilişkili boyutun yer aldığı belirtilmektedir. Bu boyutlar aşağıda sırasıyla açıklanmıştır.

**İçsel yatırım (Commitment).** Farklı gelişim alanları ile ilgili seçimlerin kalıcılaştırılması olarak tanımlanmaktadır.

**Seçeneklerin Derinlemesine araştırılması (In-depth exploration).** Kişilerin sahip oldukları içsel yatırımlar hakkında etkin olarak düşünmesini, içsel yatırımları için ek bilgiler toplamaya çalışmalarını, diğer kişilerle bu konu hakkında konuşmalarını göstermektedir.

**İçsel yatırımın yeniden düşünülmesi (Reconsideration of commitment).** Kişilerin sahip oldukları içsel yatırımları farklı alternatiflerle karşılaştırmalarını, bu yönde araştırma yapmalarını göstermektedir. Bu boyutta bireylerin var olan içsel yatırımları onlara yeterli gelmediği, onları tatmin etmediği için bu boyutta bireyler yeni kimlik örüntülerini

ararlar. Üç boyut arasındaki ilişkiler aşağıdaki şekilde gösterilmeye çalışılmıştır.



**Şekil 4. Üç Boyut Arasındaki İlişkiler**

Üç boyutlu modelde ilk boyut bireylerin yapmış oldukları içsel yatırımı göstermektedir. Modele göre bireyler içsel yatırımda bulunduktan sonra var olan içsel yatırımları hakkında tekrar düşünürler. Eğer bu süreçte bireyler var olan içsel yatırımlarından memnun kalırlarsa bunu sürdürürler ancak tersi durumda ise var olan içsel yatırımlarına yeni seçenekler ararlar. Boyutlar arasındaki ilişkilere bakıldığında içsel yatırımla, derinlemesine seçeneklerin araştırılması arasında olumlu ilişki, derinlemesine seçeneklerin araştırılması ve içsel yatırımın yeniden düşünülmesi arasında olumlu ilişki vardır. İçsel yatırımla, içsel yatırımların tekrar düşünülmesi boyutları arasında ilişki bulunmamıştır (Crocetti ve ark., 2008, 2010, Klimstra, 2010).

Buraya kadar kimlik gelişimi hakkındaki literatür aktarılmaya çalışılmıştır. İzleyen bölümde özerklik ile ilgili literatür aktarılmıştır.

### 2. 3. ÖZERKLİK

Ergenlik döneminde özerklik gelişimi önemli bir gelişim görevi olarak görülmektedir (Shaffer, 2008). Özerklik (autonomy) kavramı pek çok biçimde tanımlanmış olsa da, özerkliğin yapılandırması ile ilgili kavramsallaştırmalar sınırlı görünmektedir (Beyers et al., 2003; Kins et al., 2009). Ergen gelişimi literatürüne bakıldığında özerklik bir şemsiye

kavram olarak çok yönlü kullanıldığı görülmektedir. Özerklik kavramı annababadan ayrılma duygusunun gelişimi (Freud, 1958), bireyleşmenin sonucu (Blos, 1979), ergenin anne babasının ve arkadaşlarının baskılarına direnci (Berndt, 1979), bağımsızlığın öznel duygusu (Elder, 1963), kendilik yönetimi ve karar vermede kendine güven ya da sosyal problem çözmede, politik ve ahlakla ilgili konularda akıl yürütmedeki bağımsızlık (Adelson, 1972; Kohlberg ve Gilligan 1972) gibi çeşitli gelişim alanlarında kullanılmaktadır (Akt. Steinberg ve Steinberg, 1986).

Özerklik kavramının kökeni politik bir yapı olarak eski Yunan siyasal tarihine dayanmaktadır. Bu kavram Yunan şehirlerinin yabancı kurallarından bağımsızlığını belirtmek için kullanılmıştır (Hmel ve Pincus, 2002). Özerk (autonomous) kavramı “öz” (auto=self) ve “erk” (nomous=rulling) sözcüklerinin yan yana gelmesinden oluşur. İki sözcüğün yan yana gelmesiyle de kendi kendini düzenleme, kendini yönetmeyi ifade etmektedir. Özerk kavramı, hürriyet, özgürlük, kendini tanımlama, kendini düzenleme, bağımsızlık gibi pek çok kavramla benzer anlamlı olarak kullanılmaktadır. Bu durum özerklik kavramının genel bir tanımının yapılmasını zorlaştırmaktadır.

Özerklik çeşitli biçimleri ile kişilerarası ilişkileri, kimlik duygusunu, psikolojik uyumu ve psikopatolojiyi etkilemektedir. Uygulamalı araştırmalar özerkliğin çocukların akademik performanslarını, yetişkinlerin iş memnuniyetini ve mesleki iş performanslarını etkilediğini göstermektedir (Hmel ve Pincus, 2002; Garcia ve Pintrich, 1996).

Kişilerin yaşamlarındaki önemine ve literatürdeki sık kullanımına karşın özerklik hakkında kuramsal bir ortaklıktan ve tanımlanmasında tutarlılıktan söz etmek pek mümkün görünmemektedir (Hmel ve Pincus, 2002).

Hmel ve Pincus (2002) özerklikle ilgili çalışmalarını değerlendirdikleri makalelerinde özerklik konusundaki çalışmalarını üç grup altında değerlendirmektedirler. Bunlar sırasıyla; “kendini yönetmek olarak özerklik”, “ayrılma olarak özerklik” ve son olarak da “incinebilirlik” olarak özerklidir. Aşağıda özerklikle ilgili bu yaklaşımlar aktarılacaktır.

**Kendi kendini yönetmek olarak özerklik (Autonomy as self-governance):** Bu bakış açısından özerklik kendi kendini yönetmek olarak değerlendirilmektedir. Bakan, özerkliği açıklarken eylemlilik (agency) kavramını kullanmaktadır. Bakan, eylemliliği, bireyleşme için içsel baskı ve başkalarından ayrılma, çevreden bağımsızlaşma olarak tanımlamaktadır (Akt. Hmel ve Pincus, 2002). Wiggins (1997) Bakan'ın eylemlilikle ilgili tanımlarına dayanarak birbirinden tamamıyla farklı iki özerklik biçimini ortaya koymuştur.

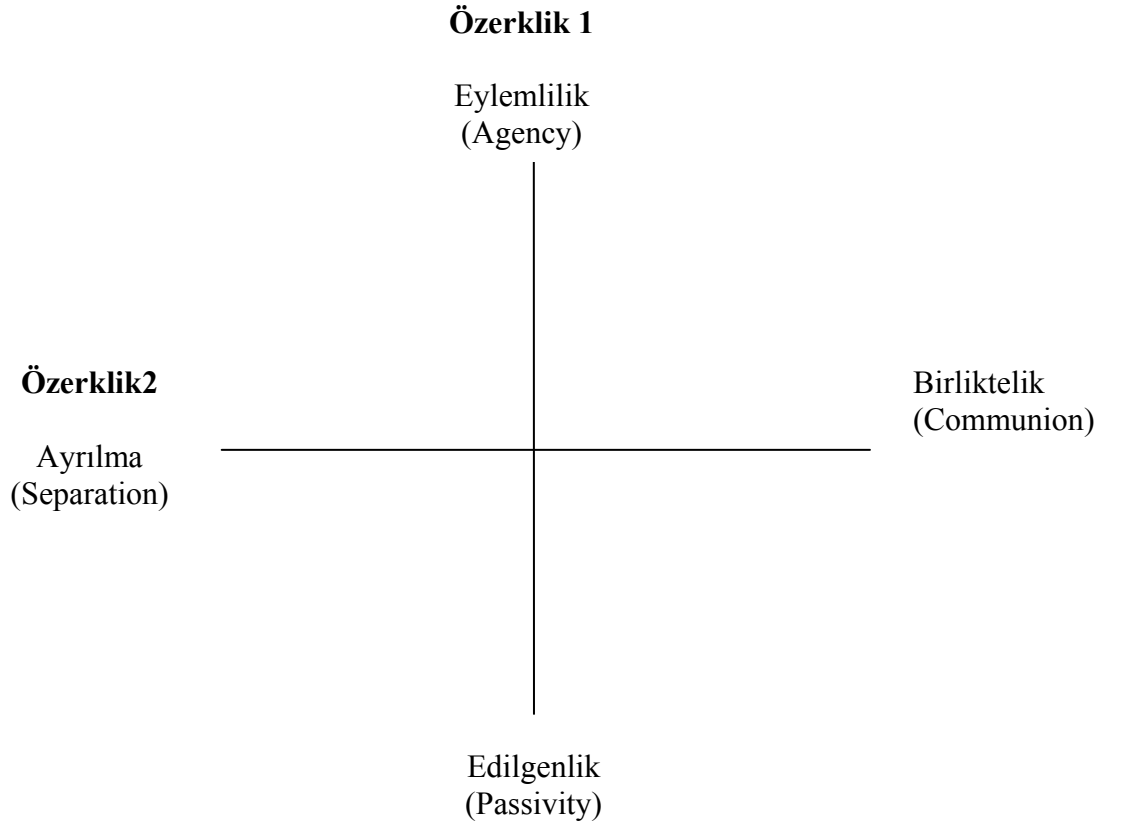

### **Şekil 5. Wiggins'in İki Ayrı Özerklik Yapıları**

Kaynak. (Hmel ve Pincus, 2002, s. 281).

Şekilde iki farklı özerklik biçimi gösterilmektedir. Birinci özerklik biçiminde eylemliliğe karşı edilgenlik olmak üzere birbirine zıt iki ayrı uç bulunmaktadır. Bu özerklik türündeki eylemlilik aktif olarak eylemde bulunmayı, pasiflik boyutu ise dış baskılar nedeniyle eylemde bulunmayı ifade etmektedir. İkinci özerklik biçiminde ayrılmaya karşı birliktelik

olmak üzere birbirine zıt iki ayrı uç bulunmaktadır. Bu özerklik biçiminde ayrılma başkalarından ayrı olmak, tek başına karar vermek olarak tanımlanırken birliktelik, başkalarıyla birlikte olmak, kararlar alırken başka insanlarla birlikte karar almayı ifade etmektedir (Wiggins, 1997).

Özerkliği kendini yönetmek olarak ele alan bir başka yaklaşım da **Kendini Belirleme Kuramıdır** (KBK). KBK özerkliği kendini yönetmek olarak değerlendirir. Başka bir deyişle kişinin kararlarını herhangi bir dış baskı olmadan kendi iradesiyle almasını ifade etmektedir (Deci ve Ryan, 1985).

Özerkliği kendini yönetmek olarak ele alan yaklaşımlar genel olarak değerlendirildiğinde özerkliğin temel belirleyicisinin bireyin yaşamında aktif olması, yaşamındaki kararları kendi iradesiyle vermesidir.

**Ayrılma olarak özerklik (Autonomy as separation).** Özerkliğin kendi kendini yönetmek olarak ele alındığı yaklaşımda açıklandığı gibi Bakan'ın özerklik kavramının bir yanını kendini yönetmek diğer yanını ise ayrılma oluşturmaktadır. Bakan'ın ayrılma olarak ifade ettiği özerklik yaklaşımında başkalarından ayrılma ve bireyleşme özerklik olarak tanımlanmaktadır. Özerkliğin bu tanımı kendini yönetmek ya da kişinin iradesinden değil de diğer insanlardan ayrılmaya, yalnız kalmaya vurguda bulunmaktadır (Akt. Wiggins, 1997).

Özerkliği ayrılma olarak ele alan araştırmacılardan biri de Murray'dır. Murray'ın (1938) kişilik kuramında özerklik yirmi psikojenik gereksinimden (psychogenic needs) biridir. Murray'a göre özerk olan bireyler kendi yollarında gitmek isterler ve yollarında giderken ya da kararlar alırken diğer insanlardan etkilenmezler. Murray özerkliği baskılardan ve etkilerden bağımsız olabilme ya da özgür yaşayabilme olarak tanımlamaktadır (Akt. Hmel ve Pincus, 2002).

Ayrılma olarak özerklik yaklaşımında özerkliğin temel belirleyicisi bireylerin başkalarından ayrı olması, kararlarını diğerlerinden ayrı alınmasını ifade etmektedir.



**İncinebilirlik olarak özerklik (Autonomy as vulnerability).** İncinebilirlik olarak özerklik yaklaşımı Beck'in depresyonun bilişsel modeline dayanmaktadır. Bu modele göre özerklik bir kişilik yapısıdır. Yüksek özerklik düzeyine sahip bireyler depresif belirtiler göstermeye daha eğilimlidirler. Beck'e göre yüksek özerklik düzeyine sahip bireyler, özgürlüğe, başarıya, bireyleşmeye çok fazla yatırım yapmışlardır. Bu bireyler herhangi bir başarısızlık durumunda, ya da özerkliklerinin kısıtlandıklarını algıladıklarında depresif semptomlara karşı savunmasız olurlar (Akt. Hmel ve Pincus, 2002).

İncinebilirlik olarak özerklik yaklaşımında üst düzeyde özerkliğin depresyon olasılığını artırdığı ileri sürülmektedir.

Hmel ve Pincus'un (2002) özerklik konusundaki ayrımlarına bakıldığında ilk özerklik biçimlerini ayırırken, kendi kendini yönetmeye, ayrılmaya ve özerkliğin bireyin ruh sağlığı açısından sonuçlarına odaklandıkları görülmektedir. Bu yaklaşımlardan Bakan'ın eylemliliğin farklı biçimleri olarak özerklik ayrımının ve KBK'nın özerklik hakkındaki önermelerinin literatürü çok fazla etkilediği söylenebilir.

Steinberg (1993,2002,2007) özerkliği üç ayrı biçim altında değerlendirmektedir. Bunlar sırasıyla duygusal özerklik (emotional autonomy), davranışsal özerklik (behavioral autonomy) ve son olarak da değer özerliğidir (value autonomy). **Duygusal özerklik**, bireylerin ailesiyle olan yakın ilişkilerindeki değişimlerle ilgili bağımsızlığı ifade etmektedir. Ergenlik döneminin sonuna doğru, bireyler anababalarına duygusal olarak çocukken olduklarından daha az bağımlıdırlar. İlk olarak, daha büyük ergenler genellikle üzüldüklerinde, kaygılandıklarında ya da yardıma gereksinim duyduklarında anababalarına koşmazlar. İkinci olarak, anababalarını her şeyi ya da çok güçlü kişiler olarak görmezler. Üçüncü olarak, ergenler genellikle ailenin dışındaki ilişkilerde çok fazla duygusal ilişkiye bağlanmışlardır. Son olarak da daha büyük ergenler anababalarını yalnızca anababası olarak değil normal insan olarak görebilirler ve onlarla bu yolla iletişime girebilirler. Duygusal özerklik gelişimiyle ilgili çalışmalar (Steinberg ve Silverberg, 1986) duygusal özerkliğin ilk ergenlik döneminde başladığını ve genç yetişkinliğe kadar süren bir süreç olduğunu göstermektedir. Duygusal özerklik dört alt

boyuttan oluşmaktadır. Bunlar sırasıyla, 1) Ergenlerin anababalarını idealleştirmekten vazgeçtikleri (de-idealize) dönem 2) Ergenlerin anababalarını insan olarak görebildikleri dönem 3) Bağımlı olmama ya da ergenin anababasına değil de kendine güvenme dönemi 4) Ergenlerin anababalarıyla ilişkileri içinde bireyleşmeyi hissetme dönemidir (Steinberg ve Silverberg, 1986). Noom'a (2001) göre duygusal özerklik ergenlerin anababa ve akranlarının isteklerinin dışında kendi amaçlarını tanımlamalarında kendilerine güven duymaları ile kazanılabilir.

Steinberg'in (1993, 2007) tanımladığı ikinci özerklik biçimi davranışsal özerkliktir. **Davranışsal özerklik**, ergenlerin bağımsız kararlar alabilmesini ve onlara uyma derecesini göstermektedir. Davranışsal özerklik, karar verme becerisinin gelişmesiyle ilgilidir. Uygun ve gerçekçi davranabilmek için gerektiği zaman yardım istemek ve işbirliği yapmak davranışsal özerkliği ifade etmektedir. Bu çalışmada özerklik, ergenlerin karar vermelerine odaklanılarak incelenecektir.

Steinberg'in (1993, 2007) tanımladığı son özerklik biçimi ise değer özerliğidir. **Değer özerkliği**, doğru ve yanlış ile neyin önemli olduğu ve olmadığıyla ilgili bir dizi ilkeye sahip olmayı ifade etmektedir. Başka bir deyişle ergenlerin ideolojik, ahlaki, siyasi ve dinle ilgili konularda düşünmeleri ve karar vermelerini göstermektedir.

Bilişsel yaklaşımdaki araştırmacılar özerklik konusunda karar vermenin önemi ve kontrol algısı üzerinde durmaktadır. Özerkliğin kazanılmasında, bilişsel yaklaşımın temel örneklerinden birisi Bandura'nın öz yeterlilik (self efficacy) kuramıdır. Bandura'ya (1995) göre insanların yarar konusunda kendi kendilerine oluşturdukları inançlar, onların nasıl davranacaklarını, hedefe ulaşmak için sarf edecekleri çabayı ve hedefleri ile ilgili olumlu ya da olumsuz hislere kapılmalarını belirler. Öz yeterlilik hangi davranışın başlatıcı olacağı, amaçlara ulaşmak için insanların kendilerini ne kadar zorlayacakları ve ilk başta başaramadıkları zaman ne kadar süre devam edeceklerini etkilemektedir (Kamii, 1991).

Bilişsel yaklaşımın en önemli temsilcilerinden Piaget'e göre özerklik, bireyin ödül ve cezadan bağımsız olarak düşünebilmesi ve doğru ile yanlış ya da gerçek ile gerçek olmayan arasında tercih

yapabilmesidir. Bu yaklaşımda özerklik, kişinin kendisini yönetebilmesidir (Kamii, 1991).

Noom (1999) özerkliği değerlendirirken üç ayrı boyutun olduğunu belirtmektedir. Bunlar sırasıyla tutumsal, duygusal ve işlevsel özerkliktir. **Duygusal özerklik (emotional autonomy)** kişinin akranlarından ve anababasından duygusal olarak bağımsızlaşmasını ya da akran baskısına direnç, kendine ve diğerlerine karşı sorumluluğu ifade etmektedir. **Tutumsal özerklik (attitudinal autonomy)** seçenekler oluşturmak, karar vermek olarak ifade edilmektedir. Bu boyutla özerklik bilişsel bir süreç olarak değerlendirilmektedir. Son olarak **işlevsel özerklik** ise bireyin amacına ulaşması için farklı yaklaşımlara başvurmasını ifade etmektedir. Kontrol algısı ve yeterlilik algısı arasında düzenleme yapmayı gerektiren işlevsel özerklik, bireyin hedefini gerçekleştirmede strateji geliştirme becerisini göstermektedir.

Özerkliği farklı boyutlara ayırarak değerlendiren bir başka araştırmacı da Schwartz'dır. Schwartz (1999) özerklik sürecinin toplum yapısından etkilendiğini belirtmektedir. Schwartz (1999) özerkliği iki alt boyuta ayırmıştır. Bunlar zihinsel ve duygusal özerkliktir. Duygusal özerklik (affective autonomy) bireylerin olumlu yaşantılarını sürdürmeleri yönündeki kültürel vurgudur. Zihinsel özerklik (intellectual autonomy) ise kişilerin kendi görüşlerini ve bilişsel yönelimlerini bağımsız olarak sürdürmeleri yönündeki kültürel vurgudur.

Buraya kadar aktarılanlara genel olarak bakıldığında özerkliğin çeşitli alt boyutlara ayrıldığı görülmektedir. Bu ayrımlardan Steinberg ve Silverberg'in (1986) üçlü ayrımı en çok kabul edilen yaklaşım olarak görülebilir. Bu üçlü ayrımda en fazla eleştiri duygusal özerklik boyutuna getirilmiştir. Ryan ve Lynch'e (1989) göre Steinberg ve Silverberg (1986) tarafından geliştirilen "Duygusal Özerklik Ölçeği"nin duygusal özerklikten çok ergenlerin anababalarından ayrışmasını ölçtüğünü belirtmektedir. Onlara göre ayrışma (detachment) anababadan ayrılma (separation) anlamına gelebilir ve ergenlerdeki bağımsızlık ve özerklik gelişimini engelleyebilir.

van Petegem ve arkadaşları (2011a) özerklik ile ilgili ayrım yaparken ayrımın bir tarafına kültürel psikoloji ve psikoanalitik yaklaşımın

özerkliğe ilişkin açıklamalarını (bağımsızlık olarak özerklik) diğer tarafa ise Kendini Belirleme Kuramının (KBK) özerklikle ilgili açıklamalarını ortaya koymaktadır. Bu çalışmada özerklik süreci van Petegem ve arkadaşlarının (2011a) yaklaşımına göre ele alınmıştır. İzleyen bölümde özerkliğin Kültürel Psikolojiye, Psikoanalitik Yaklaşım ve ardından da KBK'ya göre nasıl ele alındığı aktarılmaya çalışılacaktır.

### **Bağımsızlık Olarak Özerklik Yaklaşımı**

Ergenlik döneminde, ergenler çocukluğun tipik bağımlılığından yetişkinliğin tipik özerkliğine doğru bir hareket vardır. Literatürde bağımsızlık ve özerklik sözcükleri değişimli anlamlarda kullanılsa da bu sözcükler farklı anlamlara gelir. Bağımsızlık genellikle bireylerin kendi başlarına davranabilme kapasitesini gösterir (Steinberg, 2007). Bağımsızlık olarak özerklik yaklaşımında özerklik, bağımsızlık ve diğerlerinden ayrı olmak biçiminde ele alınmaktadır. Bu yaklaşımın içeriğini kültürel psikolojinin ve Psikoanalitik yaklaşımın özerklikle ilgili açıklamaları oluşturmaktadır. İzleyen bölümde sırasıyla Kültürel Psikolojinin ve Psikoanalitik yaklaşımın özerklik hakkındaki açıklamaları aktarılmıştır.

**Kültürel psikolojinin özerklikle ilgili açıklamaları.** Kültürel psikoloji altında özerklik daha çok benlik kurgusu (self construal) kavramı ile açıklanmıştır. Bu araştırmacılar (Markus ve Kitayama, 1991; Kağıtçıbaşı, 1993, 1996, 1997, 2005, 2010) çalışmalarında özerklik kavramı yerine benlik kurgusu kavramını kullanmayı tercih etmektedirler. Kültürlerarası psikolojide bağımsız ve karşılıklı bağımlı benlik kurgusu olarak iki boyutlu benlik kurgusu ortaya atılmıştır. Bu iki kutuplu bakış açısına göre bir kültürde benlik kurgusu gelişimi ya bağımsızlık yönünde ya da ilişkisellik yönünde gelişmektedir (Markus ve Kitayama, 1991). İki kutuplu bakış açısına göre, batılı toplumlarda ayrışık benlik kurgusunun, doğulu toplumlarda ise karşılıklı ilişki benlik kurgusunun daha yaygın olması beklenir.

Markus ve Kitayama (1991) kişilerin algılama, duygu ve güdülenmesinin çeşitli yönlerini etkileyen iki farklı benlik kurgusu öne sürmüşlerdir. Bunlar ayrışık ve ilişki benlik kurgularıdır.

**Özerk-ayrışık benlik (Autonomous-separate self).** Ayrışıklık kültürünün baskın olduğu toplumlarda daha çok görülür. Ayrışıklık kültürü kesin sınırlarla belirlenmiş ayrışmış benlik ilişkilerinin tanımlandığı ortamları, yani kültürel, ailesel ve kişilerarası ilişkiler düzenini içerir. Bu benlik tipinde başkalarının arasından sıyrılmak ve kendisini göstermek, farklı olmak, kendini ifade edebilmek, kişisel amaçları gerçekleştirmek önemlidir. Ayrışık benliği tanımlamak için kullanılan başka sıfatlar ise şunlardır: Bireyci, egosentrik, ayrışmış, özerk (Markus ve Kitayama, 1991).

**İlişkisel benlik (Heteronomous-related self).** İlişkililik kültürünün baskın olduğu toplumlarda daha çok görülür. Batı toplumları dışında birçok toplumda ayrışık benlik özelliklerine pek değer verilmez. İlişkili benlik yapısının baskın olduğu toplumlarda baskın olan değer, başkalarına uymak ve onlarla bağlılığı sürdürmektir. İlişkili benliği tanımlamak için kullanılan başka sıfatlar ise şunlardır: Toplumsalçı, bütüncül, bağlamsalçı, ilişkili (Markus ve Kitayama, 1991).

**Özerk ilişkisel benlik (Autonomous-related self).** Yukarıda kısaca aktarılmaya çalışılan benlik yapılarına ek olarak Kağıtçıbaşı (1993,1996,1997,2005,2010) bir benlik tipi daha önermiştir. Bu benlik yapısı hem ilişkiselliği hem de özerkliği birlikte içinde barındırmaktadır. Bu tür benlik, toplulukçu kültüre sahip toplumların gelişmiş kentsel bölgelerinde, kuşaklararası maddi ilişkilerin azaldığı, buna karşılık duygusal bağlılıkların kaybolmadığı aile modelinde gelişmektedir.

Yukarıda aktarılan benlik yapıları bir toplumun bütününde aynı biçimde ortaya çıkmamaktadır. Yani bir toplumda sadece ayrışık ya da sadece ilişkili benlik yapısı bulunmamaktadır. Toplumlar bunların hepsini belirli düzeylerde içinde barındırmaktadır. Ancak genellikle yaşanan toplumun kültürel yapısına bağlı olarak baskın bir benlik yapısı yaygındır.

Türkiye’de Kağıtçıbaşı’nın önerdiği benlik kurgularına dayanarak çalışmalar (Ercan, 2008; Özdemir, 2009; Uçar, 2010) yapılmıştır. Bu çalışmaların sonuçları üç benlik kurgusunun da Türk toplumunda görülebileceğini göstermiştir. Ercan’ın (2008) çalışmasının sonuçları Türk

toplumunda bireylerin tek bir benlik kurgusunda değil, benliğin üçlü (bireyci-ilişkisel-toplulukçu), ya da ikili bireyci-ilişkisel ve ilişkisel-toplulukçu) bileşimleri ekseninde sınıflandırılabileceğini göstermiştir. Özdemir'in (2009) çalışmasının sonuçları ise benlik kurgularının cinsiyete, yaşa göre farklılaşmadığını ancak benlik kurgularının anababanın eğitim düzeyine göre farklılaştığını göstermiştir. Uçar'ın (2010) çalışmasının sonuçları sosyal sermaye ile benlik kurgularının birbiriyle ilişkili olduğunu göstermiştir.

### **Psikoanalitik yaklaşımın özerklikle ilgili açıklamaları**

Psikoanalitik yaklaşım, yaşamın erken dönemlerine odaklanarak ergenlik dönemini açıklamaya çalışmaktadır. Psikoanalitik yaklaşımın kurucusu olan Freud daha çok çocukluk dönemine odaklanırken, kızı Anna Freud çocukluk döneminin önemini göz önünde bulundurarak ergenlik döneminin de gelişimde önemli bir yere sahip olduğunu belirtmiştir. Ergenlik döneminde özerklik konusuyla ilgili açıklamalar daha çok Anna Freud tarafından yapılmıştır. Anna Freud'a (1958) göre ergenler yaşamın ilk dönemleri olan çocukluğun yansıması olan Oedipal duygularla baş etmek için anababadan uzaklaşma yolunu seçerler. Bu yaklaşımda özerklik, dürtüsel gelişimin bir sonucu olarak ergenin aile bağlarından ve kontrolünden uzaklaşması olarak tanımlanmaktadır. Bu durumda ergenler anabanın boşluğunu doldurmak için aile dışında özdeşim kurabileceği insanlar ararlar. Anababalar bu değişimleri izlerken zorlanırlar. Anna Freud (1958) tüm bu değişimlerin gelişim sürecinde kaçınılmaz olduğunu belirtir (Akt. Kroger, 2000, 2003).

Psikoanalitik yaklaşımın ergenlik döneminde özerklik konusuna yaklaşımı Anna Freud'la başlamasına karşın asıl önemli açıklamalar Peter Blos tarafından yapılmıştır. Blos (1979) ergenlik dönemini **ikinci bireyleşme** (second individuation) süreci olarak tanımlamıştır. Bu dönemin gelişimsel görevi içselleştirilmiş bebeksi (çocuksu) sevgi ve nefret nesnelere libidinal ve saldırgan katarsız ile bağlantıyı kesmesidir.

Blos (1979) ikinci bireyleşme sürecini Mahler'in birinci bireyleşme (first individuation) sürecine atıfta bulunarak açıklamaya çalışmıştır.

Mahler ve arkadaşları (1975) anneden intrapsişik çocuğun farklılaşmasında bebeklik dönemi evrelerini açıklamıştır. Bu evreler boyunca bebek, dış nesneden daha fazla fiziksel bağımsızlıkta kendisine izin veren içselleştirilmiş anne imajına varır. Mahler (1975) doğumu ikiye ayırmaktadır. Bunlar fizyolojik ve psikolojik doğumdur. Psikolojik doğum yaşamın ilk döneminde çocuğun annenin yaşam alanından çıkması ve anneden ayrı olarak işlev görmeye başlamasıdır. Yaşamın ilk dönemlerinde dışsal varlıkların farkındalığı çok azdır (otistik faz). Daha sonraki dönemde annesinin ya da kendisine bakan kişinin farkındalığı başlar (simbiyotik faz). Annenin ya da kendisine bakan kişinin ayrı bir varlık olarak algılanması başladığında ayrışma için ön koşul sağlanmıştır. Birinci bireyleşme üçlü yaşların sonuna doğru tamamlanmakta ve çocuk dış dünya ile kendisi arasında bir ayırım yapabilmektedir. Birinci bireyleşme süreciyle çocukla anne arasındaki farklılaşma süreci gerçekleşmekte ve annenin somut fiziksel varlığından bireyleşmeyi sağlamaktadır.

Blos'a (1979) göre birinci bireyleşme sürecinde annenin ya da bakıcının intrapsişik temsili içselleştirilmiştir. İkinci bireyleşme döneminde ergenin bu intrapsişik temsili dışa atmasını bundan kurtulması gerekmektedir. Bu durum simbiyotik zardan kurtulma olarak adlandırılmaktadır.

Birey ergenlik dönemine gelinceye kadar anababasının değerlerini içselleştirmiştir. Ergenlik döneminde ise, ergen ayrı bir birey olduğunu ortaya koyabilmek için içselleştirdiği anababa figüründen kurtulmaya çalışır. Bu süreçte anababa dışında kişileri aramaya başlarlar. Bireyleşme süreci sonucunda kişi ne yapması gerektiği ve kendisinin ne olduğu gibi konularda farkındalık kazanmaya başlar. Ergenler ikinci bireyleşme sürecinde geriye dönüş (regresyon) ve yüceltme mekanizmalarını kullanırlar. Ergen, kendisi ve başkaları arasında bir denge kurarak anababasından aldığı süperegounun katılığından ve gücünden kurtulup, benlik saygısı ve genel ruh durumu arasında denge oluşturduğunda ikinci bireyleşme sürecini başarı ile tamamlamış olur.

Bu açıklama ışığında ergenlik döneminde gerçekleşen ikinci bireyleşme süreci Şekil 5'te gösterilmektedir.

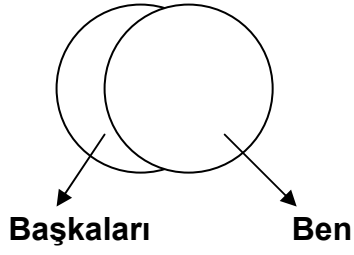

**Şekil A**

Ben annemden fiziksel olarak farklıyım ama içimde onun imgesini taşıyorum, annemsiz ben varolamam.

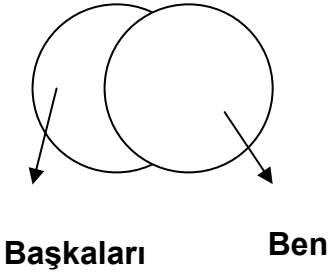

**Şekil B**

Kendi başıma varım, ama annemle doğruyu sürekli test ederim.

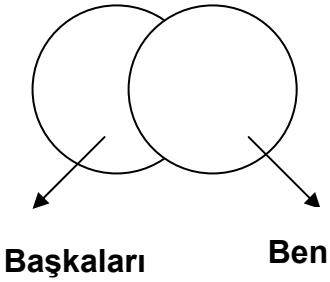

**Şekil C**

Kendi başıma varım, kontrollü olduğumu anneme göstermeliyim.

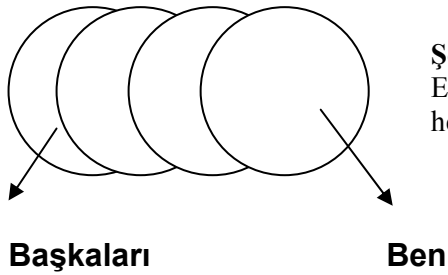

**Şekil D**

Eğer kendi başıma olursam tamamen yalnız olurum. Böyle olmayı hem istiyorum, hem de istemiyorum.

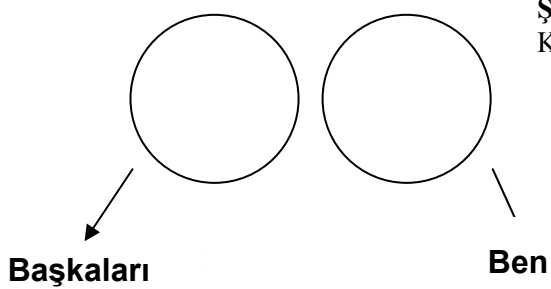

**Şekil E**

Kendi başıma varım ve annem de var. Bu yolda olmak daha iyi.



Şekil 5'te görüldüğü gibi Blos'un (1979) bireyleşme süreci, kişinin anababasından fiziksel olarak farklı olduğunu anlamasıyla başlayıp, kendisinin ve annesinin ayrı ayrı varolduğunu anlamasıyla sona ermektedir. Özerklik açısından bakıldığında bu yaklaşımda özerklik bireyleşme olarak ele alınmaktadır. Bireyleşme sonucunda ergen anababasından ayrıştığında ve onlardan ayrı olarak kararlar aldığına daha özerk bir duruma gelmektedir.

Bağımsızlık olarak özerklik yaklaşımı genel olarak değerlendirildiğinde özerkliğin, anababaya, başkalarına bağlı olmanın tersine başkalarından bağımsız olma işlevi olarak tanımlanmaktadır. Yukarıda aktarılanlara bakıldığında özerkliğin bu tanımlamasının dayanağı özellikle Blos'un ikinci bireyleşme yaklaşımına dayandırıldığı görülmektedir. İkinci bireyleşme süreciyle ergenlerin bağımsızlaşma gelişiminin gerçekleştiği görülmektedir.

### **Kendilik Onayı İşlevi Olarak Özerklik (Autonomy as Self Endorsed Functioning) Yaklaşımı**

Kendini kabul işlevi olarak özerklik yaklaşımı Kendini Belirleme Kuramı (KBK) (Self Determination Theory) tarafından ortaya konulmuştur. KBK Deci ve Ryan (2000) tarafından geliştirilen ve kişilik ve güdülenme gelişimini açıklamak için kullanılan bir yaklaşımdır. Bu yaklaşımda güdülenme ve kişilik kavramları açıklanırken insanın içsel kaynaklarının önemine odaklanılmıştır. Kültürel ve psikodinamik yaklaşımlarda özerklik bağımsızlık olarak, kişinin artan biçimde kendi kararlarını verme kapasitesi ve yaşam görevlerini anababasından bağımsız olarak yönetmesi olarak görülmektedir. KBK kültürel ve psikodinamik yaklaşımların bakış açısının tersine, özerkliği bir davranışı iradeli olarak yapma duygusu (sense of volition) ya da kendilik onayı (self endorsement) olarak tanımlamaktadırlar. Bir başka deyişle özerklik kişinin kendi iradesiyle eylemlerini başlatmasını, sürdürmesini ve sonlandırmasını göstermektedir (Deci ve Ryan, 2000, 2008; Ryan ve Deci, 2000).

KBK'ya göre bütün kültürlerdeki insanlar için üç temel psikolojik gereksinim vardır. Bu üç temel psikolojik gereksinim; özerklik (autonomy), ilişkisellik (relatedness) ve yeterlilik (competence) gereksinimleridir. Bu temel ihtiyaçlar bireylerin sosyal gelişimlerini yapılandırmalarında ve kişisel iyi oluşları için gereklidir. **Özerklik**, bireylerin iradeli olarak davranışlarda bulunması ve bu davranışlara kendilik onayı vermesidir. KBK'ya göre özerkliğin karşıtı bağımlılık (dependence) değildir. Özerkliğin karşıtı bireylerin davranışlarının başkaları tarafından kontrol edildiği heteronomidir (hetronomy). Yaklaşımda ele alınan ikinci psikolojik ihtiyaç ise ilişkiselliktir. **İlişkisellik**, başkalarının desteğine ve rehberliğine güven olarak tanımlanmaktadır. KBK'ya göre ilişkiselliğin karşıtı özerklik değildir. İlişkiselliğin karşıtı başkalarının desteğine, yardımına güvenememe durumu olarak tanımlanan bağımsızlıktır. Bir kişi özerk olarak başkalarına bağlı olabilir. Eğer karşısındakini destekleyici olarak algılsa karşısındakine ve karşısındakinin dikkatine, özenine güvenebilir. Yaklaşımda ele alınan son psikolojik ihtiyaç ise yeterliliktir. **Yeterlilik**, bireyin çevresiyle etkileşiminde etkili olduğu duygusunu hissetmesini göstermektedir (Reci ve Dyan, 2000; Ryan ve Deci, 2000; Chirkov ve ark., 2003).

Güdülenme kavramı da KBK için önemli bir kavramdır. KBK'ya göre güdülenme enerjile, yönelimle, ısrarla ve eylemliliğin, niyetin her yönüyle ilgilidir. Bu kavramlar dikkatte alındığında güdülenme, bireylerin davranışlarını bir amaca ulaşmak için harekete geçiren ya da yönlendiren güç olarak tanımlanabilir. KBK üç tür güdülenme biçimi tanımlamaktadır. Bunlar sırasıyla; güdülenmenin olmaması (amotivation), dışsal güdülenme ve içsel güdülenmedir.

Güdülenmenin olmaması durumunda bireyler ya hiç eylemde bulunmamakta ya da niyet olmadan eylemleri yerine getirmektedir. **Güdülenmenin olmaması**, eylemlere değer vermemekten, eylemlerin istedik sonuçlar üreteceği beklentisinin olmamasından, ya da eylemi yapacak yeterlilikte olmadığı hissinden kaynaklanmaktadır. **İçsel güdülenme** bireyin eylemi yalnızca içsel bir doyum sağladığından dolayı gerçekleştirildiğini göstermektedir. İçsel güdülenme kişinin

yenilikleri aramak, öğrenmek, gelişmek için dışsal bir uyarana gerek olmadan içsel olarak eylemde bulunmasını ifade etmektedir. KBK'ya göre insanlar içsel güdülenme eğilimiyle dünyaya gelirler. Ancak içsel güdülenmenin sürdürülmesi sosyal çevreye bağlıdır. KBK içsel güdülenmenin azalmasını, artmasını ya da ortadan kalkmasını sağlayan nedenleri incelemektedir. KBK üç temel psikolojik gereksinimin karşılanmasının içsel güdülenmeyi artırdığını ileri sürmektedir (Deci ve Ryan, 1985; 2000). İçsel güdülenme, güdülenmenin en önemli biçimi olmasına karşın kendini belirleme güdülenmelerinden sadece biri değildir (Deci ve Ryan, 1985). İçsel güdülenme, yalnızca eylemden doyum almak için, **dışsal güdülenme** belli bir sonucu elde etmek için gerçekleştirilmektedir. Bazı yaklaşımlar dışsal güdülenmenin özerk bir yapı olmadığını ortaya koyarken KBK dışsal güdülenmenin ne oranda iradeli olup olmamasına göre özerk olabileceğini ileri sürmektedir (Ryan ve Connell, 1989; Vallerand, 1997). Örneğin okuduğu okulu kariyer edinmek için okuyan bir öğrenciyle anababasının zorlamasıyla okuyan öğrenci dışsal bir güdülenmeyle hareket etmektedir. Her iki durumda da işten keyif sağlamak yerine yarar sağlamak ön plandadır. Ancak birinci durumda bireyin kendi istekliliği söz konusuysen ikinci durumda zorlama söz konusudur. KBK'ya göre birinci durumda birey kendi isteğiyle eylemi gerçekleştirdiği için özerklik söz konusuysen ikinci durumda zorlama olduğu için özerklik söz konusu değildir.

Bu durumda dışsal güdülenmeyle ilgili önemli durum kişilerin bu güdülenmeyi nasıl edindikleri ve sürdürdükleri ile ilgilidir. Bir gruptan bir davranışı yapması istendiğinde, gruptan bazıları güdülenmenin olmaması nedeniyle istenen davranışı gerçekleştirmezken, bazıları zorlamayla ya da dış baskıyla bazıları da etkin katılımı bu davranışı gerçekleştirmektedirler. KBK'ya göre güdülenmedeki bu farklılık içselleştirme (internalization) ve bütünleştirme (integration) süreciyle ilgilidir. İçselleştirme ve bütünleştirme bireyin kendisini düzenleme aşamasında gerçekleşir. KBK'ya göre içselleştirme, bireyin davranışının değerini ve ona ait düzenlemeyi içine almasını, onaylamasını göstermektedir. Bütünleştirme ise davranışa ait düzenlemenin bireyin kendilik kavramına aktarılmasını göstermektedir.

KBK'ya göre bireyler davranışları ile ilgili düzenlemeleri içselleştirdikçe ve bunu kendiliğiyle bütünleştirdikçe yaptığı davranışı nedeniyle daha fazla özerklik hissi yaşamaktadır (Reci ve Dyan, 2000; Ryan ve Deci, 2000; Chirkov ve ark., 2003).

KBK'nın dışsal güdülenmeyle ilgili temel noktası içselleştirme ve bütünleştirmedir. KBK bir davranışın düzenlenmesinin ne oranda içselleştirildiği ya da iradeli yapıp yapılmadığına göre dört özerklik düzeyi tanımlamıştır. Bunlar sırasıyla; dışsal düzenleme, içe yansıtılmış düzenleme, özdeşimle düzenleme, bütünleştirilmiş düzenlemedir.

**Dışsal düzenleme (Externally regulation).** Eylemlerin dışarıdan bir baskı nedeniyle gerçekleştirilmesini göstermektedir. Bu davranışlar dışsal istekleri gerçekleştirmek ya da ödül elde etmek için gerçekleştirilir. Örneğin ergenin anababasının kurallarına ceza almaktan korktuğu için uyması.

**İçe yansıtılmış düzenleme (Introjected regulation).** Davranışların suçluluk, utanç gibi içsel baskıdan kaynaklandığını göstermektedir. İçe yansıtılmış düzenleme, dışsal düzenlemeyle karşılaştırıldığında daha içsel bir görünüm sunmaktadır. Örneğin ergenin anababasının kurallarına suçluluk hissetmemek için uyması.

**Özdeşimle düzenleme (Identified regulation).** Eylemlerin kendilik onayı ile başlatılmasını ve eylemlerin, davranışın düzenlenmesinin kişisel değer ve anlamalar olarak kabul edilmesini göstermektedir. Örneğin ergenin anababasının kurallarına, kuralların önemini anladığı ve onayladığı için uyması.

**Bütünleştirilmiş düzenleme (Integrated regulation).** Özdeşimle düzenleme ile edinilenlerin tam olarak içselleştirilmesini göstermektedir. Bir başka ifadeyle davranışların kendilik onayı değerleri ve ilgileri ile bütünleşmesini göstermektedir.

Buraya kadar aktarılanlar doğrultusunda KBK'nın özerklik konusunda ortaya koydukları değerlendirildiğinde davranışların iradeli olarak düzenlenmesi özerkliği göstermektedir. Davranış düzenlemeleri

istemli olduğunda yapılan eylem bireyler için anlamlı ve onların kişisel değerleriyle de uyuşmaktadır.

### **Bağımsızlık olarak özerklik ve kendilik onayı olarak özerkliğin birlikte incelenmesi**

van Petegem ve arkadaşları (2011a) iki ayrı özerklik bakış açısını karar verme özerkliği (davranışsal özerklik) üzerinden, farklı ölçme araçlarıyla ölçerek her iki özerklik yaklaşımının etkilerini birlikte incelemektedirler. Bu yaklaşımla hem bağımsız/bağımlı karar vermenin etkileri, hem de bağımlı/bağımsız karar vermenin altında yatan güdüler birlikte incelenebilmektedir. Özerkliğin bağımsızlık ve kendilik onayı olarak iki ayrı bakış açısının birlikte incelendiği yaklaşım aşağıda Şekil 6'da gösterilmiştir.

		Kendilik Onayının Olması			
B A Ğ I M L I L I K	İradeli Olarak Yapılan Bağımlılık		İradeli Olarak Yapılan Bağımsızlık	B A Ğ I M S I Z L I K	
	Kontrol Edilen Bağımlılık		Kontrol Edilen Bağımsızlık		

Kendilik Onayının Olmaması

### **Şekil 7. Ergenlik Döneminde Bağımlılık/Bağımsızlık ve Kendilik Onayının Olması/Olmamasına İlişkin Kuramsal Yaklaşım**

(Kaynak: van Petegem ve ark., 2011, s. 43).

Bu yaklaşımda ilk boyutu bağımlılık (dependence) ve bağımsızlık (independence) oluştururken, diğer boyutu ise alınan kararın ne oranda iradeli olarak alındığı duygusu oluşturmaktadır. Bu yaklaşımla ortaya çıkan boyutlar sırasıyla, bağımsız karar verme, bağımlı/bağımsız özdeşimsel davranış düzenlemesi, bağımlı/bağımsız içe yansıtılmış davranış düzenlemesi, bağımlı/bağımsız dışsal davranış düzenlemesidir. Bu yaklaşımda KBK'nın ortaya koyduğu dördüncü davranış düzenlemesi olan bütünleştirilmiş davranış düzenlemesi ele alınmamıştır. Bunun nedeni van Petegem ve arkadaşları tarafından "Kendini Belirleme Ölçeğinin" uyarlama çalışmasında içselleştirilmiş düzenleme ile ilgili boyutlarının ölçekte çalışmamasından dolayı sadece üç davranış düzenlenmesi ele alınmıştır (van Petegem ve ark., 2011a)

Bağımlılık ve bağımsızlığı gösteren iki boyut (bağımlılık/bağımsızlık) ve bağımlı/bağımsız davranışta bulunmanın altında yatan güdülenmeleri gösteren üç boyut (dışsal düzenleme/içe yansıtılmış düzenleme/ özdeşimle düzenleme) bir araya getirildiğine yedi boyut ortaya çıkmaktadır.

**Bağımsız karar verme (Independent decision making).** Bağımsız karar verme boyutunda ergenler kararlarını kendi başlarına alırlar. Bu süreçte anababanın etkisi düşüktür.

**Bağımsız özdeşimsel düzenleme (Identified independence).** Bu boyutta bireyler bağımsız olarak davranışlarda bulunurlar. Yapılan davranışlar iradeli olarak yapılmaktadır.

**Bağımsız içe yansıtılmış düzenleme (Introjected independence).** Bu boyutta bireyler bağımsız olarak davranışlarda bulunurlar. Bağımsız olarak davranış suçluluk ve utanç hissetmemek için yapılmaktadır.

**Bağımsız dışsal düzenleme (Externally regulated independence).** Bu boyutta bireyler bağımsız olarak davranışlarda bulunurlar. Bağımsız olarak davranışta bulunmanın altında yatan neden dışsal kontroldür.

**Bağımlı özdeşimsel düzenleme (Identified dependence).** Bu boyutta bireyler bağımlı olarak davranışlarda bulunurlar. Yapılan davranışlar iradeli olarak yapılmaktadır.

**Bağımlı içe yansıtılmış düzenleme (Introjected dependence).** Bu boyutta bireyler bağımlı olarak davranışlarda bulunurlar. Bağımlı olarak davranış suçluluk ve utanç hissetmemek için yapılmaktadır.

**Bağımlı dışsal düzenleme (Externally regulated dependence).** Bu boyutta bireyler bağımlı olarak davranışlarda bulunurlar. Bağımlı olarak davranışta bulunmanın altında yatan neden dışsal kontroldür.

Bağımsızlık boyutuna bir örnek olarak boş zamanını nasıl geçireceğine karar verecek bir ergeni düşünelim. Ergen bunu kendi isteğiyle kendi başına karar verebilir ya da boş zamanını nasıl geçireceği konusunda kendi başına karar vermeye zorlanabilir, çünkü annababası yardım ya da öneri sağlamak konusunda ilgisiz olabilir.

Bağımlılık boyutuna bir örnek verilirse üniversitede hangi programda okuyacağına karar vermeye çalışan bir ergen iradeli olarak, annababasının düşüncelerine değer verdiği için onlara danışabilir. Tersi durumda ise ergen zorunluluk ve suçluluk hissettiği ya da dışsal baskıdan dolayı anababasının kararlarını kabul etmek zorunda kalabilir.

Özerklik bölümünde aktarılanlar genel olarak değerlendirildiğinde araştırmacıların özerkliğe iki farklı biçimde yaklaştıkları görülmektedir. Bir yanda bağımsızlaşma ya da bireyleşme olarak özerklik, diğer yanda da davranışların iradeli olarak düzenlenip düzenlenmemesi olarak özerklik bulunmaktadır. Bağımsızlık olarak özerklik yaklaşımında ergenlerin özerkleşmesi için ailelerinden ayrılması, kararlarını kendi başına vermesi ve kendi yaşantısıyla ilgili daha fazla sorumluluk alması ifade edilmektedir. Bu yaklaşımda anababaya bağımlılık özerkliğin karşıtı olarak görülmektedir. KBK'ya göre ise özerklik iradeli olarak yapılan davranışlar olarak görülmektedir. Bu yaklaşımda anababasından bağımsız olanlar gibi anababasına bağımlı olanlar da belirli düzeylerde özerk olabilir. Burada özerkliği belirleyen temel faktör ergenlerin bağımlı/bağımsız olarak davranışlarını nasıl düzenledikleridir.

## 2. 4. KİMLİK BİÇİMLENMESİ ÖZERKLİK İLİŞKİSİ

Ergenlik dönemine bakıldığında, ergenlerin bir sonraki dönem olan yetişkinliğe sağlıklı olarak girebilmeleri için bazı görevleri yerine getirmeleri gerekmektedir. Bu dönemde başarılması gereken en önemli iki görev, özerklik duygusunun oluşturulması ve kimlik biçimlenmesiyle ilgili örüntülerin yapılandırılmasıdır (Erikson, 1968; Noom ve ark., 2001).

Erikson'un (1968) sekiz evreli Psikososyal Gelişim Kuramında ikinci evre "özerkliğe karşı kuşku ve utanç" iken beşinci evre ise "kimlik duygusuna karşı rol karışıklığı"dır. Psikososyal Gelişim Kuramında kimlik gelişimi en üst noktasına ergenlik özellikle ileri ergenlik döneminde ulaşırken, özerklik daha önce yapılandırılan bir süreç olarak karşımıza çıkmaktadır. Erikson'a (1968) göre özerkliğe karşı kuşku ve utanç döneminde çocuğun kendini ve çevresini keşfetmesine izin verilir ve desteklenirse çocuk özerklik duygusu edinir, tersi durumda ise yani çocuk eylemlerde bulunurken engellenir, girişimleri küçümsenirse kuşku ve utanç duygusu geliştirir.

Erikson (1968) kimlik biçimlenmesini, kişinin başkalarından farklılaşması sonucunda oluşturduğu kendilik duygusu olarak tanımlamıştır. Erikson, tanımlamasında bireyin kendini başkalarından farklı olarak algılamasının kimlik biçimlenmesi için gerekli olduğunu belirtmektedir.

Ergenlerin bireyleşmeye yönelik girişimleri, çabaları kimliğin biçimlenmesinde önemli rol oynar (Grotevant ve Cooper, 1985). Blos (1979) ergenlik döneminde kimlik gelişimini temelde ayrılma-bireyleşme süreci olarak görmektedir. Ego olgunlaşması ve bireyleşmeyle birlikte, ergenler anababalarından ayrılmaya başlarlar. Bireyleşme sonucunda ergen, kendisinin ne olduğu ve ne yapması gerektiği konusunda farkındalık kazanmaya başlar. Böylece ergen Ben kimim? Ben nasıl bir insanım? gibi kimliğini yapılandırmasını sağlayacak sorulara cevaplar aramaya başlar (Kroger, 2003).

Kimlik gelişimi ve özerklikle ilgili çalışmalar (Berzonsky ve Kuk, 2000; Fullwinder-Bush ve Jacobvitz, 1993; Noller ve Callan, 1990) iki



sürecin birbiriyle ilişkili olduğunu göstermiştir. Örneğin Berzonsky ve Kuk'un (2000) çalışmasında bilgi yönelimli kimlik stiline sahip ergenlerin kaçınan yönelimli kimlik stiline sahip ergenlere göre daha yüksek düzeyde akademik özerkliğe sahip olduklarını göstermiştir.

Moore (1987) yaptığı çalışmasında ergenlik döneminde kimlik gelişiminin ergenlerin anababalarından ayrışmasına bağlı olduğunu göstermiştir. Kroger'in (1989) ipotekli kimlik statüsündeki ergenlerin daha az özerklik gösterdiği çalışmasının sonuçları bunu destekler niteliktedir. Smollar ve Youniss (1989) özerkliğin ergenlik döneminin en önemli özelliği olduğunu ve bunun ergenin kendilik duygusunu geliştirmesine katkıda bulunduğunu ortaya koymuştur.

Özerkliğin ayrışma olduğunu belirten bu çalışmaların yanısıra ergenlik döneminde kimlik biçimlenmesinde bağımsızlık ve ilişkililiğin (connectedness) etkili olduğu belirtilmektedir (Noller, 1995; Grotevant ve Cooper, 1986). Grotevant ve Cooper (1986) bağımsızlığın kimlik gelişimi için gerekli olduğunu ancak ilişkililiğin de kimlik gelişimi için gerekli olduğunu belirtmektedir. Anababanın ergenin yaşamı hakkındaki kararlara katılımı kendilik duygusunun gelişimine katkıda bulunmaktadır. Anababanın kararlara katılımı ve desteği ergenin etkin olarak dış çevreyi aramasını sağlamaktadır. Noller (1995) kimlik biçimlenmesi için bireyleşmenin desteklenmesi gerektiğini ancak anababayla olan ilişkilerin de küçümsenmemesi gerektiğini belirtmektedir. KBK'nın önermeleri de bu durumda önemli hale gelmektedir. KBK'ya (Ryan ve ark., 2006, Ryan ve Deci, 2000) göre ergenler, anne-babalarının görüşlerini, düşüncelerini iradeli olarak kabul ederlerse ergenlerin özerkliğini engelleyen bir durum ortaya çıkmayacaktır ve bu da anababalarının istediklerini zorunlu olarak kabul eden ergenlerde görülen ipotekli kimlik statüsü daha az ortaya çıkmasını sağlayacaktır.

İradeli davranış düzenlemesi yüksek düzeyde ego gelişimi ve kişisel bütünleşmeyle ilgilidir (Deci ve Ryan, 1985). KBK'ya göre özerk bireyler kendi kişisel değer ve ilgileriyle ilgili olan olasılıkları etkin olarak araştırırlar. Soenens ve arkadaşları (2005) yaptıkları çalışmada özerk bireylerin daha çok bilgi yönelimli kimlik stiline sahip olduklarını göstermişlerdir. Özerklik düzeyi düşük bireylerin (dışsal düzenleme, içe

yansıtılmış düzenleme) davranışları dış istek ve taleplerle şekillendirilir. KBK'ya göre bu bireyler dış güçlerin etkisi hakkında kaygılıdır ve olumsuz duygulara sahiptirler. Bu nedenle bu bireyler kimlik alanları ile ilgili yapıları etkin olarak araştırmazlar. Bu bireyler ya dışsal baskı ya da içsel suçluluk duygusu nedeniyle anababalarının kimlikle ilgili taleplerini kabul ederler. Bu durum dışında da araştırma davranışında bulunmayabilir ya da belirli bir hedef belirlemeden gelişigüzel araştırma eyleminde bulunurlar (Luyckx ve ark., 2007).

Buraya kadar aktarılanlara bakıldığında bağımsız ya da bireyleşmiş olan ergenlerle, davranış düzenlemesini kendi iradesine göre düzenleyen ergenlerin kimlik biçimlenmesi konusunda daha etkin olduklarını söyleyebiliriz. Ancak van Petegem ve arkadaşları (2011a) ortaya koydukları yaklaşımda bireylerin bağımsız olup iradeli biçimde davranış düzenlemesinde bulunamayacağını ya da bağımlı olup iradeli biçimde davranabileceğini göstermektedir. Bu yaklaşımla bağımlı/bağımsız iradeli olarak davranış düzenlemesinde bulunan ergenlerin, bağımlı/bağımsız iradeli olarak davranış düzenlemesinde bulunmayan ergenlere göre kimlik gelişiminde daha üst düzeyde olabilecekleri söylenebilir.

Buraya kadar bakıldığında özerkliği bağımsızlık olarak ele alan çalışmalar bağımsızlığın ya da bireyleşmenin kimlik biçimlenmesi için temel olduğunu ortaya koymaktadır. KBK'yı temel alarak yapılan çalışmalar ise kimlik biçimlenmesinde özerkliğin, davranış düzenlemesinin iradeli olup olmamasına göre, etkili olduğunu ortaya koymaktadır.

#### **2. 4. 1. Kimlik Biçimlenmesi ve Özerklik İlişkisi ile ilgili Araştırmalar**

Literatüre bakıldığında kimlik biçimlenmesi ve özerkliği tek başına ele alan pek çok çalışma varken, kimlik biçimlenmesi ve özerkliği birlikte inceleyen çalışmalar daha sınırlı görünmektedir. Bu çalışmada ele alınan Beş Boyutlu Kimlik Biçimlenmesi Modelinin ortaya koyduğu kimlik sürecindeki boyutlar ile özerkliği bağımsızlık ve kendilik onayı olarak birlikte ele alan yaklaşımlar henüz çok yeni oldukları için bu yaklaşımları birlikte ele alan çalışmalar çok sınırlıdır. Bu bölümde

temelde kimlik biçimlenmesi ve özerklik arasındaki ilişkileri inceleyen çalışmalar aktarılmıştır.

van Petegem ve arkadaşları (2011b) yaptıkları çalışmada beş kimlik boyutuyla özerklik arasındaki ilişkiyi inceledikleri çalışmalarında kimlik boyutlarıyla özerklik biçimlerinin birbiriyle ilişkili olduğunu ortaya koymuştur. Çalışmanın sonuçlarına göre, her iki içsel yatırım boyutuyla bağımlı/bağımsız özdeşleşmiş davranış düzenlemesi arasında olumlu ilişki, bağımlı/bağımsız dışsal davranış düzenleme ile de olumsuz ilişki vardır. Seçeneklerin genişlemesine ve derinlemesine araştırılması boyutları bağımlı/bağımsız özdeşleşmiş davranış düzenlemesiyle olumlu, seçeneklerin saplantılı araştırılması ile de olumsuz olarak ilişkilidir. Seçeneklerin saplantılı araştırılması bağımlı/bağımsız dışsal düzenleme ve içe yansıtılmış düzenleme boyutları arasında olumlu ilişki olduğu saptanmıştır.

Luyckx ve arkadaşlarının (2007, 2010b) özerk yönelim (autonomous orientation) ve kontrol yönelimi (controlled orientation) ile kimlik bütünleşmesi (identity integration) ve içsel yatırım boyutları arasındaki ilişkileri inceledikleri çalışmanın sonuçları özerk yönelimin kimlik bütünleşmesi ve içsel yatırım süreçleriyle olumlu ilişkide olduğunu göstermiştir. Kontrol yöneliminin içsel yatırım ve kimlik bütünleşmesiyle olumsuz ilişkide olduğu saptanmıştır.

Berzonzsky ve Kuk (2000) kimlik stilleri ile akademik özerklik arasındaki ilişkileri inceledikleri çalışmalarının sonuçları bilgi yönelimli ergenlerin, kaçınma yönelimli ergenlere göre daha yüksek düzeyde akademik özerkliğe sahip olduklarını göstermiştir.

Mullis ve arkadaşlarının (2009) duygusal özerklik ile kimlik statüleri arasındaki ilişkileri inceledikleri çalışmanın sonuçları duygusal özerklik ile kimlik statülerinin birbiriyle ilişkili olduğunu göstermiştir. Çalışmanın sonuçları duygusal özerkliğin, anababasını normal insan olarak algılama ve ayrışma boyutlarının moratoryum ve ipotekli kimlik statülerini yordadığını göstermiştir.

Fullwinder-Bush ve Jacobvitz (1993) özerklik ve kimlik gelişimi arasındaki ilişkileri inceledikleri çalışmanın sonuçlarına göre anababası tarafından özerkliği desteklenen ergenlerin, desteklenmeyen ergenlere

göre daha yüksek düzeyde kimlik alanlarıyla ilgili seçenekleri araştırdıklarını göstermiştir.

Türkiye’de özerklik ve kimlik biçimlenmesi arasındaki ilişkileri inceleyen çalışmalar çok sınırlıdır. Aşağıda aktarılmış iki çalışmada da Bakan’ın eylemlilik (agency) kavramı üzerinden kimlik özerklik ilişkileri incelenmiştir.

Atak (2010) beliren yetişkinlerle (emerging adulthood) yaptığı çalışmasında anababaya bağlanmanın eylemlilik aracılığıyla kimlik statüleri üzerindeki etkisini incelemiştir. Eylemlilik ve kimlik statüleri ile ilgili çalışmanın bulguları, eylemliliğin başarılı kimlik statüsünü pozitif yönde, ipotekli, dağınık ve askıya alınmış kimlik statülerini ise negatif yönde etkilediğini göstermektedir.

Demir (2010) beliren yetişkinlerle yaptığı çalışmasında sosyal sermaye ve eylemliliğin kimlik statüleri ile olan ilişkilerini incelemiştir. Çalışmanın sonuçları, askıya alınmış ve dağınık kimlik statülerindeki bireylerin en düşük, başarılı kimlik statüsündeki bireylerin ise en yüksek düzeyde eylemliliğe sahip olduklarını göstermiştir.

Kimlik biçimlenmesi ve özerklik ilişkisini ele alan çalışmalar genel olarak değerlendirildiğinde özerk olan bireylerin kimlik biçimlenmesi sürecinde etkin olarak seçenekleri araştırdıkları ve kalıcı içsel yatırımlarda buldukları söylenebilir. Türkiye’de yapılan çalışmaların sonuçları değerlendirildiğinde hem toplulukçu hem de bireyci kültürel özelliklerin baskın olduğu bir toplumda da sağlıklı kimlik gelişimi için ergenlerin özerk olması ya da başka deyişle yaşamına ilişkin kendi sorumluluğunu alması önemli görünmektedir.

## 2. 5. ÖZNEL İYİ OLUŞ

İnsanların nasıl mutlu olacakları eski çağlardan beri araştırılan bir konu olmuştur. Aristo’dan günümüze kadar “İnsan nasıl mutlu olur?” sorusunun yanıtı aranmıştır. Ancak insanların nasıl mutlu olacakları konusundaki tartışmalar genellenebilir bir sonuç sağlayamamıştır. Örneğin eski Yunan düşünürlerinden Aristuppus yaşamın amacının en üst düzeyde haz yaşamak olduğunu ileri sürerken, Hobbes mutluluğun,

bireyin yaşamındaki isteklerini gerçekleştirmek için çaba sarfederek gerçekşeleşeceğini belirtmiştir (Akt. Diener, 1984).

İyi oluşla ilgili tartışmalara bakıldığında iki felsefi akımın görüşlerinin tartışmaları yönlendirdiği görülebilir. Bunlar hazcılık (hedonism) ve psikolojik işlevselliktir (eudaimonism). Hazcı bakış açısından iyi olma durumu haz ve mutluluk olarak değerlendirilmektedir. Bu yaklaşımda bireyin yaşamının iyi olması, yaşamdan elde ettiği haz ve mutluluk derecesiyle ilgilidir. Psikolojik işlevsellik yaşamdan elde edilen bütün hazların bireyler için iyi olamayacağını ve iyi oluşa katkı sağlayamayacağını ileri sürmektedir (Waterman, 2008; Ryan ve Deci, 2001; Deci ve Ryan, 2008).

Hazcı ve psikolojik işlevsellik bakış açıları psikolojide öznel iyi oluş (subjective well being) ve psikolojik iyi oluş (psychological well being) olarak karşılık bulmaktadır. Öznel iyi oluş kişinin yaşamı hakkında değerlendirmeler yapması ve bununla ilgili yargılarda bulunmasını göstermektedir. Başka bir deyişle öznel iyi oluş bireylerin kendi yaşamlarına ilişkin kendi öznel değerlendirmelerine odaklanmalarıdır. Psikolojik iyi oluş ise kişinin yaşamında potansiyellerini gerçekleştirmesi, tam fonksiyonda bulunmasını göstermektedir. Öznel iyi oluş ve psikolojik iyi oluş arasındaki temel farklılık, öznel iyi oluşta iyi olmanın temel göstergesi bireyin yaşamı ile ilgili öznel yargıları iken, psikolojik iyi oluşta, iyi olmanın temel göstergesi ruh sağlığı uzmanlarının bireyin yaşamı ile ilgili değerlendirmeleri ya da kararlarıdır (Diener, 1984; Ryan ve Deci, 2001).

Ryff (1989) psikolojik iyi oluşun çeşitli boyutlardan oluştuğunu ileri sürmektedir. Bunlar sırasıyla; kendilik kabulü (self acceptance), çevresel üstünlük (enviromental mastery), başkalarıyla olumlu ilişkiler (positive relations with others), kişisel gelişim (personal growth) ve özerkliktir (autonomy). Bu boyutlar olumlu işlevlerle olumlu, olumsuz işlevlerle olumsuz ilişki içerisindedirler.

Diener'e (1984) göre "öznel iyi oluş" kavramı üç temel öğeden oluşmaktadır. İlki, öznel iyi oluşun öznel bir değerlendirmeye

dayanmasıdır. İkincisi, öznel iyi oluşun olumlu yöndeki olgu ya da ölçütlere dayanmasıdır. Son öge ise öznel iyi oluşun bireyin yaşamına ilişkin bütüncül değerlendirmelere dayanmasıdır.

Kişilerin kendi yaşamlarına ilişkin olarak yapmış oldukları bilişsel ve duygusal değerlendirmeler olarak öznel iyi oluş üç alt boyuttan oluşmaktadır. Bunlar; olumlu duygulanım, olumsuz duygulanım ve yaşam doyumudur. Olumlu ve olumsuz duygulanım öznel iyi oluşun duygusal boyutunu oluştururken, yaşam doyumunu ise bilişsel boyutunu oluşturmaktadır (Diener, Kesebier ve Lucas, 2008; Pavot ve Diener, 2008; Diener ve Diener, 1996).

**Olumlu duygulanım:** Olumlu duygulanım, istekli, enerjik, ilgili, neşeli gibi duyguların hissedilmesini göstermektedir.

**Olumsuz duygulanım:** Bıkkın, üzgün, kaygılı, kızgın, suçlu, değersiz gibi olumsuz duyguların hissedilmesini göstermektedir.

**Yaşam doyumunu:** Bireyin kendi yaşamının niteliği hakkında öznel ve bütüncül bilişsel değerlendirmeler yapması anlamına gelmektedir. Başka bir deyişle yaşam doyumunu bireyin kendisinin yapmış olduğu kriterlere göre yaşamının niteliğini değerlendirmesidir.

Üç boyut birlikte değerlendirildiğinde, bireyler yüksek oranda olumlu duygular, düşük oranda olumsuz duygular hissettiklerinde ve yaşamlarından yüksek oranda doyum aldıkları yüksek düzeyde öznel iyi oluş yaşadıkları söylenebilir (Diener, 2000).

Literatüre bakıldığında öznel iyi oluşu açıklamak için pek çok değişken ortaya konulmuştur. Öznel iyi oluşun açıklamada cinsiyetin (Fujita, 1991), yaşın (Ryff, 1989), eğitim düzeyinin (Veenhonven, 1994), gelirin (Diener ve ark., 1999), evliliğin (Diener ve ark., 1999), sağlığın (Diener ve ark., 1999), yaşam olaylarının (Scherer ve ark., 1986), özsaygının (Diener ve Diener, 1995; Fordyce 1983; Lyubomirsky ve Lepper 1999), akademik başarının (Broege ve ark., 2006) kullanılabileceği gösterilmiştir.

Ergenlik dönemi, bireylerin bedensel, bilişsel ve sosyal-duygusal alanda pek çok değişim yaşadıkları bir dönemdir. Ergenler bu dönemde

pek çok gelişimsel görevi yerine getirmeye çalışırlar. Bu dönemin en önemli gelişimsel görevleri kimlik biçimlenmesi ve özerklidir. Ergenlik döneminde bireylerin öznel iyi oluşlarını pek çok değişken etkilemektedir. Ancak bunların belki de en önemlileri kimlik biçimlenmesi ve özerklidir. Bu nedenle bu çalışmada ergenlik döneminde öznel iyi oluşu etkileyebileceği düşünülen kimlik biçimlenmesi ve özerklik değişkenleri ele alınmıştır.

İzleyen bölümde sırasıyla öznel iyi oluş- kimlik biçimlenmesi ve öznel iyi oluş-özerklik ilişkileri aktarılmaya çalışılmıştır.

## **2. 5. 1. Öznel İyi Oluş - Kimlik Biçimlenmesi İlişkisi**

Ergenlik döneminde, bireylerin temel yaşam görevi “Ben kimim?” sorusuna yanıt aramaktır. Başka bir deyişle ergenlik dönemi kimlikle ilgili örüntülerin yapılandırma dönemidir. Myers’e (1980) göre ergenlik döneminde yaşamın mutlu ya da mutsuz, üretken ya da kısır olarak değerlendirilmesi bu sorunun cevabına bağlıdır.

Öncü kişilik gelişimi kuramcılarına (Jourard, 1965; Lecky, 1945; Maslow, 1954; Rogers, 1951) göre tutarlı bir kimlik yapılandırması iyi oluş için temel anahtarlardan biridir (Akt. Suh, 2002). Erikson’un (1968) sekiz evreden oluşan Psikososyal Gelişim Kuramında her evrede yaşanan çatışmaların başarı ile çözülmesi psikolojik iyi oluşu sağlamaktadır.

Marcia’nın (1980) Erikson’un Psikososyal Gelişim Kuramının temel kavramlarını kabul ederek oluşturduğu Kimlik Statüleri modeline göre başarılı kimlik statüsünde yer alan ergenler diğer statülerdeki ergenlere göre psikolojik yönden daha sağlıklıdır. Yapılan çalışmalara (Fulton, 1997; Wallace-Broscious ve ark., 1994) göre başarılı kimlik statüsündeki bireyler daha yüksek benlik saygısına sahiptirler. Askıya alınmış kimlik statüsündeki ergenler kaygı ölçümlerinde en yüksek puanları almışlardır. Buna karşın dağınık kimlik statüsündeki ergenler ise yüksek düzeyde psikolojik ve kişilerarası ilişki sorunları göstermiştir. İpotekli kimlik statüsündeki ergenlerinse en fazla önyargılı düşüncelere ve düşük

özerklik düzeyine sahip oldukları bulunmuştur. Beş etken modeli içinde ele alınan kişilik boyutlarındaki puanlarla, kimlik statüleri arasındaki ilişkilerin incelendiği çalışmanın (Clancy ve Dollinger 1993) sonuçları başarılı kimlikteki ergenlerin daha dışa dönük ve daha az nörotik, dağınık kimlikteki ergenlerin ise daha fazla nörotik, daha az açık ve daha az anlaşılabilir olduğunu göstermektedir.

Çoğu Yeni-Eriksoncu yaklaşım daha çok ortaya koydukları kimlik statülerinin geçerliliğini belirlemek için kişilik profillerine, baş etme mekanizmalarına ya da diğer gelişimsel süreçlere odaklanmıştır. İyi olma, içselleştirme (internalizing), dışsallaştırma (externalizing) gibi değişkenlere çok fazla odaklanılmamıştır (Schwartz, 2005).

Erikson'un (1968) Psikososyal Gelişim Kuramının beşinci evresi olan kimlik duygusuna karşı rol karışıklığı evresinde, ergenler aynılık ve süreklilik duygusunu hissettiklerinde psikolojik sağlık ve iyilik halini kazanmaktadırlar. Yani başarılı bir biçimde kimlik sentezi gerçekleştiren ergenlerin daha yüksek düzeyde öznel iyi oluşa sahip oldukları söylenebilir. Kimlik sentezi ve kimlik karışıklığı durumuyla Luyckx ve arkadaşlarının ortaya koyduğu altı kimlik statüsü arasındaki ilişkilerin incelendiği çalışmanın (Schwartz ve ark., 2011) sonuçlarına göre başarılı ve ipotekli kimlik statüsüne sahip olan ergenler diğer kimlik statüsündeki ergenlere göre kimlik sentezi değişkeninde daha yüksek puanlara sahiptir. Başarılı ve ipotekli kimlik statülerinin yüksek kimlik sentezine sahip olmaları, yüksek düzeyde iyi olma halini sağlamaktadır. Araştırmacılara (Bosma ve Kunnen, 2001; Vleioras ve Berzonsky, 2004; ve Meeuss ve ark., 2010) göre kimlik sentezinde en önemli süreç içsel yatırımdır. İçsel yatırım süreci ergenlerin kişisel deneyimlerini yorumlamalarını, yaşama anlam yüklemelerini ve yön vermelerini sağlamaktadır. Başarılı ve ipotekli kimlik statüleri bazı çalışmalarda (Luyckx ve ark., 2005; Kroger ve ark., 2010) benlik saygısı açısından farklılaşsa da başka bir çalışmada (Schwartz, 2006; Schwartz ve ark., 2011) farklılaşmaktadır. Kimlik statüleri içerisinde en düşük benlik saygısına ve iyi oluşa içsel yatırım düzeyinin daha az olduğu ya da olmadığı kimlik statüsündeki bireyler sahiptir (Luyckx ve ark., 2008;



Schwartz ve ark., 2011). Bu grup arasında moratoryum kimlik statüsündeki bireyler diğer iki dağınık kimlik statüsündeki bireylere göre daha yüksek benlik saygısı ve iyi oluşa sahiptirler. İki dağınık kimlik statüsü karşılaştırıldığında kaygısız dağınık statüsündekiler dağılmış dağınıklara göre daha düşük düzeyde benlik saygısı ve iyi oluşa sahiptirler.

Buraya kadar aktarılanlar değerlendirildiğinde kimlik statüleri bağlamında başarılı ve ipotekli kimlik statüsünde olan ergenlerin daha yüksek düzeyde iyi oluşa sahip oldukları söylenebilir. Ancak statüler ve iyi oluş arasındaki ilişkiler değerlendirildiğinde Beş Boyutlu Kimlik Biçimlenmesi Modelinin ortaya koyduğu kimlik statülerinin ilişkileri daha ayrıntılı görmek için büyük olanak sağladığı görülebilir.

Kimlik boyutları ile öznel iyi oluş arasındaki ilişkilere bakıldığında her iki içsel yatırım sürecinin de (içsel yatırımda bulunma ve içsel yatırımla özdeşleşme) öznel iyi oluşla olumlu yönde ilişkili olduğu görülmektedir. (Luyckx ve ark., 2005, 2008 a,b,c; Meeus, 1996; Crocetti ve ark., 2008). İçsel yatırım süreçleri benlik kavramı açıklığıyla (self concept clarity), kendilik inançlarıyla, içsel süreklilik duygusuyla olumlu yönde ilişkilidir (Campbell ve ark., 1996). İçsel yatırımın beş faktörlü kişilik boyutları ile ilişkisine bakıldığında dışa dönüklük, uyumluluk (agreeableness), vicdanlı olma (conscientiousness) ve duygusal süreklilik ile olumlu yönde ilişkilidir (Luyckx ve ark., 2006).

Seçeneklerin araştırılması ile öznel iyi oluş arasındaki ilişkilere bakıldığında seçeneklerin araştırılmasının kaygı değişkeniyle olumlu yönde ilişkili olduğu görülmektedir (Luyckx ve ark., 2005, 2008 a,b,c). Dışa dönüklük, uyumluluk, vicdanlı olma gibi uyum sağlayıcı kişilik boyutlarıyla ve anababa-ergen arasındaki ilişki, iletişim süreçleriyle olumlu yönde ilişkilidir (Luyckx ve ark., 2006 a, b; Meeus ve ark, 2002). Bu sonuçların yanında, seçeneklerin derinlemesine araştırılması, eğer düşük düzeyde içsel yatırım düzeyi varsa (moratoryum kimlik statüsü), depresyonla da orta düzeyde ilişki göstermektedir (Meeus, 1996).

Seçeneklerin araştırılmasının diğer boyutu olan seçeneklerin saplantılı araştırılması depresyon ve kaygı değişkenleri ile yüksek düzeyde olumlu ilişki içerisindeyken, benlik saygısıyla olumsuz ilişki içerisindeyken. Seçeneklerin saplantılı araştırılması sürecinde ergenler sürekli olarak farklı alternatifleri deneyimleme çabası içerisindeyken. Bu çabanın sonucunda herhangi bir bağlanma örüntüsü oluşturamadıkları için kendilik arayışlarıyla ilgili kaygı düzeyleri artmaktadır (Luyckx ve ark., 2008 a). Kendilik yansıması (self reflection) ve kendilik saplantısı (self rumination) ile seçeneklerin araştırılması boyutları arasındaki ilişkilere bakıldığında, seçeneklerin genişlemesine ve derinlemesine araştırılması kendilik yansıması ile olumlu yönde, seçeneklerin saplantılı araştırılması da kendilik saplantısı ile olumlu yönde ilişkilidir.

Buraya kadar aktarılanlar genel olarak değerlendirildiğinde kimlik boyutları açısından içsel yatırım sürecinin öznel iyi oluşla olumlu yönde ilişkili olduğu söylenebilir. Bir adım daha ileri gidilirse öznel iyi oluşun kimlik değişkeni açısından asıl belirleyicisinin içsel yatırımlar olduğu söylenebilir. Öznel iyi oluşun daha yüksek düzeyde olmasını içsel yatırıma eşlik eden seçeneklerin genişlemesine/derinlemesine araştırılması sürecinin düzeyi belirlemektedir.

İzleyen bölümde öznel iyi oluşla özerklik arasındaki ilişkiler aktarılmaya çalışılmıştır.

## **2. 5. 2. Öznel İyi Oluş-Özerklik İlişkisi**

Ergenlikte özerklik duygusunun kazanılması önemli gelişimsel görevlerden biridir. Pek çok kuramcıya (Blos, 1979; Steinberg, 2002) göre ergenlik yılları özerk işlevlerde bulunmanın arttığı yıllardır. Özerklik duygusundaki bu artış ergenlerin uyumsal psikolojik işlevleri için temel oluşturmaktadır.

Daha önceki bölümlerde belirtildiği gibi ergenlik döneminde özerklik gelişimine iki farklı bakış yaygındır. Özerkliği bağımsız olarak ele alan bazı çalışmaların (Hasebe ve ark., 2004; Qin ve ark., 2009; Smetana ve ark., 2004) sonuçlarına göre bağımsız karar verme

ergenlerin iyi oluřlarıyla olumlu olarak iliřkiliyken bazı alıřmaların (Dornbusch ve ark., 1985, 1990) sonularına gre ise olumsuz olarak iliřkilidir.

Ergenlerin duygusal zerklięi ile anababalarıyla olan iliřkilerinin incelendięi alıřmada (Ryan ve Lynch, 1989) duygusal zerklikle anababa arasındaki iliřkiler arasında olumsuz ynde iliřki bulunmuřtur. Bu alıřmanın sonuları duygusal zerklik dzeyi yksek olan ergenlerin anababaları ile iliřkilerinin zayıf olduęunu gstermiřtir.

zerklięi iradeli davranıř dzenlemesi olarak ele alan KBK'ya dayalı olarak yapılan alıřmaların ( Chirkov ve ark., 2003; Ryan ve ark., 2006; Vansteenkiste ve ark., 2006; 2008) sonularına bakıldıęında zerk davranıř dzenlemesiyle znel iyi oluř arasında olumlu iliřki vardır. Bu alıřmaların sonularına gre yapılan davranıřın yksek dzeyde iselleřtirilmesi ve davranıřta kendilik onayının olması znel iyi oluřu artırmaktadır. zerk bireyler davranıřlarını isel olarak bařlatılmıř ve kendilik dzenlemesi olarak algıladıkları iin benlik saygıları ve iyi oluř dzeyleri yksek dzeydedir (Luyckx ve ark., 2010).

Kins ve arkadařları (2009) beliren yetiřkinlerle yaptıkları alıřmalarında iki ayrı zerklik boyutunu kullanmıřtır. Beliren yetiřkinlerin anababasının yanında kalmaları (baęımlılık) kalmamaları da (baęımsızlık) olarak dřnlmřtr. Bu alıřmada beliren yetiřkinlerin iradeli olarak mı yoksa baskı ve zorunluluktan dolayı mı anababalarının yanında yařamayı/yařamamayı setikleri incelenmiřtir. Bu alıřmanın sonularına gre iradeli olarak anababasının yařama/yařamama ile iyi oluř arasında yksek olumlu iliřki bulunmuřtur.

Baęımsızlık ve iradeli davranıř dzenlemesi olarak zerklik boyutlarının yan yana getirildięinde baęımlı/baęımsız zdeřleřmiř davranıř dzenleme boyutlarının znel iyi oluřla olumlu iliřkide olduęu grlmektedir. Bu boyutlardaki bireyler davranıř dzenlemesinde etkin ve iradeli oldukları iin ortaya koydukları davranıřı iselleřtirmiřlerdir. st dzeyde iselleřtirme de znel iyi oluřu saęlamaktadır. Baęımlı/baęımsız dıřsal dzenleme ve ie yansıtılmıř davranıř dzenleme boyutlarının znel iyi oluřla iliřkisi olumsuz yndedir. Bu boyutlardaki bireyler

davranış düzenlemelerinde etkin ve iradeli olmadıkları için yaptıkları davranışları içselleştirme düzeyleri düşük orandadır. Bu nedenle öznel iyi oluş durumları da düşük düzeydedir (van Petegem ve ark., 2011a).

Öznel iyi oluş ve özerklik ilişkisi genel olarak değerlendirildiğinde araştırma sonuçlarının birbirinden farklılaştığı görülmektedir. van Petegem ve arkadaşlarına (2011a) göre özerklik ve öznel iyi oluş arasındaki yapılan çalışmaların sonuçlarındaki farklılık çalışmalarda özerklik kavramının farklı biçimlerde ele alınmasından kaynaklanmaktadır.

## **2. 5. 2. Öznel İyi Oluş Kimlik Biçimlenmesi Hakkında Yapılan Çalışmalar**

Bu bölümde öznel iyi oluş ile kimlik biçimlenmesini birlikte ele alan çalışmalar aktarılmıştır. İlk olarak kimlik biçimlenmesindeki boyutlara odaklanarak, kimlik biçimlenmesinin öznel iyi oluşla ilişkisini ele alan çalışmalar, daha sonra da kimlik statüleri ve kimlik stilleri açısından ele alan çalışmalara yer verilmiştir.

Luyckx ve arkadaşları (2006) beş kimlik boyutuyla benlik saygısı, depresif belirtiler, kendilik yansıtması ve kendilik saplantısı arasındaki ilişkileri inceledikleri çalışmanın sonuçlarına göre, her iki içsel yatırım süreci benlik saygısıyla olumlu olarak ilişkilidir. Seçeneklerin genişlemesine ve derinlemesine araştırılması boyutlarının benlik saygısı ve kaygı değişkenleriyle ilişkisiz olduğu saptanmıştır. Sadece seçeneklerin derinlemesine araştırılması boyutu düşük düzeyde de olsa depresif belirtilerle olumlu ilişkili olduğu görülmüştür. Kendilik yansıtması ve kendilik saplantısı ile ilişkilere bakıldığında seçeneklerin genişlemesine ve derinlemesine araştırılması boyutları kendilik yansıtması ile olumlu olarak ilişkili, seçeneklerin saplantılı araştırılması da kendilik saplantısıyla olumlu olarak ilişkilidir.

Luyckx ve arkadaşları (2007) içsel yatırım boyutlarının ve kimlik stillerinin benlik saygısı, depresif belirtiler arasındaki ilişkileri incelemişlerdir. Çalışmanın sonuçları, içsel yatırım boyutlarının benlik saygısıyla olumlu, depresif belirtilerle olumsuz ilişkide olduğunu göstermiştir. Kimlik stillerine göre, bilgi yönelimli ve norm yönelimli kimlik

stilleri benlik saygısıyla olumlu olarak ilişkiliyken, kaçınma yönelimli kimlik stili benlik saygısıyla olumsuz olarak ilişkilidir.

Luyckx ve arkadaşları (2010) içsel yatırım ile benlik saygısı ve depresif belirtiler arasındaki ilişkileri inceledikleri çalışmada içsel yatırımın benlik saygısıyla olumlu, depresif belirtilerle olumsuz ilişki içinde olduğunu saptamışlardır.

Buraya kadar aktarılan çalışmalara bakıldığında çalışmaların ergenlerin kimlik biçimlenmesi ve iyilik halleri arasındaki ilişkileri inceledikleri ve genellikle yalnızca içsel yatırım süreçlerine odaklandıkları görülebilir. Çünkü içsel yatırım süreci ergenlerin kişisel deneyimlerini yorumlamalarına, yaşama anlam yüklemelerini ve yön vermelerini, böylece de iyilik hallerinin yüksek düzeyde olmasını sağlamaktadır.

Luyckx ve arkadaşları'nın (2008) altı kimlik statüsünü çeşitli değişkenlerle karşılaştırdıkları çalışmanın sonuçları, dağılmış dağınık kimlik statüsündeki bireylerin en yüksek depresyon düzeyine sahip oldukları, ipotekli kimlik statüsündeki bireylerin ise en düşük depresyon düzeyi gösterdiğini ortaya koymuştur.

Nurmi ve arkadaşları (1997) yaptıkları çalışmada kimlik statüleri, benlik kavramı ve öznel iyi oluş arasındaki ilişkiyi incelemiştir. Çalışmanın sonuçlarına göre başarılı kimlik statüsündeki bireyler en yüksek benlik saygısına sahipken, ipotekli kimlik sahip bireylerin çok sabit bir benlik kavramına sahip oldukları ve dağınık kimlik statüsündeki bireylerin ise en yüksek depresif belirtileri gösterdikleri bulunmuştur.

Taylor ve Oskay (1995) yaptıkları çalışmada Türk ve Amerikalı üniversite öğrencilerini kimlik statüleri benlik saygısı açısından karşılaştırmışlardır. Çalışmanın sonuçlarına göre her iki grupta da benlik saygısı başarılı kimlik statüsü ile olumlu yönde ilişkiliyken, dağınık kimlik statüsü benlik saygısıyla olumsuz yönde ilişkilidir.

Vleioras ve Bosma (2005) kimlik stillerini psikolojik iyi oluş açısından karşılaştırdıkları çalışmada kaçınma yönelimli ergenlerin psikolojik iyi oluş puanlarının diğer kimlik stillerindeki ergenlerden düşük olduğunu saptamışlardır. Çalışmada en yüksek psikolojik iyi oluşa bilgi yönelimli bireylerin sahip olduğu saptanmıştır.

Waterman (1992) benlik saygısı, mutluluk, depresyon ve kaygı değişkenlerine göre kimlik statülerini karşılaştırdığı çalışmasında kişisel anlamlılık ile benlik saygısı ve mutluluk arasında olumlu ilişki olduğunu, depresyon ve kaygı ile de olumsuz ilişki olduğunu göstermiştir. Çalışma anlamlandırılmış kimlik statülerinin daha yüksek benlik saygısı ve mutluluk düzeyi gösterdiklerini göstermiştir.

Kimlik statüleri ve öznel iyi oluş arasındaki ilişkilerin incelendiği çalışmaların sonuçları genel olarak değerlendirildiğinde başarılı kimlik statüsündeki bireylerin öznel iyi oluşlarının, diğer statülerdeki bireylere göre daha yüksek olduğu söylenebilir.

Türkiye’de iyi oluş ve ruh sağlığı değişkenlerini birlikte ele alan çalışmalar çok sınırlıdır. Yapılan çalışmalarda da kimlik gelişimi ya kimlik statüleri ya da kimlik stilleri bağlamında incelenmiştir.

Dereboy ve arkadaşları (1999) yaptıkları çalışmada Benlik Kimliği Objektif Ölçüm Skalası Genişletilmiş Formu ile Kimlik Duygusu Değerlendirme Aracı’nı ruhsal sorunlar ve özdeğer duygusu açısından incelemiştir. Çalışmanın sonuçlarına göre ruhsal sorunlar açısından başarılı kimlikteki ergenler, diğer statülerdeki ergenlere göre en düşük puanlara sahiptir. Özdeğer duygusu açısından ise dağınık kimlikteki ergenlerle diğer statülerdeki ergenler arasında anlamlı fark bulunmazken; askıya alınmış kimlik statüsündeki ergenlerin puanları, başarılı, ipotekli ve dağınık kimlik statülerinden anlamlı ölçüde yüksek bulunmuştur. Araştırmacılara göre bu farklı bulgu araştırmada yer alan bireylerin özelliklerinden çok ölçme aracının geçerliliği ile ilgilidir.

Eryiğit ve Kerpelman (2009) Türkiye’de yaşayan ergenlerle yaptıkları çalışmada bilgi yönelimli ergenlerin hem kişisel hem de kişilerarası benlik saygılarının yüksek olduğunu buna karşın norm yönelimli ergenlerin sadece kişilerarası benlik saygılarının yüksek olduğunu göstermiştir.

Eryılmaz ve Aypay (2011) kimlik statüleri ile öznel iyi oluş arasındaki ilişkileri inceledikleri çalışmanın sonuçlarında göre başarılı ve ipotekli kimlik statüleri ile öznel iyi oluş arasında ilişki saptanmıştır. Çalışmada başarılı kimlik statüsü ile öznel iyi oluş arasında olumlu yüksek ilişki,

ipotekli kimlik statüsü ile öznel iyi oluş arasında olumsuz ilişki saptanmıştır.

Türkiye’de yapılan çalışmalar genel olarak değerlendirildiğinde Eryılmaz ve Aypay’ın (2011) çalışması dışında diğer çalışmaların sonuçları literatürle benzerlik göstermektedir. Literatürdeki çalışmalarda ipotekli kimlik statüsü ile öznel iyi oluş olumlu yönde ilişkilirken Eryılmaz ve Aypay’ın çalışmasında olumsuz yöndedir.

Bundan sonraki bölümde öznel iyi oluşla özerklik arasındaki ilişkileri inceleyen çalışmalar aktarılmıştır.

## **2. 5. 2. 3. Öznel İyi Oluş - Özerklik İlişkisi Hakkında Yapılan Çalışmalar**

Bu bölümde öznel iyi oluş ile özerkliği birlikte ele alan çalışmalar aktarılmıştır. Özerkliği bağımsızlık ve iradeli davranış düzenlemesi olarak birlikte ele alan model henüz çok yeni olduğu için bu modeli temel alarak, öznel iyi oluş – özerklik ilişkisini ele alan çalışmalar sınırlıdır.

van Petegem ve arkadaşları (2011a) karar verme özerkliği ve öznel iyi oluş arasındaki ilişkileri araştırdıkları çalışmanın sonuçlarına göre benlik saygısı, bağımsız karar verme ve özdeşimsel bağımlı davranış düzenlemesi ile olumlu olarak, bağımlı/bağımsız dışsal düzenleme ve içe yansıtılmış davranış düzenlemeleri boyutlarıyla olumsuz olarak ilişkide olduklarını göstermiştir. Özdeşimsel bağımsız davranış düzenlemesi ile benlik saygısı arasında anlamlı bir ilişki bulunmamıştır. Çalışmanın diğer sonuçlarına göre depresif belirtiler, bağımsız karar verme ve özdeşimsel bağımlı davranış düzenlemesi ile olumsuz olarak, bağımlı/bağımsız dışsal düzenleme ve içe yansıtılmış davranış düzenlemeleri boyutlarıyla olumlu olarak ilişkide olduklarını göstermiştir. Özdeşimsel bağımsız davranış düzenlemesi ile benlik saygısı arasında anlamlı bir ilişki bulunmamıştır.

Chirkov ve arkadaşları (2003) Güney Kore, Rusya, Türkiye ve ABD’yi kapsayan çalışmalarında KBK bağlamında özerklik ve öznel iyi oluş arasındaki ilişkileri incelemiştir. Çalışmanın sonuçları öznel iyi oluşla iradeli davranış düzenlemesi arasında olumlu, dışsal kontrollü davranış düzenlemesi arasında olumsuz ilişki olduğunu göstermiştir.

Lamborn ve Steinberg (1993) özerklik ve ilişkiselliğin uyum ve akademik yeterlilik üzerindeki etkisini inceledikleri çalışmanın sonuçları duygusal özerklik puanları yüksek olan ergenlerin, düşük olanlara göre daha fazla davranış ve stres yaşadıklarını göstermiştir. Anababadan alınan ilişki desteğinin ise daha az davranış sorunu ve yüksek akademik yeterlilik ile ilişkili olduğu saptanmıştır. Çalışmanın sonuçları ayrıca hem duygusal özerlikte hem de ilişki desteğinde yüksek puan alan ergenlerin akademik yeterlilikte yüksek puan alırken daha fazla davranış sorunu yaşadıklarını göstermiştir.

Noom ve arkadaşlarının (1999) özerklikle, bağlanma ve psikolojik uyum arasındaki ilişkileri inceledikleri çalışmanın sonuçları, özerkliğin anababaya bağlanma ile ilişkili olduğunu, bunlarında psikolojik uyumu yordadığını göstermiştir.

Türkiye’de özerklik ve öznel iyi oluşu birlikte ele alan çalışmalar çok sınırlıdır. Bu bölümde özerkliği benlik kurgusu olarak ele alan çalışmaların ve özerkliği KBK temelinde inceleyen çalışmaların sonuçları aktarılmıştır.

Kindap (2011) KBK temelinde ergenlikte destekleyici ebeveynlik, akademik ve sosyal uyum ve kendini belirleme düzeyi arasındaki ilişkileri incelediği çalışmanın sonuçları ailedeki destekleyici iklimin ergenlerin özerkliğini etkileyerek olumsuz gelişimsel sonuçlara karşı ergeni koruduğunu göstermiştir. Çalışmanın diğer sonuçlarına göre ergenlerin okulla ilgili özerk motivasyonları sayısal başarılarını ve bu alandaki yeterlilik algılarını artırmaktadır.

Öznel iyi oluş ve özerklik arasındaki ilişkileri inceleyen çalışmaların sonuçları genel olarak değerlendirildiğinde iradeli davranış düzenlemesinin öznel iyi oluşla olumlu olarak ilişkili, iradeli olmayan davranış düzenlemesinin ise öznel iyi oluşla olumsuz olarak ilişkili olduğu görülmektedir. Bu sonuçlar ergenlerin iradeli davranış düzenlemelerinin desteklenmesinin hem özerkliği hem de öznel iyi oluş düzeyini artırabileceğini göstermektedir.



## BÖLÜM III

### YÖNTEM

Bu bölümde araştırmanın modeli, araştırma grubu, verilerin toplanması, verilerin analiz edilmesi ve işlem konularında açıklamalar yer almaktadır.

#### 3. 1. Araştırma Modeli

Bu çalışma, var olan durumu inceleyen betimsel bir araştırmadır. Araştırma Türkiye’de özerkliğin ve kimlik biçimlenmesi sürecinin öznel iyi oluş üzerindeki etkisini incelemek amacıyla, ilişkisel tarama modeline dayanarak gerçekleştirilmiştir.

Bu çalışma aynı zamanda özerkliğin ve kimlik biçimlenmesi sürecinin ergenlik döneminde öznel iyi oluş üzerindeki yordama güçlerinin araştırıldığı “nedensel karşılaştırmalı” bir çalışmadır. Çalışmanın bağımlı değişkeni öznel iyi oluş; temel bağımsız değişkenleri ise, özerklik boyutları ve kimlik biçimlenme süreci boyutlarıdır. Çalışmada, ilgili değişkenlerin ergenlik döneminde öznel iyi oluşa olan etkilerini içeren bir path model geliştirilip test edilmektedir.

#### 3. 2. Araştırma Grubu

Araştırma grubu Ankara ilindeki çeşitli üniversitelere (Ankara, Gazi, Başkent) devam eden öğrencilerden oluşmaktadır. Araştırma grubu Ankara, Gazi ve Başkent üniversitelerinin Eğitim Fakültelerinde eğitim gören 1. sınıf öğrencilerinden oluşmaktadır. Birinci sınıf öğrencilerinin seçilmesinin nedeni bu öğrencilerin ailelerinden yeni ayrılmalarıdır. Bu kişiler ailelerinden yeni ayrıldıkları için bireylerin karar verme süreçlerinde anababanın etkisinin incelenmesi daha olanaklı hale getirmektedir. Araştırma kapsamında kullanılan veri toplama araçları 662 katılımcıya uygulanmıştır. Veri analizleri öncesi, katılımcıların veri toplama araçlarına verdikleri yanıtlar gözden geçirilmiştir. Bu inceleme sonucunda, ölçek maddelerinin çoğunu boş bırakan (en az % 5’ini) ya da merkeze kayma hatalarının gözlemlendiği toplam 54 kişi veri setinden çıkarılmıştır. 608 kişi

üzerinde yapılan aykırı değer analizleri sonucunda da 6 gözlem analiz dışı bırakılmıştır ve sonuçta toplam 602 katılımcıdan elde edilen verilerle analizler gerçekleştirilmiştir. Çalışmada yer alan katılımcıların çeşitli demografik özelliklere göre dağılımı aşağıda sunulmaktadır.

**Tablo 4. Çalışmada Yer Alan Katılımcıların Demografik Özellikleri**

Değişken		N	%
Cinsiyet	Kadın	322	54,8
	Erkek	280	45,2
<b>Toplam</b>		<b>602</b>	<b>100</b>
Yaş	18	64	10,6
	19	189	31,4
	20	213	35,4
	21	105	17,4
	22	25	4,2
	23	6	1,0
<b>Toplam</b>		<b>602</b>	<b>100</b>
Üniversite	Ankara	202	33,6
	Başkent	192	31,9
	Gazi	208	34,6
<b>Toplam</b>		<b>602</b>	<b>100</b>

Tabloda 4'te görüldüğü gibi, grubun çoğunluğu 20 yaşında iken, en az yaş grubu 23 yaşındaki katılımcılardan oluşmaktadır. Katılımcıların % 54.8'i (322 kişi) kadın iken, % 45.2'si (280 kişi) erkektir. Katılımcıların üniversiteye göre dağılımına bakıldığında, her üç üniversitenin de oranlarının yakın olduğu görülmektedir. Katılımcıların yaş ortalaması 19,7 (Ss: 1,05)'dir.

**3. 2. 1. Ölçme Araçlarının Geçerlilik, Güvenirlik Çalışmasına Katılan Katılımcıların Özellikleri.** Ölçme araçlarının uyarlama güvenilirlik ve geçerlilik, çalışmada, 602 kişilik araştırma grubundan seçkisiz atama ile seçilen 310 katılımcıdan elde edilen veri seti kullanılmıştır. Tüm ölçekler aynı katılımcı grubundan elde edilen verilerle yapılmıştır. Uyarlama çalışmada yer alan katılımcıların çeşitli demografik özelliklere göre dağılımı aşağıda sunulmaktadır.

**Tablo 5. Ölçek Uyarlama Çalışmasında Yer Alan Katılımcıların Demografik Özellikleri**

Değişken		N	%
Cinsiyet	Kadın	162	52,3
	Erkek	148	47,7
<b>Toplam</b>		<b>310</b>	<b>100</b>
Yaş	18	24	7,7
	19	103	33,2
	20	98	31,6
	21	61	19,7
	22	18	5,8
	23	6	1,9
<b>Toplam</b>		<b>310</b>	<b>100</b>
Üniversite	Ankara	100	32,2
	Başkent	100	32,3
	Gazi	110	35,5
<b>Toplam</b>		<b>310</b>	<b>100</b>

Tabloda 5 te görüldüğü gibi, grubun çoğunluğu 19 yaşında iken, en az yaş grubu 23 yaşındaki katılımcılardan oluşmaktadır. Katılımcıların % 52.3'ü (148 kişi) kadın iken, % 47.7'si (162 kişi) erkektir. Katılımcıların üniversiteye göre dağılımına bakıldığında, her üç üniversitenin de oranlarının yakın olduğu görülmektedir. Katılımcıların yaş ortalaması 19,8 (Ss: 1,11)'dir.

### 3. 3. Veri Toplama Araçları

Çalışmada veriler, aşağıda açıklanan kişisel bilgi formu ve ölçekler aracılığıyla toplanmıştır.

**3. 3. 1. Kişisel bilgi formu:** Katılımcıların yaş, cinsiyet gibi demografik özelliklerine ilişkin bilgiler kişisel bilgi formu aracılığıyla elde edilmiştir.

**3. 3. 2. Kimlik Gelişiminin Boyutları Ölçeği** (KGBÖ; The Dimensions of Identity Development Scale (DIDS); Luyckx ve ark., 2008). Kimlik gelişimi boyutlarını ölçen ve Luyckx ve arkadaşları tarafından geliştirilen “Kimlik Gelişiminin Boyutları Ölçeği (The Dimensions of Identity Development Scale)” Türkçeye uyarlanarak kullanılmıştır. Bu ölçek, seçeneklerin genişlemesine araştırılmasını ölçen 5 madde, seçeneklerin derinlemesine araştırılmasını ölçen 5 madde, seçeneklerin saplantılı araştırılmasını ölçen 5 madde, içsel yatırımda bulunmayı ölçen 5 madde ve içsel yatırımla özdeşleşmeyi ölçen 5 madde olmak üzere toplam 25 madde ve beş alt faktörden oluşmaktadır. Maddeler “kesinlikle katılıyorum”dan (5 puan), “kesinlikle katılmıyorum”a (1 puan) doğru sıralanan 5 derecelmeli bir değerlendirme ölçeği üzerinde işaretlenmektedir. Her bir alt ölçekten alınabilecek puanlar 5 ile 25 arasında değişmektedir.

Seçeneklerin genişlemesine araştırılması alt ölçeği için örnek madde olarak “Yaşamımda izleyebileceğim farklı yollar hakkında etkin biçimde düşünürüm”; seçeneklerin derinlemesine araştırılması için “Gelecek için yaptığım planlar üzerine düşünürüm”; seçeneklerin saplantılı araştırılması için “Yaşamda gerçekten elde etmek istediklerim konusunda kuşkularım var”; içsel yatırımda bulunma için “Yaşamımda izleyeceğim yöne karar verdim” ve son olarak içsel yatırımla özdeşleşme için “Gelecekle ilgili planlarım, gerçek ilgi ve değerlerimle örtüşüyor” maddeleri örnek olarak gösterilebilir. Ölçekte puanlama yapılırken her alt boyut ayrı ayrı olarak değerlendirilmekte ve her alt boyutun toplam puanı alınmaktadır. Orijinal ölçek geliştirilirken doğrulayıcı faktör analizi (DFA) uygulanmıştır. Orijinal ölçeğin DFA sonuçları;  $df=265$ ,  $SBS-X=658.93$ ,  $RMSEA=.07$ ,  $CFI=.94$ 'tür. Ölçeğin alt

ölçekleri için Cronbach alfa değerleri içsel yatırımda bulunma için .86, içsel yatırımla özdeşleşme için .86, seçeneklerin genişlemesine araştırılması için .81, seçeneklerin derinlemesine araştırılması için .79 ve son olarak seçeneklerin saplantılı araştırılması için .86'dır. Bu ölçeğin uyarılama süreci aşağıda açıklanmıştır.

### **3. 3. 2. 1. Kimlik Gelişiminin Boyutları Ölçeği'ni Uyarılama Süreci**

Kimlik Gelişiminin Boyutları Ölçeği'nin uyarılama çalışmalarına yazarlarla (Koen Luyckx) bağlantı kurulup onayı alındıktan sonra başlanmıştır. Uyarılama çalışmasında ilk olarak çeviri işlemi yapılmıştır. Ölçek, İngilizce'ye hakim olan sosyal bilimler alanından 5 kişi tarafından Türkçe'ye çevrilmiş ve daha sonrada farklı 5 kişi tarafından tekrar İngilizce'ye çevrilmiştir.

Çeviri işleminin ardından veri toplanmış, elde edilen veriler üzerinde doğrulayıcı faktör analizi yapılmış ve uyum indekslerine bakılarak faktör yapıları yorumlanmıştır. Kimlik biçimlenmesi konusunda literatürde son bir kaç yıldır en sık kullanılan model Luyckx ve arkadaşlarının (2008) Beş Boyutlu Kimlik Biçimlenmesi Modelidir. Bu modele göre kimlik biçimlenmesi seçeneklerin genişlemesine, derinlemesine, saplantılı araştırılması ve içsel yatırımda bulunma, içsel yatırımla özdeşleşme olmak üzere beş alt sürecin bileşiminden oluşmaktadır. Bu durumu sınamak için veriler üzerinde ikinci düzey doğrulayıcı faktör analizi (second-order confirmatory factor analysis) yapılmıştır. Güvenirlik çalışması için iç tutarlılık katsayısına (alfa) bakılmıştır. Ölçek uyarılama çalışmasında katılan bireylere ait özellikler tablo 5'te sunulmaktadır.

### **3. 3. 2. 2. Yapı Geçerliliği Çalışması**

Ölçeğin yapı geçerliliğini incelemek için, gözlenen verinin 5 boyutlu modele ne oranda uyum sağladığını belirlemek amacıyla doğrulayıcı (confirmatory) faktör analizi (DFA) yapılmıştır. Doğrulayıcı faktör analizi, gözlenebilir faktörlerden oluşan (gizil değişkenler) faktöriyel bir modelin gerçek verilerle ne derece uyum gösterdiğini değerlendirmeyi amaçlamaktadır (Şimşek, 2007).

DFA uygulamasında 25 maddeden elde edilen korelasyon matrisi veri olarak kullanılmıştır. Tablo 6'da sunulan uyum indeksleri gözlenen verinin 5 boyutlu önerilen modele iyi uyum gösterdiğini ortaya koymaktadır.

**Tablo 6. Kimlik Biçimlenmesi Boyutları Ölçeği'nin Faktör Yapısı İçin İyilik Uyum İndeksleri**

İyilik Uyum İndeksi	Değer
$X^2/sd^*$ (748,80/265)	2,52
GFI	.96
IFI	.96
CFI	.97
NFI	.95
NNFI	.96
RFI	.95
RMR	.072
RMSEA	.077

\*p =0.00

Doğrulamalı faktör analizi ile hesaplanan ( $X^2/sd$ ) oranı 2,52'dir (p = .000) ve bu değer, önerilen faktör modelinin verilerle iyi uyumlu olduğunu göstermektedir (Sümer, 2000; Şimşek, 2007). GFI değerinin .96, IFI değerinin .96, CFI değerinin .97, NFI değerinin .95, NNFI değerinin .96, RFI değerinin .95, RMR değerinin .072 ve RMSEA değerinin de .077 olarak bulunmuş olması, doğrulamalı faktör analizi sonucunda ölçeğin 5 faktörlü yapısının kabul edilebilir ve geçerli sonuçlar verdiğini göstermektedir. Doğrulamalı faktör analizi ile hesaplanan madde-faktör ilişkilerine ait katsayılar Şekil 7'de gösterilmektedir.

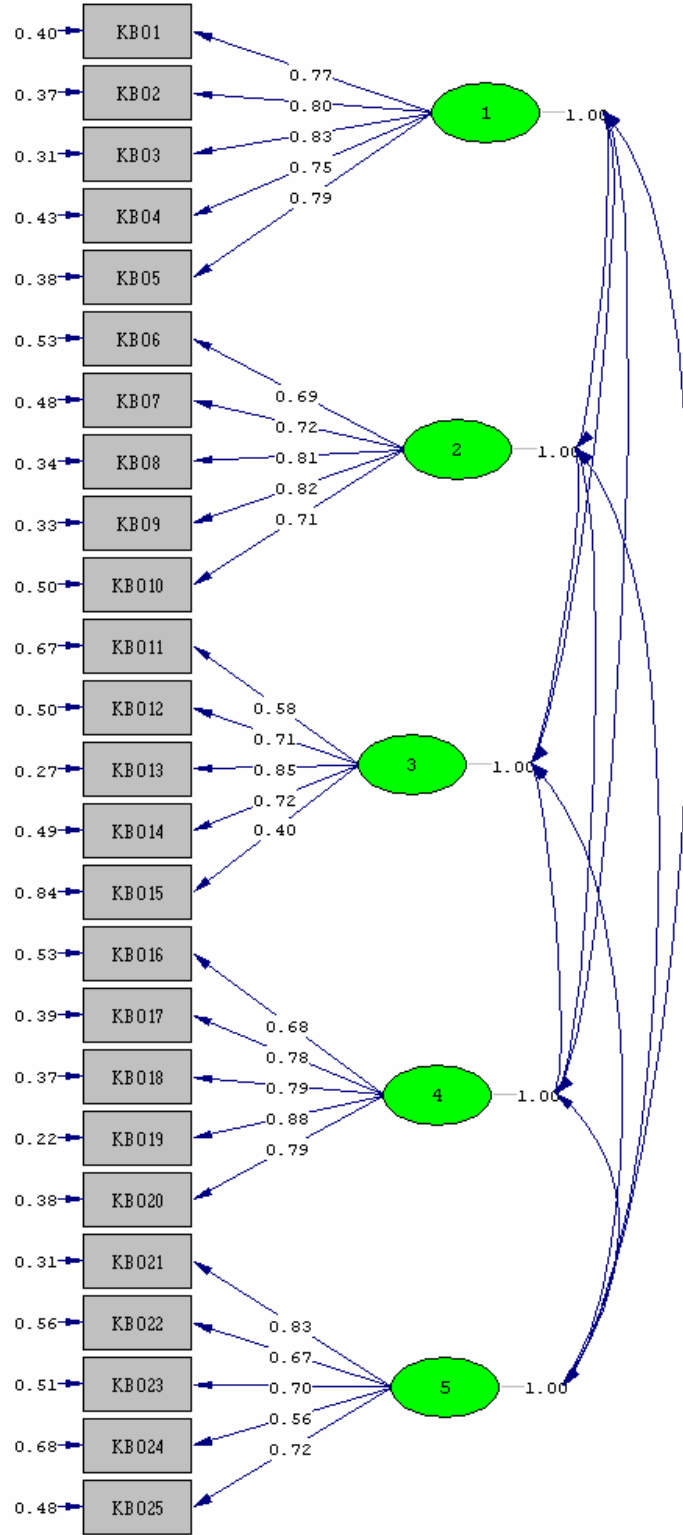

**Şekil 8. Kimlik Gelişiminin Boyutları Ölçeği'nin Faktör-Madde İlişkisi**

**Not:** 1: İçsel Yatırımda Bulunma, 2: Seçeneklerin Genişlemesine Araştırılması, 3: Seçeneklerin Saplantılı Araştırılması, 4: İçsel Yatırımla özdeşleşme, 5: Seçeneklerin Derinlemesine Araştırılması

Şekil 7’de de görüldüğü gibi, gözlenen veri 5 boyutlu modele iyi uyum göstermektedir. Path katsayıları ise .40 ile .83 arasında değişmektedir. Bu değerlerin tamamı .30’un üstündedir.

Sonuç olarak, **Kimlik Gelişiminin Boyutları Ölçeği’nin** DFA sonuçlarının, ölçeğin 5 faktörlü yapısının doğrulandığını ve Türk kültüründe kimlik biçimlenmesini ölçmek için kullanılabileceğini ortaya koyduğu ifade edilebilir.

### 3. 3. 2. 3. İkinci düzey (second order) doğrulayıcı faktör analizi.

Ölçeğin 5 boyutlu yapısının kimlik gelişimiyle ilgili olup olmadığını incelemek için, gözlenen verinin tek boyutlu modele ne oranda uyum sağladığını belirlemek amacıyla ikinci düzey doğrulayıcı (confirmatory) faktör analizi (DFA) yapılmıştır.

İkinci düzey DFA uygulamasında 5 alt ölçekten elde edilen korelasyon matrisi veri olarak kullanılmıştır. Tablo 7’de sunulan uyum indeksleri gözlenen verinin tek boyutlu önerilen modele iyi uyum gösterdiğini ortaya koymaktadır.

**Tablo 7. Kimlik Biçimlenmesi Boyutları Ölçeği’nin İkinci Düzey DFA İçin İyilik Uyum İndeksleri**

İyilik Uyum İndeksi	Değer
$X^2/sd^*$ (13,5/5)	2,70
GFI	.90
IFI	.90
CFI	.90
NFI	.91
NNFI	.90
RFI	.90
RMR	.038
RMSEA	.041

\*p =0.00

Doğrulayıcı faktör analizi ile hesaplanan ( $X^2/sd$ ) oranı 2,70’dır (p = .000) ve bu değer, önerilen faktör modelinin verilerle iyi uyumlu olduğunu göstermektedir (Sümer, 2000; Şimşek, 2007). GFI değerinin .90, IFI



değerinin .90, CFI değerinin .90, NFI değerinin .91, NNFI değerinin .90, RFI değerinin .90, RMR değerinin .038 ve RMSEA değerinin de .041 olarak bulunmuş olması, ikinci düzey doğrulayıcı faktör analizi sonucunda ölçeğin beş boyutlu yapısının kabul edilebilir ve geçerli sonuçlar verdiğini göstermektedir. İkinci düzey doğrulayıcı faktör analizi ile hesaplanan faktör-ölçek ilişkilerine ait katsayılar Şekil 8'de gösterilmektedir.

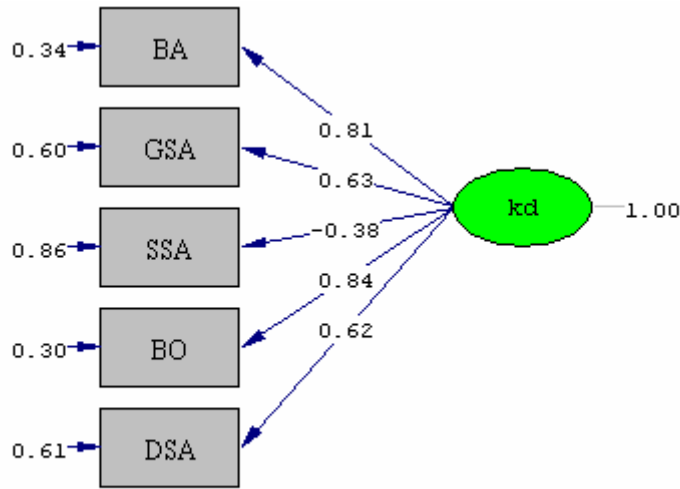

**Şekil 9. Kimlik Gelişiminin Boyutları Ölçeği'nin Faktör-Ölçek İlişkisi**

**Not:** *kd: Kimlik Duygusu, BA: İçsel Yatırımda Bulunma, GSA: Seçeneklerin Genişlemesine Araştırılması, SSA: Seçeneklerin Saplantılı Araştırılması, BO: İçsel Yatırımla Özdeşleşme, SDA: Seçeneklerin Derinlemesine Araştırılması*

Şekil 8'de de görüldüğü gibi, gözlenen veri tek boyutlu modele iyi uyum göstermektedir. Path katsayıları ise .38 ile .84 arasında değişmektedir. Bu değerlerin tamamı .30'un üstündedir.

Sonuç olarak, **Kimlik Gelişiminin Boyutları Ölçeği'nin** ikinci düzey DFA sonuçlarının, ölçeğin tek boyutlu yapısının doğrulandığını ve Türk kültüründe kimlik gelişimini ölçmek için kullanılabileceğini ortaya koyduğu ifade edilebilir.

### 3. 3. 2. 5. Güvenirlik Çalışması

Kimlik Gelişiminin Boyutları Ölçeği'nin güvenilirliğini belirlemek için iç tutarlılık katsayısı (Cronbach Alfa) katsayısı hesaplanmıştır. Ölçeğin Cronbach Alfa güvenirlik katsayısı içsel yatırımda bulunma için .88, içsel yatırımla özdeşleşme boyutu için .89, seçeneklerin genişlemesine araştırılması boyutu için .87, seçeneklerin derinlemesine araştırılması boyutu için .89, seçeneklerin saplantılı araştırılması boyutu için .90 olarak bulunmuştur.

Tüm bu bulgular değerlendirildiğinde Kimlik Gelişiminin Boyutları Ölçeğinin geçerli ve güvenilir bir ölçek olduğu söylenebilir.

### 3. 3. 3. Özerkliğin Ölçümü

Bağımsız karar verme boyutunu ölçmek için Dornbusch ve arkadaşları (1985) tarafından geliştirilen "Aile Karar Verme Ölçeği" AKVÖ (Family Decision Making Scale) kullanılmıştır. Bağımsız karar vermenin altında yatan güdülenmeyi belirlemek amacıyla da katılımcılardan AKVÖ'den işaretledikleri en yüksek puanlı üç maddeyi seçmeleri istenmiştir. Bu en yüksek puanlı üç madde bağımsız karar vermeyi göstermektedir. Daha sonra katılımcılardan üç maddeye neden yüksek puan verdiklerinin altında yatan nedeni belirlemek amacıyla Ryan ve Connell, (1989) tarafından geliştirilen ve van Petegem ve arkadaşları (2011a) tarafından yeniden uyarlanan 18 maddelik "Kendini Düzenleme Ölçeği" (Self Regulation Questionnaire) kullanılmıştır. Bağımlı karar vermenin güdülenmelerini belirlemek amacıyla da katılımcılardan AKVÖ'den işaretledikleri en düşük puanlı üç maddeyi seçmeleri istenmiştir. Bu en düşük puanlı üç madde bağımlı karar vermeyi göstermektedir. Daha sonra katılımcılardan üç maddeye neden düşük puan verdiklerinin altında yatan nedeni belirlemek amacıyla Ryan ve Connell, (1989) tarafından geliştirilen ve van Petegem ve arkadaşları (2011a) tarafından yeniden uyarlanan 18 maddelik "Kendini Düzenleme Ölçeği" (Self Regulation Questionnaire) kullanılmıştır.

**3. 3. 3. 1. Aile Karar Verme Ölçeği** (AKVÖ; Family Decision Making Scale (FDMS); Dornbusch ve ark., 1985; Smentena ve ark., 2004).

Bağımsız karar vermeyi ölçen, Dornbusch ve arkadaşları tarafından geliştirilen ve Smentena ve arkadaşları (2004) tarafından yenilenen “Aile Karar Verme Ölçeği” (Family Decision Making Scale) Türkçeye uyarlanarak kullanılmıştır. Bu ölçek kişisel alanla ilgili karar vermeyi (personal domain) ölçen 4 madde, arkadaşlık alanıyla ilgili karar vermeyi (friendship domain) ölçen 4 madde, tedbirli olmaya yönelik karar vermeyi (prudential domain) ölçen 4 madde, gelenek alanına yönelik karar vermeyi (conventional domain) ölçen 4 madde, ahlak alanıyla ilgili karar vermeyi (moral domain) ölçen 4 madde ve son olarak okul alanıyla ilgili karar vermeyi (school domain) 4 madde olmak üzere toplam 24 madde ve altı alt faktörden oluşmaktadır. Maddeler “yalnız ben”den (5 puan) “yalnız annem ve babam”a (1 puan) doğru sıralanan 5 derecelmeli bir değerlendirme ölçeği üzerinde işaretlenmektedir. Her bir alt ölçekten alınabilecek puanlar 4 ile 20 arasında değişmektedir.

Kişisel alan alt ölçeği için örnek madde olarak “hafta sonları geç kalkıp kalkamayacağına”; arkadaşlık alanı için “Kimlerle arkadaşlık edeceğine”; tedbirli olmaya yönelik alan için “Sigara içip içmeyeceğine”; gelenek alanı için “Anne babanla nasıl konuşacağına”; ahlak alanı için “Anne babana yalan söyleyip söyleyemeyeceğine” ve son olarak okul alanı için “Okulda nasıl davranacağına” maddeleri örnek olarak gösterilebilir. Ölçekte puanlama yapılırken, toplam puan dikkate alınmakta ve ölçekten yüksek puan almak bağımsız karar vermeyi, düşük puan almak ise bağımlı karar vermeyi göstermektedir. Ölçeğin tamamı için Cronbach alfa değeri .85’tir. Bu ölçeğin uyarlanma süreci aşağıda açıklanmaktadır.

### **3. 3. 3. 2. Aile Karar Verme Ölçeği’nin Uyarlanma Süreci**

Aile Karar Verme Ölçeği’nin uyarlanma çalışmalarına yazarlarla (Judi Smetena) bağlantı kurulup onayı alındıktan sonra başlanmıştır. Uyarlanma çalışmasında ilk olarak çeviri işlemi yapılmıştır. Ölçek, İngilizce’ye hakim olan sosyal bilimler alanından 5 kişi tarafından

Türkçe'ye çevrilmiş ve daha sonrada farklı 5 kişi tarafından tekrar İngilizce'ye çevrilmiştir.

Çeviri işleminin ardından veri toplanmış, elde edilen veriler üzerinde doğrulayıcı faktör analizi yapılmış ve uyum indekslerine bakılarak faktör yapıları yorumlanmıştır. Güvenirlik çalışması için iç tutarlılık katsayısı (alfa) güvenilirliğe bakılmıştır. Ölçek uyarlama çalışmasına katılan bireylere ait özellikler tablo 5'te verilmiştir.

### 3. 3. 3. 3. Yapı Geçerliliği Çalışması

Ölçeğin yapı geçerliliğini incelemek için, gözlenen verinin 6 boyutlu modele ne oranda uyum sağladığını belirlemek amacıyla doğrulayıcı (confirmatory) faktör analizi (DFA) yapılmıştır. DFA uygulamasında 24 maddeden elde edilen korelasyon matrisi veri olarak kullanılmıştır. Tablo 8'de sunulan uyum indeksleri gözlenen verinin 6 boyutlu önerilen modele iyi uyum gösterdiğini ortaya koymaktadır.

**Tablo 8. Aile Karar Verme Ölçeği'nin Faktör Yapısı İçin İyilik Uyum İndeksleri**

İyilik Uyum İndeksi	Değer
$X^2/sd^*$ (587,21/237)	2,47
GFI	.90
IFI	.91
CFI	.90
NFI	.90
NNFI	.91
RFI	.90
RMR	.062
RMSEA	.069

\*p =0.00

Doğrulayıcı faktör analizi ile hesaplanan ( $X^2/sd$ ) oranı 2,47'dir (p = .000) ve bu değer, önerilen faktör modelinin verilerle iyi uyumlu olduğunu

göstermektedir (Sümer, 2000; Şimşek, 2007). GFI değerinin .90, IFI değerinin .91, CFI değerinin .90, NFI değerinin .90, NNFI değerinin .91, RFI değerinin .90, RMR değerinin .062 ve RMSEA değerinin de .069 olarak bulunmuş olması, doğrulayıcı faktör analizi sonucunda ölçeğin 6 faktörlü yapısının kabul edilebilir ve geçerli sonuçlar verdiğini göstermektedir. Doğrulayıcı faktör analizi ile hesaplanan madde-faktör ilişkilerine ait katsayılar Şekil 9'da gösterilmektedir.

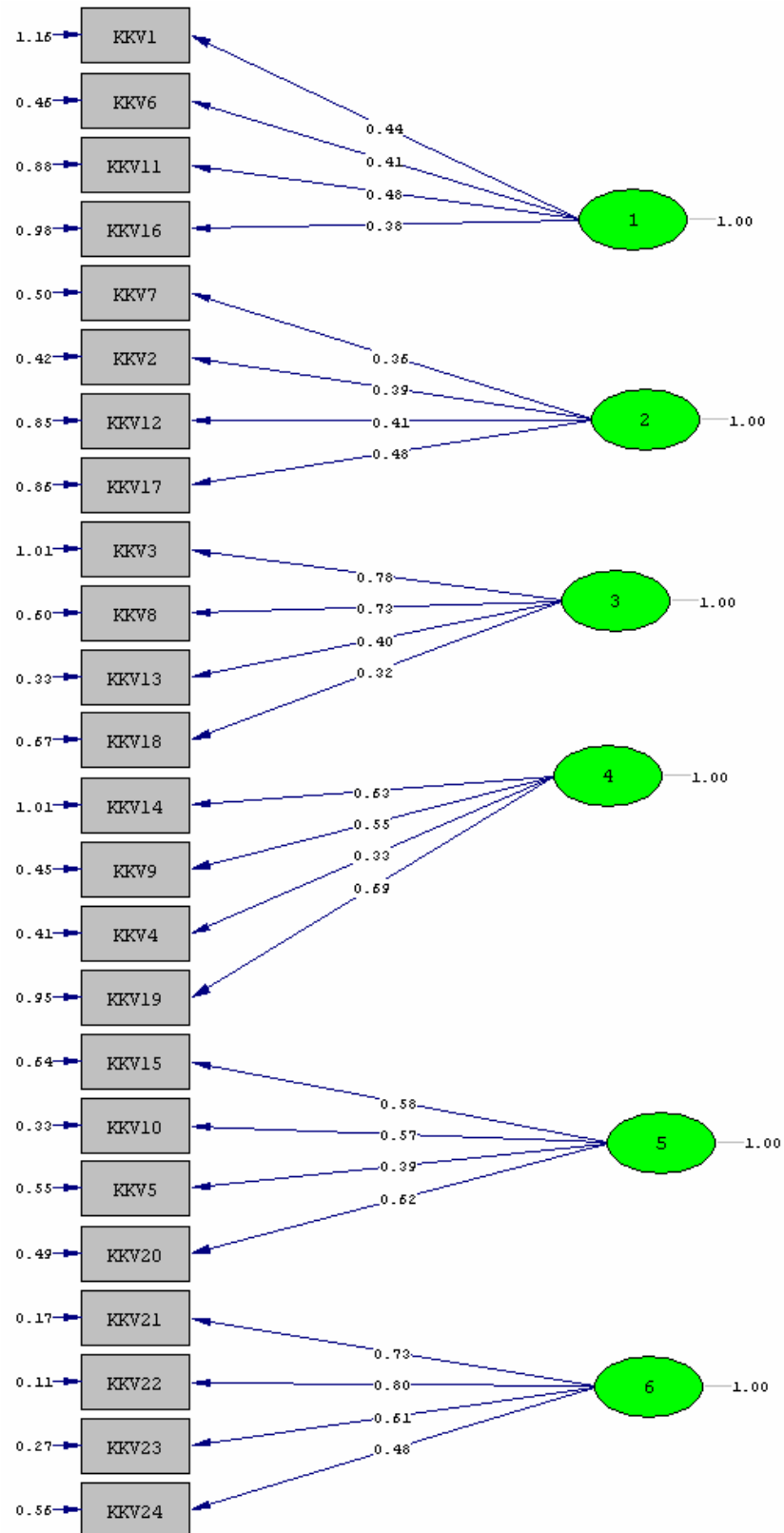

**Şekil 10. Aile Karar Verme Ölçeği'nin Faktör-Madde İlişkisi**

*Not: 1: Kişisel Alan, 2: Arkadaşlık Alanı, 3: Tedbirli Olmaya Yönelik Alan, 4: Gelenek Alanı, 5: Ahlak Alanı, 6: Okul Alanı*

Şekil 9'da de görüldüğü gibi, gözlenen veri 6 boyutlu modele iyi uyum göstermektedir. Path katsayıları ise .32 ile .80 arasında değişmektedir. Bu değerlerin tamamı .30'un üstündedir.

Sonuç olarak, **Aile Karar Verme Ölçeği'nin** DFA sonuçlarının, ölçeğin 6 faktörlü yapısının doğrulandığını ve Türk kültüründe karar vermeyi ölçmek için kullanılabileceğini ortaya koyduğu ifade edilebilir.

### 3. 3. 3. 4. Güvenirlik Çalışması

Aile Karar Verme Ölçeğinin güvenirliliğini belirlemek için iç tutarlılık katsayısı (Cronbach Alfa) katsayısı hesaplanmıştır. Ölçeğin Cronbach Alfa güvenirlik katsayısı kişisel alan için .82, arkadaşlık alanı için .84, tedbirli olmaya yönelik alan için .88, gelenek alanı için .85, ahlak alanı için .89, okul alanı için .87 ve ölçeğin tamamı için .88 olarak bulunmuştur.

Tüm bu bulgular değerlendirildiğinde Aile Karar Verme Ölçeğinin geçerli ve güvenilir bir ölçek olduğu söylenebilir.

**3. 3. 4. Bağımsız Kendini Düzenleme Ölçeği** (BKDÖ; Independent Self Regulation Questionnaire (ISRQ); van Petegem ve ark., 2011a). Bağımsız karar vermenin altında yatan güdülenmeyi ölçen ve Ryan ve Connell (1989) tarafından geliştirilen ve van Petegem ve arkadaşları tarafından (2011a) yeniden düzenlenen "Bağımsız Kendini Düzenleme Ölçeği (Independent Self Regulation Questionnaire)" Türkçe'ye uyarlanarak kullanılmıştır. Bu ölçek, dışsal düzenlemeyi ölçen 6 madde, içe yansıtılmış düzenlemeyi ölçen 6 madde ve özdeşimle düzenlemeyi ölçen 6 madde olmak üzere toplam 18 madde ve üç alt faktörden oluşmaktadır. Maddeler "tamamen doğru"dan (5 puan) "tamamen yanlış"a (1 puan) doğru sıralanan 5 derecelmeli bir değerlendirme ölçeği üzerinde işaretlenmektedir. Her bir alt ölçekten alınabilecek puanlar 6 ile 30 arasında değişmektedir.

Dışsal düzenleme alt ölçeği için örnek madde olarak "Başkalrı veya koşullar tarafından zorlanırım"; içe yansıtılmış düzenleme için "Yapmazsam kendimi suçlu hissedirim" ve son olarak özdeşimle düzenleme için "Bu kişisel olarak bana anlamlı gelir" maddeleri örnek olarak gösterilebilir. Ölçekte puanlama yapılırken her alt boyut ayrı ayrı

olarak değerlendirilmekte ve her alt boyutun toplam puanı alınmaktadır. van Petegem ve arkadaşları (2011a) ölçeği yeniden düzenlerken doğrulayıcı faktör analizi kullanmışlardır. DFA sonuçları;  $df=323.72$ ,  $SBS-X=113$ ,  $RMSEA=.05$ ,  $CFI=.92$ 'dir. Ölçeğin alt ölçekleri için Cronbach alfa değerleri özdeşimle düzenleme için .74, içe yansıtılmış düzenleme için .74, dışsal düzenleme için .79'dur.

### **3. 3. 4. 1. Bağımsız Kendini Düzenleme Ölçeği'nin Uyarlama Süreci**

Bağımsız Kendini Düzenleme Ölçeği'nin uyarlama çalışmalarına yazarlarla (Stijn van Petegem) bağlantı kurulup onayı alındıktan sonra başlanmıştır. Uyarlama çalışmasında ilk olarak çeviri işlemi yapılmıştır. Ölçek, İngilizce'ye hakim olan sosyal bilimler alanından 5 kişi tarafından Türkçe'ye çevrilmiş ve daha sonrada farklı 5 kişi tarafından tekrar İngilizce'ye çevrilmiştir.

Çeviri işleminin ardından veri toplanmış, elde edilen veriler üzerinde doğrulayıcı faktör analizi yapılmış ve uyum indekslerine bakılarak faktör yapıları yorumlanmıştır. Güvenirlik çalışması için iç tutarlılık katsayısı (alfa) güvenilirliğe bakılmıştır. Ölçek uyarlama çalışmasında katılan bireylere ait özellikler tablo 5'te sunulmaktadır.

### **3. 3. 4. 2. Yapı Geçerliliği Çalışması**

Ölçeğin yapı geçerliliğini incelemek için, gözlenen verinin 3 boyutlu modele ne oranda uyum sağladığını belirlemek amacıyla doğrulayıcı (confirmatory) faktör analizi (DFA) yapılmıştır.

DFA uygulamasında 18 maddeden elde edilen korelasyon matrisi veri olarak kullanılmıştır. Tablo 9'da sunulan uyum indeksleri gözlenen verinin 3 boyutlu önerilen modele iyi uyum gösterdiğini ortaya koymaktadır.



**Tablo 9. Bağımsız Kendini Düzenleme Ölçeği'nin Faktör Yapısı İçin İyilik Uyum İndeksleri**

İyilik Uyum İndeksi	Değer
$X^2/sd^*$ (518,62/132)	3,92
GFI	.90
IFI	.91
CFI	.90
NFI	.91
NNFI	.92
RFI	.91
RMR	.072
RMSEA	.078

\*p =0.00

Doğrulayıcı faktör analizi ile hesaplanan ( $X^2/sd$ ) oranı 3,92'dir (p = .000) ve bu değer, önerilen faktör modelinin verilerle iyi uyumlu olduğunu göstermektedir (Sümer, 2000; Şimşek, 2007). GFI değerinin .90, IFI değerinin .91, CFI değerinin .90 NFI değerinin .91, NNFI değerinin .92, RFI değerinin .91, RMR değerinin .072 ve RMSEA değerinin de .078 olarak bulunmuş olması, doğrulayıcı faktör analizi sonucunda ölçeğin 3 faktörlü yapısının kabul edilebilir ve geçerli sonuçlar verdiğini göstermektedir. Doğrulayıcı faktör analizi ile hesaplanan madde-faktör ilişkilerine ait katsayılar Şekil 10'da gösterilmektedir.

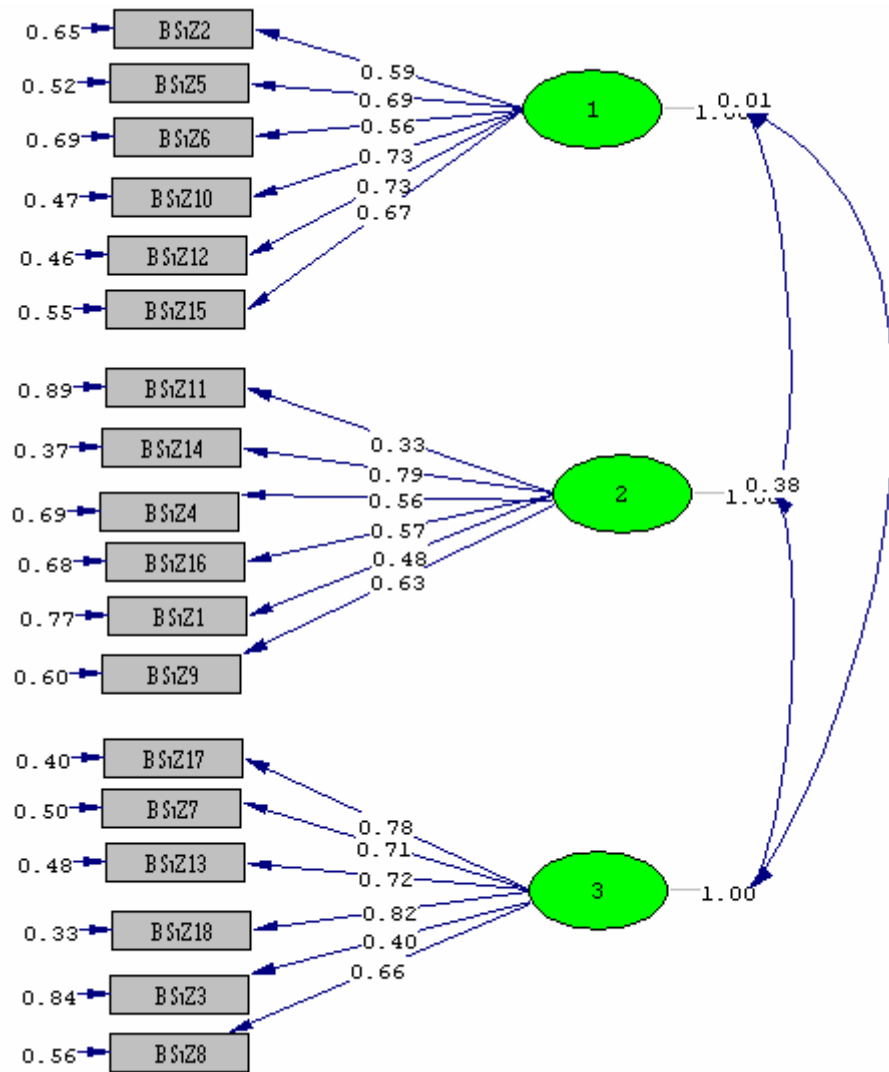

**Şekil 11. Bağımsız Kendini Düzenleme Ölçeği'nin Faktör-Madde İlişkisi**

*Not: 1: Özdeşimle Düzenleme, 2: İçe Yansıtılmış Düzenleme, 3: Dışsal Düzenleme*

Şekil 10'da görüldüğü gibi, gözlenen veri 3 boyutlu modele iyi uyum göstermektedir. Path katsayıları ise .33 ile .82 arasında değişmektedir. Bu değerlerin tamamı .30'un üstündedir.

Sonuç olarak, **Bağımsız Kendini Düzenleme Ölçeği'nin** DFA sonuçlarının, ölçeğin 3 faktörlü yapısının doğrulandığını ve Türk kültüründe

bağımsız kendini düzenlemeyi ölçmek için kullanılabileceğini ortaya koyduğu ifade edilebilir.

### 3. 3. 4. 3. Güvenirlik Çalışması

Bağımsız Kendini Düzenleme Ölçeğinin güvenilirliğini belirlemek için iç tutarlılık katsayısı (Cronbach Alfa) katsayısı hesaplanmıştır. Ölçeğin Cronbach Alfa güvenirlilik katsayısı bağımsız özdeşimsel düzenleme boyutu için .90, bağımsız dışsal düzenleme boyutu için .89, bağımsız içe yansıtılmış düzenleme için .93 olarak bulunmuştur.

Tüm bu bulgular değerlendirildiğinde Bağımsız Kendini Düzenleme Ölçeğinin geçerli ve güvenilir bir ölçek olduğu söylenebilir.

**3. 3. 5. Bağımlı Kendini Düzenleme Ölçeği** (BKDÖ; Dependent Self Regulation Questionnaire (ISRQ); van Petegem ve ark., 2011). Bağımlı karar vermenin altında yatan güdülenmeleri ölçen ve Ryan ve Connell (1989) tarafından geliştirilen ve van Petegem ve arkadaşları tarafından (2011) yeniden düzenlenen “Bağımlı Kendini Düzenleme Ölçeği (Dependent Self Regulation Questionnaire)” Türkçe’ye uyarlanarak kullanılmıştır. Bu ölçek, dışsal düzenlemeyi ölçen 6 madde, içe yansıtılmış düzenlemeyi ölçen 6 madde ve özdeşimle düzenlemeyi ölçen 6 madde olmak üzere toplam 18 madde ve üç alt faktörden oluşmaktadır. Maddeler “tamamen doğru”dan (5 puan) “tamamen yanlış”a (1 puan) doğru sıralanan 5 derecelmeli bir değerlendirme ölçeği üzerinde işaretlenmektedir. Her bir alt ölçekten alınabilecek puanlar 6 ile 30 arasında değişmektedir.

Dışsal düzenleme alt ölçeği için örnek madde olarak “Başkaları veya koşullar tarafından zorlanırım”; içe yansıtılmış düzenleme için “Yapmazsam kendimi suçlu hissederim” ve son olarak özdeşimle düzenleme için “Bu kişisel olarak bana anlamlı gelir” maddeleri örnek olarak gösterilebilir. Ölçekte puanlama yapılırken her alt boyut ayrı ayrı olarak değerlendirilmekte ve her alt boyutun toplam puanı alınmaktadır. van Petegem ve arkadaşları (2011) ölçeği yeniden düzenlerken doğrulayıcı faktör analizi kullanmışlardır. DFA sonuçları;  $df=292.55$ ,  $SBS-X=113$ ,  $RMSEA=.05$ ,  $CFI=.95$ ’tir. Ölçeğin alt ölçekleri için Cronbach alfa

değerleri özdeşimle düzenleme için .87, içe yansıtılmış düzenleme için .81, dışsal düzenleme için .84'tür.

### **3. 3. 5. 1. Bağımlı Kendini Düzenleme Ölçeği'nin Uyarlama Süreci**

Bağımlı Kendini Düzenleme Ölçeği'nin uyarlama çalışmalarına yazarlarla (Stijn van Petegem) bağlantı kurulup onayı alındıktan sonra başlanmıştır. Uyarlama çalışmasında ilk olarak çeviri işlemi yapılmıştır. Ölçek, İngilizce'ye hakim olan sosyal bilimler alanından 5 kişi tarafından Türkçe'ye çevrilmiş ve daha sonrada farklı 5 kişi tarafından tekrar İngilizce'ye çevrilmiştir.

Çeviri işleminin ardından veri toplanmış, elde edilen veriler üzerinde doğrulayıcı faktör analizi yapılmış ve uyum indekslerine bakılarak faktör yapıları yorumlanmıştır. Güvenirlik çalışması için iç tutarlılık katsayısı (alfa) güvenilirliğe bakılmıştır. Ölçek uyarlama çalışmasında katılan bireylere ait özellikler tablo 5'te sunulmuştur.

### **3. 3. 5. 2. Yapı Geçerliliği Çalışması**

Ölçeğin yapı geçerliliğini incelemek için, gözlenen verinin 3 boyutlu modele ne oranda uyum sağladığını belirlemek amacıyla doğrulayıcı (confirmatory) faktör analizi (DFA) yapılmıştır.

DFA uygulamasında 18 maddeden elde edilen korelasyon matrisi veri olarak kullanılmıştır. Tablo 10'de sunulan uyum indeksleri gözlenen verinin 3 boyutlu önerilen modele iyi uyum gösterdiğini ortaya koymaktadır.

**Tablo 10. Bağımlı Kendini Düzenleme Ölçeği'nin Faktör Yapısı İçin İyilik Uyum İndeksleri**

İyilik Uyum İndeksi	Değer
$X^2/sd^*$ (450,44/132)	3,41
GFI	.93
IFI	.94
CFI	.95
NFI	.94
NNFI	.95
RFI	.94
RMR	.074
RMSEA	.088

\*p =0.00

Doğrulayıcı faktör analizi ile hesaplanan ( $X^2/sd$ ) oranı 3,41'dir ( $p = .000$ ) ve bu değer, önerilen faktör modelinin verilerle iyi uyumlu olduğunu göstermektedir (Sümer, 2000; Şimşek, 2007). GFI değerinin .93, IFI değerinin .94, CFI değerinin .95 NFI değerinin .94, NNFI değerinin .95, RFI değerinin .94, RMR değerinin .074 ve RMSEA değerinin de .088 olarak bulunmuş olması, doğrulayıcı faktör analizi sonucunda ölçeğin 3 faktörlü yapısının kabul edilebilir ve geçerli sonuçlar verdiğini göstermektedir. Doğrulayıcı faktör analizi ile hesaplanan madde-faktör ilişkilerine ait katsayılar Şekil 11'de gösterilmektedir.

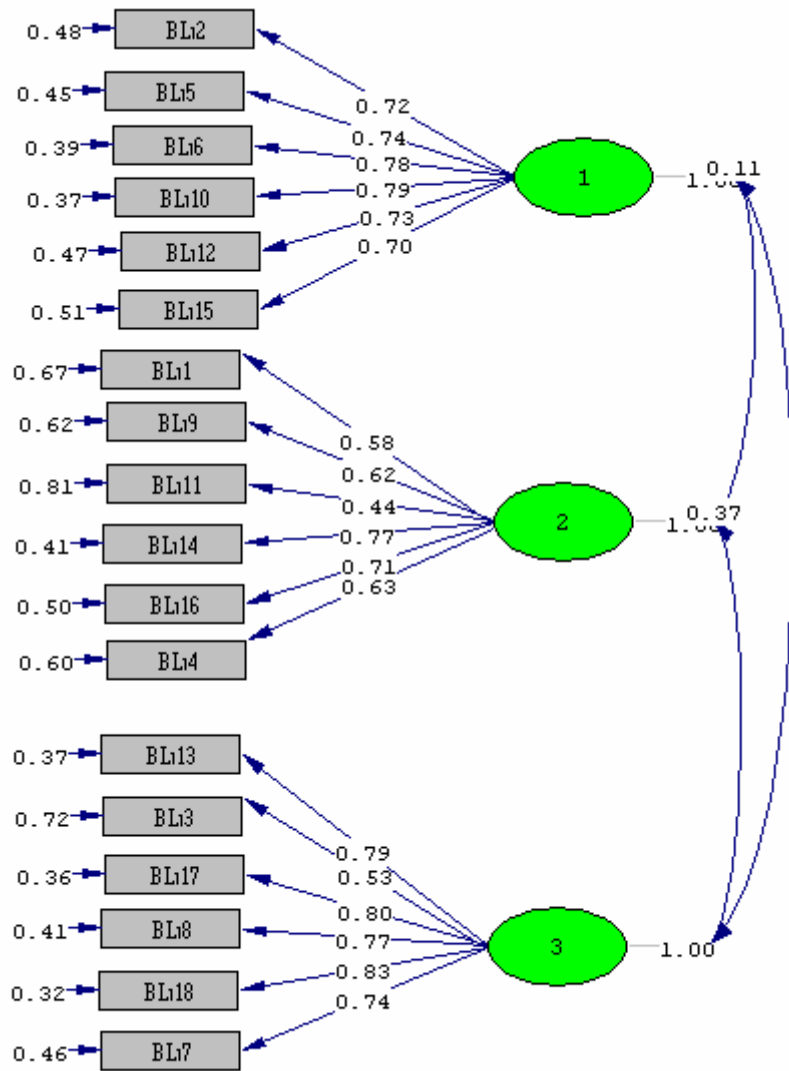

**Şekil 12. Bağımlı Kendini Düzenleme Ölçeği'nin Faktör-Madde İlişkisi**

*Not: 1: Özdeşimle Düzenleme, 2: İçe Yansıtılmış Düzenleme, 3: Dışsal Düzenleme*

Şekil 11'de de görüldüğü gibi, gözlenen veri 3 boyutlu modele iyi uyum göstermektedir. Path katsayıları ise .44 ile .83 arasında değişmektedir. Bu değerlerin tamamı .30'un üstündedir.

Sonuç olarak, **Bağımlı Kendini Düzenleme Ölçeği'nin** DFA sonuçlarının, ölçeğin 3 faktörlü yapısının doğrulandığını ve Türk kültüründe bağımsız kendini düzenlemeyi ölçmek için kullanılabileceğini ortaya koyduğu ifade edilebilir.

### 3. 3. 5. 3. Güvenirlik Çalışması

Bağımlı Kendini Düzenleme Ölçeğinin güvenilirliğini belirlemek için iç tutarlılık katsayısı (Cronbach Alfa) katsayısı hesaplanmıştır. Ölçeğin Cronbach Alfa güvenilirlik katsayısı bağımsız özdeşimsel düzenleme boyutu için .91, bağımsız dışsal düzenleme boyutu için .90, bağımsız içe yansıtılmış düzenleme için .93 olarak bulunmuştur.

Tüm bu bulgular değerlendirildiğinde Bağımlı Kendini Düzenleme Ölçeğinin geçerli ve güvenilir bir ölçek olduğu söylenebilir.

### 3. 3. 6. Öznel İyi Oluşun Ölçümü

Öznel iyi oluşu ölçmek için Watson ve arkadaşları (1990) tarafından geliştirilen ve Gençöz (2000) tarafından Türkçe'ye uyarlanan Pozitif Negatif Duygu Ölçeği (Positive and Negative Affect Scale) ve Diener ve arkadaşları (1985) tarafından geliştirilen ve Durak ve arkadaşları (2010) tarafından Türkçe'ye uyarlanan Yaşam Doyumu Ölçeği (Satisfaction with Life) kullanılmıştır.

**3. 3. 6. 1. Pozitif Negatif Duygu Ölçeği** (PNDÖ; Positive and Negative Affect Scale (PANAS); Watson ve ark., 1990; Gençöz, 2000). Öznel oluşun duygu boyutunu ölçmek için Watson ve arkadaşları (1990) tarafından geliştirilen ve Gençöz (2000) tarafından Türkçe'ye uyarlanan "Pozitif Negatif Duygu Ölçeği (Positive and Negative Affect Scale)" kullanılmıştır. Bu ölçek olumlu duyguyu ölçen 10 madde ve olumsuz duyguyu ölçen 10 madde olmak üzere toplam 20 madde ve iki alt faktörden oluşmaktadır. Maddeler "çok fazla"dan (5 puan) "hiç"e (1 puan) doğru sıralanan 5 derecelmeli bir değerlendirme ölçeği üzerinde işaretlenmektedir. Her bir alt ölçekten alınabilecek puanlar 10 ile 50 arasında değişmektedir.

Negatif duygu alt ölçeği için örnek maddeler olarak "Sıkıntılı", "Suçlu", "Ürkmüş"; olumlu duygu için "İlgili", "Güçlü", "Hevesli" maddeleri örnek olarak gösterilebilir. Ölçekte puanlama yapılırken pozitif duygu alt ölçeği puanı, negatif duygu alt ölçeği puanından yüksekse bireyin öznel iyi oluşunun yüksek olduğu anlamına gelmektedir. Benzer biçimde negatif

duygu alt ölçeği puanı, pozitif alt ölçeği puanından yüksekse bireyin öznel iyi oluşunun düşük olduğu anlamına gelmektedir. Ölçeğin alt ölçekleri için Crobach alfa değeri negatif duygu için .83, pozitif duygu için .86'dır. Bu çalışma için de ölçeğin geçerlilik ve güvenilirlik analizleri yapılmıştır. Geçerlilik ve güvenilirlik çalışmalarına katılan bireylere ait özellikler tablo 5'te sunulmuştur.

### 3. 3. 6. 2. Yapı Geçerliliği Çalışması

Ölçeğin yapı geçerliliğini incelemek için, gözlenen verinin 2 boyutlu modele ne oranda uyum sağladığını belirlemek amacıyla doğrulayıcı (confirmatory) faktör analizi (DFA) yapılmıştır.

DFA uygulamasında 20 maddeden elde edilen korelasyon matrisi veri olarak kullanılmıştır. Tablo 11'de sunulan uyum indeksleri gözlenen verinin 2 boyutlu önerilen modele iyi uyum gösterdiğini ortaya koymaktadır.

**Tablo 11. PNDÖ Ölçeği'nin Faktör Yapısı İçin İyilik Uyum İndeksleri**

İyilik Uyum İndeksi	Değer
$X^2/sd^*$ (562,50/169)	3,32
GFI	.92
IFI	.94
CFI	.95
NFI	.92
NNFI	.95
RFI	.94
RMR	.068
RMSEA	.079

\*p =0.00

Doğrulayıcı faktör analizi ile hesaplanan ( $X^2/sd$ ) oranı 3,32'dir (p = .000) ve bu değer, önerilen faktör modelinin verilerle iyi uyumlu olduğunu göstermektedir (Sümer, 2000; Şimşek, 2007). GFI değerinin .92, IFI değerinin .94, CFI değerinin .95 NFI değerinin .92, NNFI değerinin .95, RFI değerinin .94, RMR değerinin .068 ve RMSEA değerinin de .079 olarak bulunmuş olması, doğrulayıcı faktör analizi sonucunda ölçeğin 2 faktörlü yapısının kabul edilebilir ve geçerli sonuçlar verdiğini göstermektedir.



Doğrulayıcı faktör analizi ile hesaplanan madde-faktör ilişkilerine ait katsayılar Şekil 12'de gösterilmektedir.

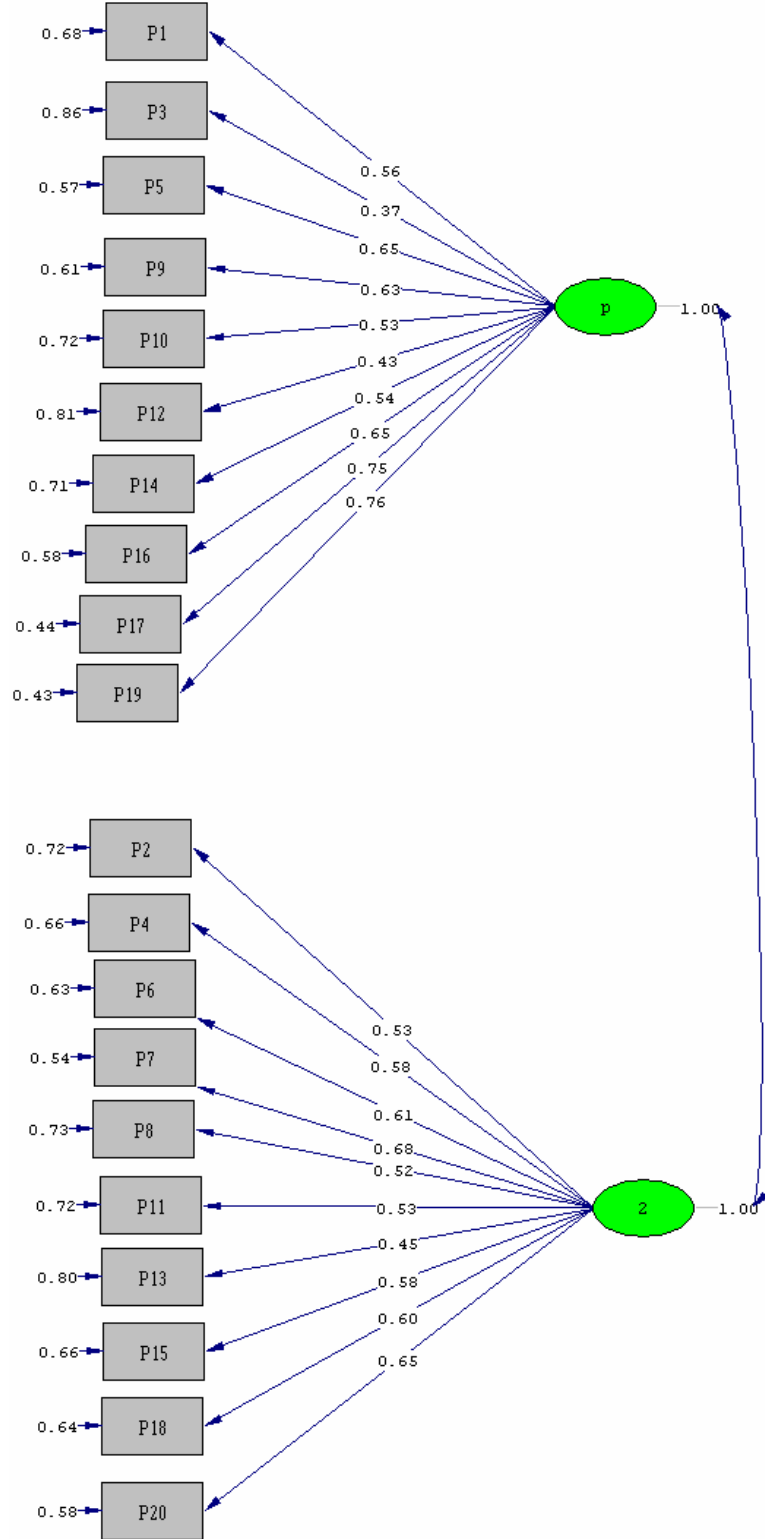

**Şekil 13. PNDÖ Ölçeği'nin Faktör-Madde İlişkisi**

**Not:** 1: Pozitif Duygu, 2: Negatif Duygu

Şekil 12’de de görüldüğü gibi, gözlenen veri 2 boyutlu modele iyi uyum göstermektedir. Path katsayıları ise .37 ile .76 arasında değişmektedir. Bu değerlerin tamamı .30’un üstündedir.

Sonuç olarak, **PNDÖ Ölçeği’nin** DFA sonuçlarının, ölçeğin 2 faktörlü yapısının doğrulandığını ve Türk kültüründe olumlu ve olumsuz duyguları ölçmek için kullanılabileceğini ortaya koyduğu ifade edilebilir.

### 3. 3. 6. 3. Güvenirlik Çalışması

Pozitif Negatif Duygu Ölçeğinin güvenilirliğini belirlemek için iç tutarlılık katsayısı (Cronbach Alfa) katsayısı hesaplanmıştır. Ölçeğin Cronbach Alfa güvenirlilik katsayısı negatif duygu boyutu için .91, pozitif duygu boyutu için .89 olarak bulunmuştur.

Tüm bu bulgular değerlendirildiğinde Pozitif Negatif Duygu Ölçeğinin geçerli ve güvenilir bir ölçek olduğu söylenebilir.

**3. 3. 7. Yaşam Doyumu Ölçeği** (YDÖ; Satisfaction with Life Scale (SWLS); Diener ve ark., 1985; Durak ve ark., 2010). Yaşam doyumu ile ilgili verilerin toplanması için Diener ve arkadaşları (1985) tarafından geliştirilen ve Durak ve arkadaşları (2010) tarafından Türkçe’ye uyarlanan “Yaşam Doyumu Ölçeği (Satisfction with Life)” kullanılmıştır. Bu ölçek tek boyutu ölçen 5 maddeden oluşmaktadır. Maddeler “Tamamen katılıyorum”dan (7 puan) “Tamamen karşıyım”a (1 puan) doğru sıralanan 7 derecelmeli bir değerlendirme ölçeği üzerinde işaretlenmektedir. Ölçekten alınabilecek puanlar 5 ile 35 arasında değişmektedir.

Ölçekteki “Hayatımdan memnunum” maddesi örnek olarak verilebilir. Ölçekte puanlama yapılırken maddelerin puanları toplanarak toplam puan elde edilmektedir. Ölçeğin orijinalinin puanlanmasında yüksek ve düşük yaşam doyumuna sahip olanları belirlemek için grubun aritmetik ortalaması kullanılmaktadır. Aritmetik ortalamanın üstünde olanlar yüksek yaşam doyumlu, aritmetik ortalamanın altında puan alanlar ise düşük yaşam doyumlu olarak belirlenmektedir. Ölçeğin yapı geçerliliğini belirlemek amacıyla doğrulayıcı faktör analizi kullanılmıştır. DFA sonuçları; df=5,

SBS-  $X=10.129$ ,  $RMSEA=.043$ ,  $CFI=.994$ 'dir. Ölçeğin Cronbach alfa değeri .89'dur. Bu çalışma için de ölçeğin geçerlilik ve güvenilirlik analizleri yapılmıştır. Geçerlilik ve güvenilirlik çalışmasında katılan bireylere ait özellikler tablo 5'te sunulmuştur.

### 3. 3. 7. 1. Yapı Geçerliliği Çalışması

Ölçeğin yapı geçerliliğini incelemek için, gözlenen verinin tek boyutlu modele ne oranda uyum sağladığını belirlemek amacıyla doğrulayıcı (confirmatory) faktör analizi (DFA) yapılmıştır.

DFA uygulamasında 5 maddeden elde edilen korelasyon matrisi veri olarak kullanılmıştır. Tablo 12'de sunulan uyum indeksleri gözlenen verinin tek boyutlu önerilen modele iyi uyum gösterdiğini ortaya koymaktadır.

**Tablo 12. Yaşam Doyumu Ölçeği'nin Faktör Yapısı İçin İyilik Uyum İndeksleri**

İyilik Uyum İndeksi	Değer
$X^2/sd^*$ (10,02/5)	2,01
GFI	.98
IFI	.98
CFI	.95
NFI	.99
NNFI	.98
RFI	.97
RMR	.01
RMSEA	.01

\*p =0.00

Doğrulayıcı faktör analizi ile hesaplanan ( $X^2/sd$ ) oranı 2,01'dir (p = .000) ve bu değer, önerilen faktör modelinin verilerle iyi uyumlu olduğunu göstermektedir (Sümer, 2000; Şimşek, 2007). GFI değerinin .98, IFI değerinin .98, CFI değerinin .95 NFI değerinin .99, NNFI değerinin .97, RFI değerinin .97, RMR değerinin .01 ve RMSEA değerinin de .01 olarak

bulunmuş olması, doğrulayıcı faktör analizi sonucunda ölçeğin tek faktörlü yapısının kabul edilebilir ve geçerli sonuçlar verdiğini göstermektedir. Doğrulayıcı faktör analizi ile hesaplanan madde-faktör ilişkilerine ait katsayılar Şekil 13'te gösterilmektedir.

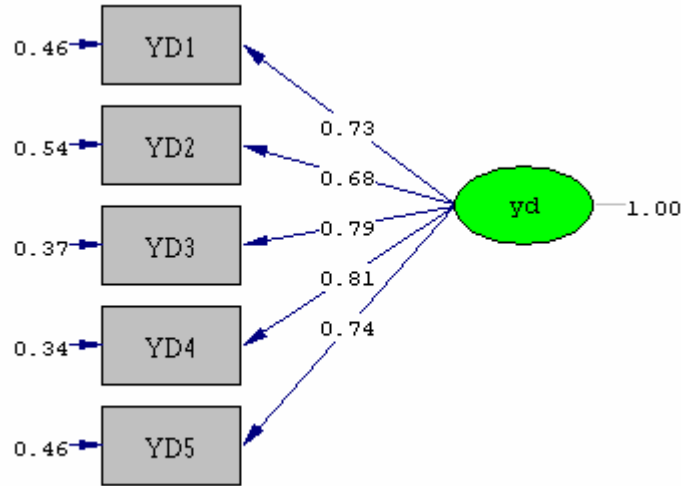

**Şekil 14. Yaşam Doyumu Ölçeği'nin Faktör-Madde İlişkisi**

*Not: yd: Yaşam Doyumu*

Şekil 13'te de görüldüğü gibi, gözlenen veri tek boyutlu modele iyi uyum göstermektedir. Path katsayıları ise .68 ile .81 arasında değişmektedir. Bu değerlerin tamamı .30'un üstündedir.

Sonuç olarak, **Yaşam Doyumu Ölçeği'nin** DFA sonuçlarının, ölçeğin tek faktörlü yapısının doğrulandığını ve Türk kültüründe yaşam doyumunu ölçmek için kullanılabileceğini ortaya koyduğu ifade edilebilir.

### 3. 3. 7. 2. Güvenirlik Çalışması

Yaşam Doyumu Ölçeğinin güvenilirliğini belirlemek için iç tutarlılık katsayısı (Cronbach Alfa) katsayısı hesaplanmıştır. Ölçeğin Cronbach Alfa güvenirlilik katsayısı .91 olarak bulunmuştur.

Tüm bu bulgular değerlendirildiğinde Pozitif Negatif Duygu Ölçeğinin geçerli ve güvenilir bir ölçek olduğu söylenebilir.

### 3. 3. 8. Öznel İyi Oluşun Ölçülmesi

Literatürde öznel iyi oluşun ölçümünde iki yol izlenmektedir. İlk yöntem Pozitif Negatif Duygu Ölçeğini ve Yaşam Doyumu Ölçeğini ayrı ayrı kullanma biçimindedir. İkinci yöntemde ise öznel oluşun kuramsal

tanımlanmasına dayanılarak öznel iyi oluş, aşağıdaki formül uygulanarak ölçülmektedir.

### **Öznel iyi oluş = (Yaşam Doyumu + Pozitif Duygu) – Negatif Duygu**

Bu yöntemde Yaşam Doyumu Ölçeği ve Pozitif Negatif Duygu Ölçeği birlikte kullanılmaktadır. Bu yolla yukarıdaki formül uygulanarak toplam öznel iyi oluş puanı elde edilmektedir (Bettencourt ve Sheldon, 2001; Deiner, 1994; Deiner ve Fujita, 1995; Elliot, Sheldon ve Church, 1997; Seldon ve Elliot, 1999; Sheldon ve ark., 2004).

Bu yöntemde bir örnek verilirse bir bireyin yaşam doyumu puanı 30, pozitif duygu puanı 40 ve negatif duygu puanı 15 olduğunda, öznel iyi oluş puanı aşağıdaki biçimde hesaplanmaktadır.

Öznel iyi oluş:  $(30+40)-15 = 55$

Yukarıdaki örnek hesaplamaya göre bu kişinin öznel iyi oluş puanı 55'tir.

### **3. 4. Verilerin Analizi**

Araştırmadan elde edilen verilerin istatistiksel çözümlenmeleri SPSS 14.00 (Sosyal Bilimler İçin İstatistik Programı) ve EQS ve LISREL paket programları kullanılarak yapılmıştır.

Katılımcıların demografik özelliklerinin analizinde frekans ve yüzde dağılımı kullanılmıştır. Karar verme-Özerklik-kimlik biçimlenmesi-Öznel İyi Oluş modelini test etmek için path modeli analizi yapılmıştır. Model analizinde verilerin çözümlenmesi üç ardışık aşamada gerçekleştirilmiştir. Birinci aşamada, veri setinde yer alan değişkenlerin model sayıtlarını ne derece karşıladıkları incelenmiştir. İkinci aşamada, önerilen model ve alternatif modeller (model modifikasyon indeksleri) test edilmiş, son aşamada ise benimsenen modelde doğrudan, dolaylı ve toplam etkilere ilişkin parametre tahminleri verilmiştir. Modelin üniversite gruplarında geçerliliğini test etmek için çoklu-grup path modeli analizi yapılmıştır. Verilerin analiz edilmesinde en az .05 anlamlılık düzeyi benimsenmiştir.

### 3. 5. İşlem

Çalışmada veriler, grup uygulaması biçiminde toplanmıştır. Veriler katılımcılardan üniversitede ders saatleri içinde dersin yürütücüsünden izin alınıp derslere girilerek toplanmıştır. Veriler toplanırken gönüllülük ilkesi esas alınmış, katılımcılara ilk olarak çalışmanın amacı hakkında bilgi verilmiş ve ardından da çalışmaya katılmak isteyen katılımcılara ölçekler verilmiştir. Gerekli durumlarda da katılımcılara ek açıklamalar yapılmıştır. Katılımcılardan kimlik bilgileri istenmemiştir.

Ölçme araçları uygulanırken çaprazlama yapılmıştır. Ölçekler farklı sıralarla basılarak veri toplama sürecinde sıra etkisi ortadan kaldırılarak ölçme hatası azaltılmıştır.

Ölçme araçlarının uygulanması 40-45 dakika arasında değişmiştir. Araştırma verileri Ankara ilinde Mart 2011 – Mayıs 2011 dönemlerinde toplanmıştır.

## BÖLÜM IV

### BULGULAR VE YORUMLAR

Bu bölümde çalışmanın amacı doğrultusunda elde edilen bulgular ve yorumlar aktarılmıştır. Araştırmanın amacı olan öznel iyi oluşu yordayan değişkenlerin belirlenmesinde, path analizi kullanılmıştır. Path analizine ilişkin bulgular aktarılırken, ilk olarak path modele ilişkin sayıtlılar incelenmiş, daha sonra betimsel istatistikler ve path analizine ilişkin bulgular aktarılmış ve son olarak da modelin eğitim görülen üniversitelere göre geçerliliğine ilişkin bulgular aktarılmıştır.

#### 4. 1. Path Modele İlişkin Bulgular

Çalışmada toplanan verilerin çözümlenmesi, üç ardışık aşamada gerçekleştirilmiştir. Birinci aşamada, veri setinde yer alan değişkenlerin path model sayıtlılarını ne derece karşıladıkları araştırılmıştır. İkinci aşamada, önerilen model ve alternatif modeller (model modifikasyon indeksleri) test edilmiş, son aşamada ise benimsenen modelde doğrudan, dolaylı ve toplam etkilere ilişkin parametre tahminleri verilmiştir.

**4. 1. 1. Sayıtlıların incelenmesi.** Analizin ilk aşamasında, veri setinde aykırı değer analizi yapılmış ve çoklu doğrusallık (multicollinearity) olup olmadığı incelenmiştir. Modelde yer alan değişkenler standartlaştırıldığında bağımsız karar verme değişkenindeki standartlaştırılmış puanı:  $Z_{.001} = 3,68$  olan bir gözlem, tek yönlü aykırı değer (univariate outlier) olduğu için veri setinden çıkarılmıştır. Mahalonobis testi kullanılarak yapılan aykırı değer incelemesi sonucunda,  $\chi^2_{8;.001} = 21,16$ 'dan büyük uzaklık değerine sahip 5 gözlem çok yönlü (multivariate) aykırı değer olduğu için veri setinden silinmiştir. Sonuç olarak, toplam 6 gözlem aykırı değer oldukları için veri setinden çıkartılmıştır.

Bu işlemler dışında, veri setinde tolerans, varyans şişme (VIF) ve koşul endekslerine bağlı olarak değişkenler arasında çoklu doğrusallık (multicollinearity) olmadığı sonucuna varılmıştır. Diğer bir ifadeyle, sıfıra yaklaşan tolerans, 5-10'dan büyük VIF ve 0.50'den büyük iki varyansın eşlik

ettiği 30'dan büyük koşul endeksine rastlanmamıştır. Çoklu doğrusallığa ilişkin sonuçlar Ek 8'de gösterilmektedir.

Ayrıca ölçeklerin tek yönlü (univariate) normal dağılım özelliklerine ne derece sahip oldukları, değişkenlerin eğiklik ve basıklık katsayıları, çok yönlü (multivariate) normal dağılım gösterip göstermedikleri ise Mardia'nın çok yönlü basıklık testiyle (Multivariate Kurtosis) incelenmiştir (Ek 8). Kline (1998), YEM tahmin yöntemlerinin kullanıldığı Monte Carlo benzetim çalışmalarına dayalı olarak, eğiklik endeksinin üçten, basıklık endeksinin ise 10'dan büyük olması durumunda değişkenlerin normal dağılım özelliği taşımadıklarını belirtmektedir. Kline'nin (1998; 2005) açıklamaları doğrultusunda, veri setinde yer alan değişkenlerin çoğunda "gözlenen" puanların dağılımının negatif yönde eğik olduğu, ayrıca bileşimlerinin de normal dağılmadığı anlaşılmaktadır. Puan dağılımının eğik olması durumunda bir çözüm yolu olarak, Schumacker ve Lomax (2004), katılımcı sayısını artırmayı ya da doğrusal dönüşümler kullanmayı önermektedirler. Ayrıca dağılım, pozitif basık olduğunda YEM için eliptik tahmin yöntemlerinin kullanılmasını, negatif basıklıkta ise örneklemin artırılmasını ya da ön yükleme (bootstrapping) yapılmasını dile getirmektedirler. Fidell ve Tabachnick (2007) ise, değişkenlerin istatistiksel bakımdan önemli ölçüde eğik olmalarının, büyük örneklerde analiz sonuçlarını değiştirecek şekilde bir farklılık yapmadığını ifade etmektedirler. Tabachnick ve Fidell'e (2007) göre, eğiklik katsayılarına ilişkin standart hata değerleri, büyük örneklerde azalmakta, bu yüzden de istatistiksel bakımdan önemli eğiklik değerleri bulunmaktadır. Ayrıca benzer bir durum, basıklık katsayısı için de geçerli olup, hatalı (düşük) varyans tahminleri; örneklem büyüklüğünün 100'ü aşması durumunda pozitif basıklık, 200'ü geçmesi durumunda ise negatif basıklık için ortadan kalkmaktadır. Ek olarak, dağılım tahmin (curve estimation) yöntemiyle açıklayıcı ve yordanan değişkenler arasındaki ilişkiler (doğrusal, karesel, küp ve logaritmik vb.) incelenmiştir. Dönüştürülen değişkenlerden yordanan  $R^2$  değerleriyle, onların ham puan karşılıklarından (doğrusal) elde edilen  $R^2$ 'ler arasında anlamlı bir fark bulunmadığından, verilere herhangi bir dönüştürme (transformation) yapılmamıştır. Bu bilgiler doğrultusunda, veri setinde 602 gözlem bulunduğu ve daha sonra sonuçların yorumlanması güçleşeceğinden, değişkenler dönüştürülmemiştir.



Bununla birlikte, deęişken daęılımlarının normallięinden kaynaklanabilecek hataları en aza indirmek amacıyla, model analizi sırasında Yuan-Bentler modeli kullanılmış ve bulguların sunumunda parametre tahminlerine ilişkin kuvvetli (robust) kestirim deęerleri verilmiştir.

Model analizinin gücü normal daęılıma sahip deęişkenler arasında doğrusal (linear) ilişkiler bulunması durumunda artmaktadır. Deęişken bileşimlerine ait normallikle de (multivariate) ilişkili olan doğrusallık ve varyansların eşitlięi (homoscedasticity) sayıltıları, deęişkenlerin ikili saçılma grafikleri çizilerek gözden geçirilmiştir (Ek 8). Ek 8'de görüldüğü gibi, deęişkenler arasındaki ilişkiler doğrusal (linear) olup, bu ilişki deęişkenlerin düzeylerinde farklılaşma göstermemektedir (heteroscedasticity).

Büyük örneklerden hesaplanan kovaryans ve korelasyon katsayıları, küçük örneklerden hesaplanana oranla daha duraęan bir nitelik taşımaktadır (Kline, 1998). Model analizi, deęişkenler arasındaki kovaryanslara dayalı olarak gerçekleştirilmektedir. Çoęu kez 200 kişilik bir örneklem, en azından orta büyüklükteki modeller için yeterli görülmekle birlikte, çoklu regresyonda olduęu gibi beklenen etki büyüklükleri ve deęişkenlerin daęılımları analizin gücünden etkilenmektedir. Bu nedenle, örneklem büyüklüğü belirlenirken, her bir parametre için 10 kişiden az olmamak kaydıyla "katılımcı sayısının parametre sayısına oranı ( $N/P \cong 10$ ) ile örneklem büyüklüğünün belirlenmesi önerilmektedir (Kline, 1998, s: 112). Önerilen modelde 25 parametre (free) yer almaktadır. Katılımcı grubun parametre sayısına oranı ( $602/25$ ) 24,08'dir. Bu oran, path modelinin test edilebilmesi için gerekli örneklem büyüklüğüne erişildiğini göstermektedir.

Bu bölümde path model analizinin sayıltıları araştırılmış ve model analizi için gerekli sayıltıların (aykırı deęer analizi, çoklu doğrusallık, deęişkenler arasındaki ilişkiler ve örneklem büyüklüğü) karşılandığı görülmüştür. Bu aşamadan sonra, araştırmada kullanılan ölçeklere ilişkin betimsel istatistikler hesaplanmıştır. İzleyen bölümde betimsel istatistiklere yer verilmiştir.

**4. 1. 2. Araştırmada Kullanılan Ölçme Araçlarına İlişkin Betimsel istatistikler.** Betimsel istatistiklere bakıldığında, Kimlik Gelişiminin Boyutları Ölçeğinin alt ölçeklerinden seçeneklerin genişlemesine, derinlemesine, saplantılı araştırılmasından ve içsel yatırım yapma ve içsel yatırımla

özdeşleşmeden katılımcıların aldığı en yüksek puan 25 iken, en düşük puanın 5 olduğu görülmektedir

Ailede Karar Verme Ölçeğine bakıldığında katılımcıların aldığı en yüksek puan 98 iken ve en düşük puan 34'tür.

Bağımsız Kendini Düzenleme Ölçeğinin alt boyutlarından bağımsız özdeşimsel davranış düzenlemesi, bağımsız içe yansıtılmış davranış düzenlemesi ve bağımsız dışsal davranış düzenlemesi alt ölçeklerinden katılımcıların aldığı en yüksek puan 30 iken en düşük puanın 6 olduğu görülmektedir.

Bağımlı Kendini düzenleme Ölçeğinin alt boyutlarından bağımlı özdeşimsel davranış düzenlemesi, bağımlı içe yansıtılmış davranış düzenlemesi ve bağımlı dışsal davranış düzenlemesi alt ölçeklerinden katılımcıların aldığı en yüksek puan 30 iken en düşük puanın 6 olduğu görülmektedir.

Pozitif Negatif Duygu Ölçeğinin alt ölçeklerinden Pozitif Duygu Ölçeğinden katılımcıların aldığı en yüksek puan 45 iken en düşük puanın 10 olduğu, Negatif Duygu Ölçeğinden katılımcıların aldığı en yüksek puan 42 iken en düşük puan 10'dur.

Yaşam Doyumu Ölçeğinden katılımcıların aldığı en yüksek puan 35 iken en düşük puanın 5 olduğu görülmektedir.

**Tablo 13. Araştırmada Kullanılan Ölçeklere İlişkin Betimsel İstatistikler  
(N=602)**

	<b>En Düşük Puan</b>	<b>En Yüksek Puan</b>	$\bar{X}$	<b>SS</b>
<b>İçsel Yatırımda Bulunma</b>	5.00	25.00	19.61	3.45
<b>İçsel Yatırımla özdeşleşme</b>	5.00	25.00	18.89	3.79
<b>Seçeneklerin Saplantılı Araştırılması</b>	5.00	25.00	14.85	4.24
<b>Seçeneklerin Genişlemesine Araştırılması</b>	5.00	25.00	19.49	3.17
<b>Seçeneklerin Derinlemesine Araştırılması</b>	5.00	25.00	19.22	3.29
<b>Ailede Karar Verme Ölçeği</b>	34.00	98.00	88.88	10.10
<b>Bağımsız Özdeşimsel Davranış Düzenlemesi</b>	6.00	30.00	18.51	4.12
<b>Bağımsız Dışsal Davranış Düzenlemesi</b>	6.00	30.00	15.83	5.32
<b>Bağımsız İçe Yansıtılmış Davranış Düzenlemesi</b>	6.00	30.00	15.32	4.66
<b>Bağımlı Özdeşimsel Davranış Düzenlemesi</b>	6.00	30.00	14.11	5.31
<b>Bağımlı Dışsal Davranış Düzenlemesi</b>	6.00	30.00	15.76	5.63
<b>Bağımlı İçe Yansıtılmış Davranış Düzenlemesi</b>	6.00	30.00	19.26	5.04
<b>Pozitif Duygu Ölçeği</b>	10	45	31.78	6.09
<b>Negatif Duygu Ölçeği</b>	10	42	22.73	6.23
<b>Yaşam Doyumu Ölçeği</b>	5	35	23.01	6.61

**Tablo. 14 Kimlik Biçimlenmesi Boyutları Arasındaki Pearson Korelasyonları (N= 602)**

	İYB	SGA	SSA	İYÖ	SDA
İYB	1	.47*	-.43*	.67*	.41*
SGA		1	.10*	.45*	.52*
SSA			1	-.37*	.11*
İYÖ				1	.48*
SDA					1

- p<.01

**Not:** İYB: İçsel Yatırımda Bulunma, SGA: Seçeneklerin Genişlemesine Araştırılması, SSA: Seçeneklerin Saplantılı Araştırılması, İYÖ: İçsel Yatırımla Özdeşleşme, SDA: Seçeneklerin Derinlemesine Araştırılması

Tablo 14 incelendiğinde içsel yatırım boyutlarının birbiriyle ve seçeneklerin genişlemesine ve derinlemesine araştırılması ile olumlu olarak, seçeneklerin saplantılı araştırılması ile olumsuz olarak ilişkili olduğu görülmektedir. Seçeneklerin genişlemesine ve derinlemesine araştırılmasının birbirleriyle daha yüksek, seçeneklerin saplantılı araştırılmasıyla düşük düzeyde olumlu ilişkide olduğu görülmüştür.

**Tablo. 15 Özerklik Biçimleri Arasındaki Pearson Korelasyonları (N= 602)**

	BĞSZ KV	BĞSZ ÖD	BĞSZ İYD	BĞSZ DD	BĞLI ÖD	BĞLI İYD	BĞLI DD
<b>BĞSZ KV</b>	1	.20*	.10*	-.08*	-.10*	-.11*	-.12*
<b>BĞSZ ÖD</b>		1	.35*	.08*	.28*	-.10*	-.14*
<b>BĞSZ İYD</b>			1	.49*	.12*	.39*	.28*
<b>BĞSZ DD</b>				1	-.10*	.24*	.40*
<b>BĞLI ÖD</b>					1	.58*	-.12*
<b>BĞLI İYD</b>						1	.39*
<b>BĞLI DD</b>							1

- p<.01

**Not:** BĞSZ KV: Bağımsız Karar Verme, BĞSZ ÖD: Bağımsız Özdeşimsel Düzenleme, BĞSZ İYD: Bağımsız İçer Yansıtılmış Düzenleme, BĞSZ DD: Bağımsız Dışsal Düzenleme, BĞLI ÖD: Bağımlı Özdeşimsel Düzenleme, BĞLI İYD: Bağımlı İçer Yansıtılmış Düzenleme, BĞLI DD: Bağımlı Dışsal Düzenleme

Tablo 15 genel olarak incelendiğinde hem bağımlı hem de bağımsız özdeşimsel düzenlemenin, içer yansıtılmış düzenlemeyle orta düzeyde olumlu olarak ilişkili olduğu görülmektedir. Bağımlı/bağımsız içer yansıtılmış ve dışsal davranış düzenlemelerinin de birbirleriyle ilişkide olduğu görülmektedir.

Model çalışmalarında, sayıtların incelenmesi, betimsel istatistikler ve değişkenler arasındaki korelasyonların ardından model analizi yapılmaktadır (Kline, 2005). Model analizine ilişkin açıklama ve bulgular aşağıda sunulmaktadır.

**4. 1. 3. Model Analizi.** Model analizi yapılırken, ilk aşamada ilgili kuramsal açıklamalar ve yapılan çalışmalar dikkate alınarak ölçme modeli (hipotez model) kurulmaktadır. Ölçme modelinden sonra, yapısal model analizi yapılmaktadır. Bu amaçla çalışmada, özerklik biçimleri, kimlik biçimlenmesi ve öznel iyi oluş arasındaki ilişkileri ortaya koymak amacıyla bir path modeli geliştirilmiştir. Bu nedenle, bulguların sunumunda hipotezleri tek tek ele almak yerine, öncelikle hipotez (önerilen) modele ilişkin açıklamalar sunulmuş ve model istatistiksel olarak test edilmiştir. Bu aşamadan sonra, önerilen modelde modifikasyon indeksleri hakkında bilgi verilmiş ve modelin son hali sunulmuştur. Daha sonra, kabul edilen modele ilişkin parametre değerleri verilmiş, son aşamada ise, desteklenen ve desteklenmeyen hipotezler hakkında bilgi verilmiştir. Hipotez model ve gerekli açıklamalar aşağıda sunulmaktadır.

Hipotez modele ilişkin bağımlı değişken öznel iyi oluş, bağımsız değişkenler ise özerklik biçimleri ve kimlik biçimlenmesidir.. Hipotez modelde özerklik biçimleri ve kimlik biçimlenmesinin öznel iyi oluşu yordama güçleri incelenmiştir. Modele göre, özerklik biçimleri ve kimlik biçimlenmesi boyutları öznel iyi oluşu doğrudan yordamaktadır. Ayrıca özerklik ve öznel iyi oluşun arasındaki ilişkide kimlik biçimlenmesi boyutlarının aracılık (mediator) etkisinin olduğu varsayılmıştır. Modelin bu biçimde oluşturulması kuramsal açıklamalara (Erikson, 1968; Berzonsky ve Kuk, 2000; Fullinwider-Bush ve Jacobvitz, 1993; Noller ve Callan, 1990; Deci ve Ryan, 1985; Cote ve Schwartz, 2002; Schwartz, Cote ve Arnett, 2005; Luyckx ve ark., 2010; van Petegem ve ark., 2011b) dayanılarak yapılmıştır. Blos (1979) ergenlik dönemini ayrılma-bireyleşme süreci olarak belirlemektedir. Bireyleşme sonucunda ergen, kendisinin ne olduğu ve ne yapması gerektiği konusunda farkındalık kazanmaya başlar. Böylece ergen Ben kimim? Ben nasıl bir insanım? gibi kimliğini yapılandırmasını sağlayacak sorulara cevaplar aramaya başlar (Kroger, 2003). Benzer biçimde Deci ve Ryan'da (1985) kimlik gelişimi için özerkliğin gerekli olduğunu belirtmektedirler. Bu nedenlerle özerkliğin bağımsız, kimlik biçimlenmesinin ise aracı değişken olarak tanımlanmasına karar verilmiştir. Önerilen modelde tanımlanan ilişkiler Şekil 1'de gösterilmektedir.

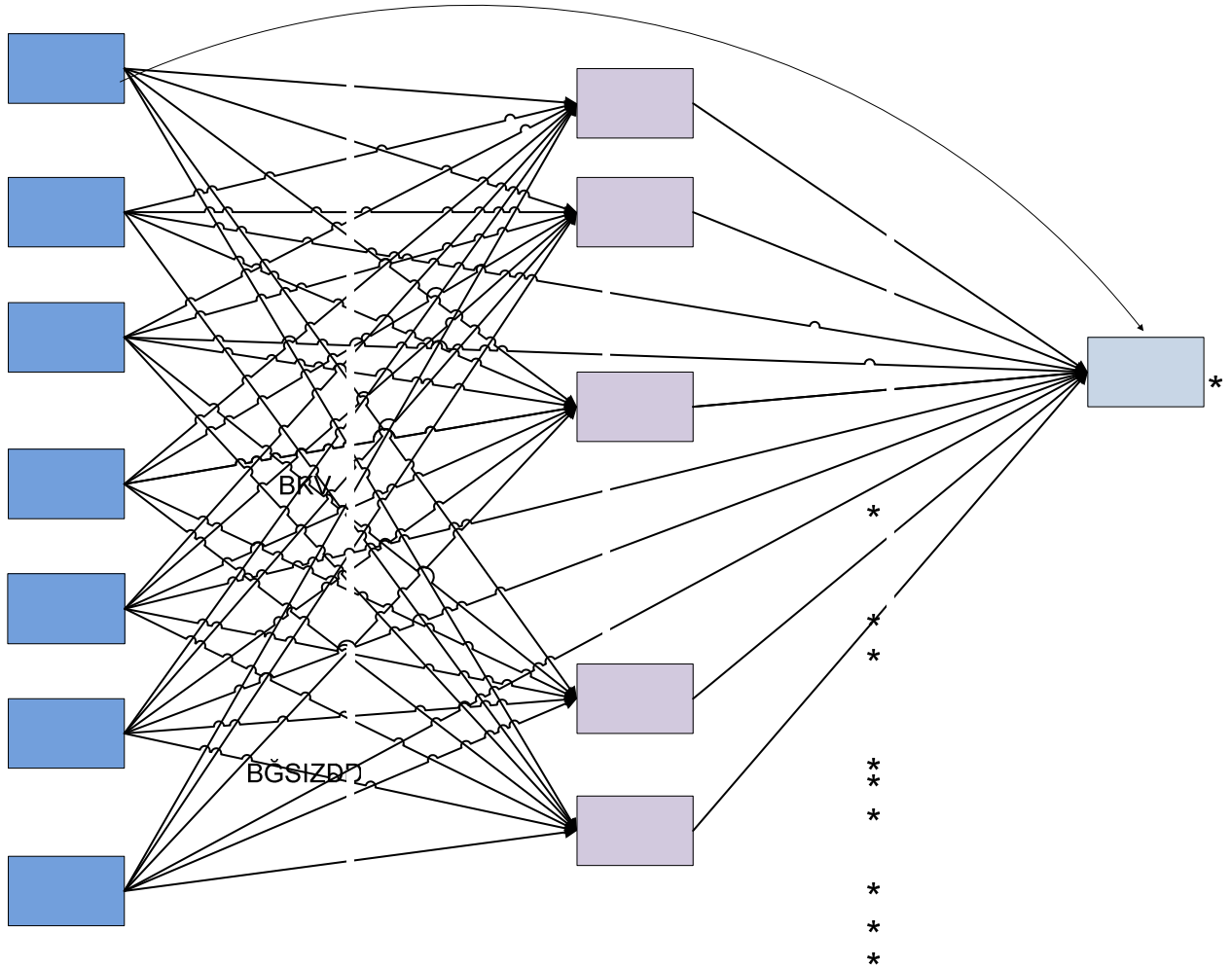

**Şekil 15. Hipotez Model**

BĞSİZ İYD  
**Not:** *BKV: Bağımsız Karar Verme, BĞSİZ DD: Bağımsız Dışsal Düzenleme, BĞSİZ İYD: Bağımsız İçte Yansıtılmış Düzenleme, BĞSİZ ÖD: Bağımsız Özdeşimsel Düzenleme, BĞLI DD: Bağımlı Dışsal Düzenleme, BĞLI İYD: Bağımlı İçte Yansıtılmış Düzenleme, BĞLI ÖD: Bağımlı Özdeşimsel Düzenleme, İYY: İçsel Yatırımda Bulunma, İYO: İçsel Yatırımla Özdeşleşme, SDA: Seçeneklerin Derinlemesine Araştırılması, SGA: Seçeneklerin Genişlemesine Araştırılması, SSA: Seçeneklerin Saplantılı Araştırılması, OİO: Öznel İyi Oluş*  
 BĞSİZ ÖD

Şekilde 14'te görüldüğü gibi, değişkenler arasındaki tek yönlü oklar öngörülen doğrudan etkileri ifade etmektedir. Modele göre, özerklik biçimlerinin öznel iyi oluş üzerinde doğrudan ve kimlik biçimlenmesi yolu ile dolaylı etkisi olduğu varsayılmaktadır. Ek olarak kimliğin öznel iyi oluş üzerinde doğrudan etkisi olduğu varsayılmaktadır.

**4. 1. 4. Model Tahmini:** İlk adımda bağımsız değişkenlerin bağımlı değişkenle ilişkisiz oldukları hipotezini test eden bağımsızlık (independence) modeli (modelde yer alan değişkenlerin birbiriyle ilişkisiz olduğunu öngören bağımsızlık modeli) incelenmiştir. Bu modele ilişkin uyum katsayısının çok yüksek bir değere sahip olması ( $\chi^2_{87} = 626,23; p = .000$ ), veri setinden elde edilen varyans–kovaryans matrisinin test edilmeye uygun olduğunu göstermektedir. Bu bulgu, yani bağımsızlık modeline ilişkin uyum katsayısının çok yüksek bir değere sahip olması, bağımlı ve bağımsız değişkenler arasında yeterli düzeyde bir ilişki bulunduğunu da göstermektedir.

Analizin ikinci adımında, hipotez model (önerilen) test edilmiştir. Hipotez modelin uyum katsayıları için Yuan-Bentler uyum endeksine bakılmıştır. Hipotez modelin uyum katsayıları; Yuan-Bentler (Y–B) ölçekli ki-kare ( $\chi^2_{72} = 541,26$ ; CFI = .92; GFI = .91; AGFI = .90 RMSEA = .11 olarak bulunmuştur. Hipotez modele ilişkin uyum değerleri kabul edilebilir sınırlarda bulunmuştur. Ayrıca iki model arasındaki fark, uyum açısından hipotez (önerilen) modelin bağımsızlık modeline oranla önemli ölçüde daha iyi olduğunu göstermektedir.

Ki-Kare ( $X^2$ ), en yaygın kullanılan mutlak uyum endekslerden biridir ve  $X^2$  endeksi, doğal olarak uyumun ne kadar kötü olduğunu kestirmektedir. Bu nedenle “0” değeri mükemmel uyumu gösterirken, yükselen  $X^2$  değerleri gözlenen kovaryans matrisinin modele dayalı olarak üretilen (hesaplanan) kovaryans matrisinden ne ölçüde ayrıldığıнын bir göstergesidir. Dolayısıyla, büyük  $X^2$  değerleri önerilen modelin eldeki veriye uymadığını göstermektedir.  $X^2$  değerinin örneklem büyüklüğüne duyarlı olduğundan başka uyum endekslerinin de dikkate alınması önerilmektedir (Hu ve Bentler, 1995; Sümer ve ark., 2000). Bundan hareketle, bağımsız model ile karşılaştırıldığında, önerilen modelin önemli ölçüde daha yüksek uyum katsayılarına sahip olduğu ve veri setinde yer alan değişkenler arasındaki değişimi açıklamada kabul edilebilir düzeyde yeterli olduğu ileri sürülebilir.

Bununla birlikte, daha iyi uyum katsayılarına ek olarak daha ekonomik bir model elde edebilmek amacıyla post-hoc model değişiklikleri gerçekleştirilmiştir. Lagrange Multiplier (L-M), Wald istatistiksel test sonuçlarına ve korelasyonel ilişkilere dayalı olarak hipotez modele



modifikasyon indeksleri dikkate alınarak bir korelasyon ve deęişkenler arasındaki mantıksal ilişkilere dayalı olarak ve kuramsal açıklamalar dikkate alınarak bir path eklenmiştir. Test edilen modellere ilişkin düzeltilmiş  $\chi^2$ , sd, NFI, NNFI, CFI ve  $\Delta\chi^2$  fark testi sonuçları tablo 16'da sunulmaktadır.

**Tablo 16. Post-Hoc Model Deęişikliklerine İlişkin Genel Uyum Katsayıları**

Model	$\chi^2$	sd	NFI	NNFI	CFI	RMSEA	$\Delta\chi^2$
Bağımsızlık Modeli	626,23	87	-	-	-	-	-
Model 1 [Hipotez model]							
	541,26	72	.90	.89	.92.11	602,34	(96). **
Model 2 [SGA $\longleftrightarrow$ İYB arasına bir hata korelasyonu eklendi]							
	132,64	42	.93	.91	.94	.072	87,52 <sub>(1)</sub> **
Model 3 [SGA $\longleftrightarrow$ İYÖ arasına bir path eklendi]							
	95,81	26	.97	.96	.97	.053	69,81 <sub>(1)</sub> **

\*\*p < .01

Tablo 16'da görüldüğü gibi L-M test sonuçlarına bağlı olarak hipotez modele ilişkiler eklenmiştir. İlk olarak SGA ile İYB arasına bir hata korelasyonu eklenmiştir. Ardından, SGA ile İYÖ arasına bir yol (path) eklenmiştir. Bu ilişkilerin eklenmesi hipotez modelde önemli bir iyileşme sağlamıştır ( $\chi^2_{26} = 95,81; \underline{P} < .01$ ). Sonuç olarak Model 3 benimsenmiştir. Benimsenen modele ilişkin parametre tahminleri Şekil 15'te gösterilmektedir.

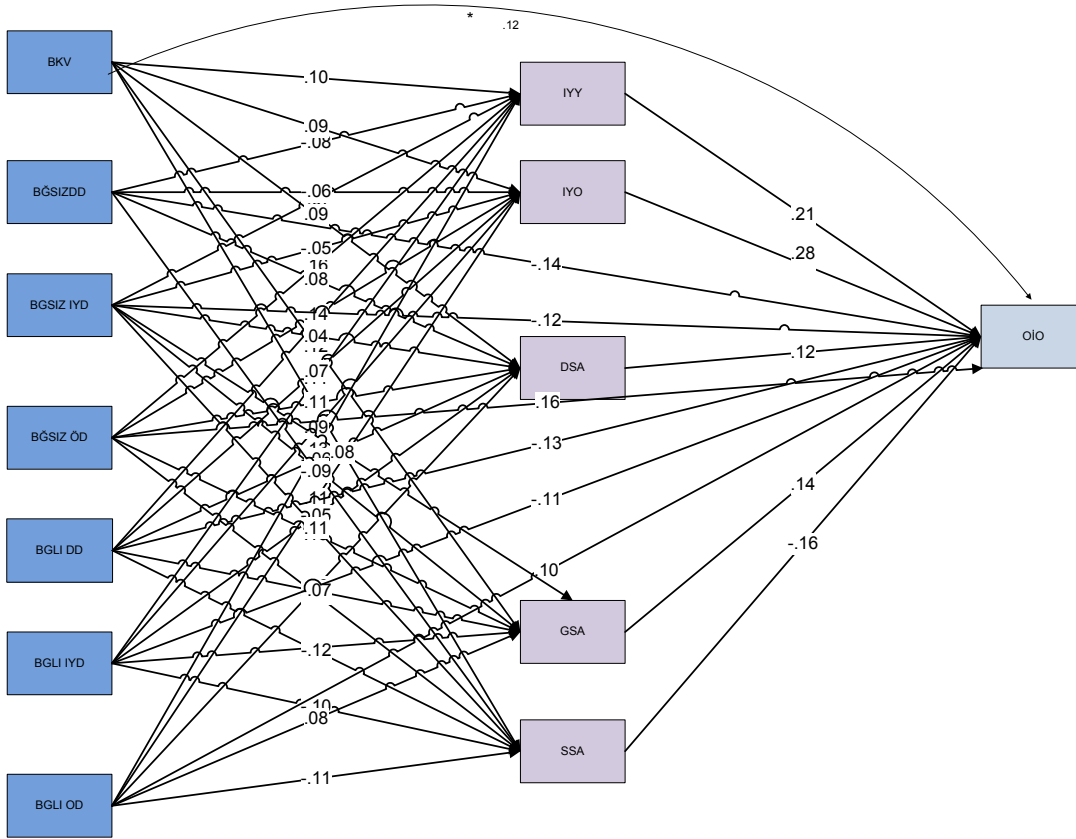

**Şekil 16. Benimsenen (Nihai) Model (Standartlaştırılmış Katsayılar)**

**Not:** BKV: Bağımsız Karar Verme, BĞSİZ DD: Bağımsız Dışsal Düzenleme, BĞSİZ İYD: Bağımsız İçe Yansıtılmış Düzenleme, BĞSİZ ÖD: Bağımsız Özdeşimsel Düzenleme, BĞLI DD: Bağımlı Dışsal Düzenleme, BĞLI İYD: Bağımlı İçe Yansıtılmış Düzenleme, BĞLI ÖD: Bağımlı Özdeşimsel Düzenleme, İYY: İçsel Yatırımda Bulunma, İYO: İçsel Yatırımla Özdeşleşme, SDA: Seçeneklerin Derinlemesine Araştırılması, SGA: Seçeneklerin Genişlemesine Araştırılması, SSA: Seçeneklerin Saplantılı Araştırılması, OİO: Özel İyi Oluş.

Şekil 15 incelendiğinde, özerklik biçimlerinin ve kimlik boyutlarının öznel iyi oluşun yordayıcıları olduğu görülmektedir. Bu sonuçlara göre, araştırmanın başlangıcında kurulan hipotezler doğrulanmıştır.

Bu bölümde benimsenen modele ilişkin değişkenlerin birbiri üzerindeki doğrudan, dolaylı ve toplam etkilerine ilişkin açıklamalara yer verilmiştir. İlk olarak doğrudan etkiler, ardından dolaylı etkiler ve son olarak da toplam etkiler açıklanmıştır. Değişkenlerin birbirileri üzerinde doğrudan, dolaylı ve toplam etkilerine ilişkin sonuçlar Tablo 17, 18 ve 19'da görülmektedir.

#### 4. 1. 5. Doğrudan Etkiler

Bu bölümde benimsenen modele ilişkin değişkenlerin birbiri üzerindeki doğrudan etkilerine ilişkin açıklamalara yer verilmiştir. Değişkenlerin birbirleri üzerinde doğrudan etkilerine ilişkin sonuçlar aşağıda Tablo 17’de görülmektedir.

**Tablo 17. Değişkenlerin Özel İyi Oluş Üzerinde Doğrudan Etkileri**

		ÖİÖ	SGA	SDA	SSA	İYB	İYÖ
	<b>BKV</b>	.12*	.12*	.09*	-.09*	.10*	.09*
	<b>BĞSZ. ÖD</b>	.16*	.13*	.11*	-.11*	.16*	.14*
	<b>BĞSZ. DD</b>	-.14*	.09*	.08*	.14*	-.08*	-.06*
	<b>BĞSZ. İYD</b>	-.12*	.08*	.04*	.11*	-.7*	-.05*
	<b>BĞLI. ÖD</b>	.10*	.08*	.06*	-.09*	.13*	.11*
	<b>BĞLI. DD</b>	-.13*	-.07*	-.06*	-.12*	.10*	.07*
	<b>BĞLI. İYD</b>	-.11*	-.07*	-.05*	-.10*	.11*	.09*
	<b>SGA</b>	.14*			.	.	
	<b>SDA</b>	.12*					
	<b>SSA</b>	-.16*					
	<b>İYB</b>	.21*					
	<b>İYÖ</b>	.28*					

- p<.01

**Not:** *BKV: Bağımsız Karar Verme, BĞSİZ DD: Bağımsız Dışsal Düzenleme, BĞSİZ İYD: Bağımsız İçe Yansıtılmış Düzenleme, BĞSİZ ÖD: Bağımsız Özdeşimsel Düzenleme, BĞLI DD: Bağımlı Dışsal Düzenleme, BĞLI İYD: Bağımlı İçe Yansıtılmış Düzenleme, BĞLI ÖD: Bağımlı Özdeşimsel Düzenleme, İYY: İçsel Yatırımda Bulunma, İYO: İçsel Yatırımla Özdeşleşme, SDA: Seçeneklerin Derinlemesine Araştırılması, SGA: Seçeneklerin Genişlemesine Araştırılması, SSA: Seçeneklerin Saplantılı Araştırılması, ÖİÖ: Özel İyi Oluş.*

Araştırmadaki yordayıcı değişkenlerin öznel iyi oluş üzerindeki etkileri açıklanırken, standartlaştırılmış path katsayıları kullanılmıştır. Kline'a göre (1998), .10 civarında standartlaştırılmış path katsayıları düşük, .30 civarında katsayılar orta ve .60 civarında olan katsayılar ise yüksek etki büyüklüğü anlamına gelmektedir.

Modelde “*doğrudan etkilere*” bakıldığında, bağımlı değişken olan öznel iyi oluşun özerklik boyutlarından en güçlü yordayıcısı bağımsız özdeşimsel davranış düzenlemesi ( $\beta = .16, p < .01$ ) iken; en zayıf yordayıcısı bağımlı özdeşimsel davranış düzenlemesidir ( $\beta = .10, p < .01$ ). Öznel iyi oluşun kimlik boyutlarından en güçlü yordayıcısı içsel yatırımla özdeşleşme ( $\beta = .28, p < .01$ ) iken; en zayıf yordayıcısı seçeneklerin derinlemesine araştırılmasıdır ( $\beta = .12, p < .01$ ). Kimlik boyutlarından içsel yatırımda bulunmanın en güçlü yordayıcısı bağımsız özdeşimsel davranış düzenlemesi ( $\beta = .16, p < .01$ ) iken, en düşük yordayıcısı bağımsız dışsal davranış düzenlemesidir ( $\beta = -.07, p < .01$ ). Kimlik boyutlarından genişlemesine seçeneklerin araştırılmasının en güçlü yordayıcısı bağımsız özdeşimsel davranış düzenlemesi ( $\beta = .13, p < .01$ ) iken, en düşük yordayıcısı bağımlı dışsal davranış düzenlemesidir ( $\beta = .07, p < .01$ ). Kimlik boyutlarından seçeneklerin saplantılı araştırılmasının en güçlü yordayıcısı bağımsız dışsal davranış düzenlemesi ( $\beta = .14, p < .01$ ) iken, en düşük yordayıcısı özerk bağımsız karar vermedir ( $\beta = -.09, p < .01$ ). Kimlik boyutlarından içsel yatırımla özdeşleşmenin en güçlü yordayıcısı bağımsız özdeşimsel davranış düzenlemesi ( $\beta = .14, p < .01$ ) iken, en zayıf yordayıcısı bağımsız içe yansıtılmış davranış düzenlemesidir ( $\beta = -.05, p < .01$ ). Kimlik boyutlarından seçeneklerin derinlemesine araştırılmasının en güçlü yordayıcısı bağımsız özdeşimsel davranış düzenlemesi ( $\beta = .11, p < .01$ ) iken, en düşük yordayıcısı bağımsız içe yansıtılmış davranış düzenlemesidir ( $\beta = .04, p < .01$ ). Bu sonuçlara göre, araştırmanın başlangıcında öngörülen, genel olarak söylendiğinde “özerklik biçimleri öznel iyi oluşu yordamaktadır” ve “kimlik biçimlenmesi boyutları öznel iyi oluşu yordamaktadır” hipotezleri doğrulanmıştır. Değişkenler arasındaki dolaylı etkileri incelemek, kimlik boyutlarının aracılık rolünün anlaşılmasına katkı sağlayabilir.

#### 4. 1. 6. Dolaylı Etkiler

Hipotez modelde kimlik boyutlarının özerklik ve karar verme ile öznel iyi oluş arasında aracılık (mediator) rolü tanımlanmıştır. Yapılan analiz sonucunda, kimlik boyutlarının aracılık rolü gözlenmektedir. Değişkenlerin birbirileri üzerinde dolaylı etkilerine ilişkin sonuçlar aşağıda Tablo 18’de görülmektedir.

**Tablo 18. Değişkenlerin Öznel İyi Oluş Üzerinde Dolaylı Etkileri**

		+SGA=ÖİÖ	+SDA=ÖİÖ	+SSA=ÖİÖ	+İY=ÖİÖ	+İYÖ=ÖİÖ
	<b>BKV</b>	.26*	.21*	-.25*	.31*	.37*
	<b>BĞSZ. ÖD</b>	.27*	.39*	-.06*	.37*	.39*
	<b>BĞSZ. DD</b>	.23*	.20*	-.02*	.13*	.22*
	<b>BĞSZ. İYD</b>	.22*	.16*	-.05*	.14*	.23*
	<b>BĞLI. ÖD</b>	.22*	.18*	-.25*	.34*	.39*
	<b>BĞLI. DD</b>	.07*	.06*	-.28*	.31*	.35*
	<b>BĞLI. İYD</b>	.07*	.07*	-.26*	.32*	.37*

\* p<.01

**Not:** BKV: Bağımsız Karar Verme, BĞSIZ DD: Bağımsız Dışsal Düzenleme, BĞSIZ İYD: Bağımsız İçe Yansıtılmış Düzenleme, BĞSIZ ÖD: Bağımsız Özdeşimsel Düzenleme, BĞLI DD: Bağımlı Dışsal Düzenleme, BĞLI İYD: Bağımlı İçe Yansıtılmış Düzenleme, BĞLI ÖD: Bağımlı Özdeşimsel Düzenleme, İYY: İçsel Yatırımda Bulunma, İYO: İçsel Yatırımla Özdeşleşme, SDA: Seçeneklerin Derinlemesine Araştırılması, SGA: Seçeneklerin Genişlemesine Araştırılması, SSA: Seçeneklerin Saplantılı Araştırılması, ÖİÖ: Öznel İyi Oluş.

“Dolaylı etkiler” incelenirken, beta ( $\beta$ ) değerlerindeki azalma miktarının anlamlılık düzeyi Sobel testi (Kenny ve ark., 1998) kullanılarak incelenmiştir. Değişkenler arasındaki dolaylı etkilere bakıldığında, bağımsız karar vermenin sırasıyla içsel yatırımda bulunma ( $\beta = .31$ ,  $p < .01$ ; Sobel

test= 3,51), içsel yatırımla özdeşleşme ( $\beta = .37$ ,  $p < .01$ ; Sobel test= 3,62), seçeneklerin genişlemesine ( $\beta = .26$ ,  $p < .01$ ; Sobel test= 3,48) ve derinlemesine ( $\beta = .21$ ,  $p < .01$ ; Sobel test= 3,32) araştırılması üzerinden öznel iyi oluşa dolaylı etkisinin orta düzeyde ve pozitif olduğu, seçeneklerin saplantılı araştırılması ( $\beta = -.25$ ,  $p < .01$ ; Sobel test= 3,36) üzerinden öznel iyi oluşa dolaylı etkisinin orta düzeyde ve negatif olduğu görülmektedir.

Bağımsız özdeşimsel davranış düzenlemesinin sırasıyla içsel yatırımda bulunma ( $\beta = .37$ ,  $p < .01$ ; Sobel test= 3,88), içsel yatırımla özdeşleşme ( $\beta = .42$ ,  $p < .01$ ; Sobel test= 4,01), seçeneklerin genişlemesine ( $\beta = .27$ ,  $p < .01$ ; Sobel test= 3,54) ve derinlemesine ( $\beta = .39$ ,  $p < .01$ ; Sobel test= 3,92) araştırılması üzerinden öznel iyi oluşa dolaylı etkisinin orta düzeyde ve pozitif olduğu, seçeneklerin saplantılı araştırılması ( $\beta = -.06$ ,  $p < .01$ ; Sobel test= 3,36) üzerinden öznel iyi oluşa dolaylı etkisi düşük düzeyde ve negatiftir..

Bağımsız dışsal davranış düzenlemesinin sırasıyla içsel yatırımda bulunma ( $\beta = .13$ ,  $p < .01$ ; Sobel test= 3,33), içsel yatırımla özdeşleşme ( $\beta = .22$ ,  $p < .01$ ; Sobel test= 3,38), seçeneklerin genişlemesine ( $\beta = .23$ ,  $p < .01$ ; Sobel test= 3,30) ve derinlemesine ( $\beta = .20$ ,  $p < .01$ ; Sobel test= 3,32) araştırılması üzerinden öznel iyi oluşa dolaylı etkisinin orta düzeyde ve pozitif olduğu, seçeneklerin saplantılı araştırılması ( $\beta = -.02$ ,  $p < .01$ ; Sobel test= 3,20) üzerinden öznel iyi oluşa dolaylı etkisinin düşük düzeyde ve negatif olduğu görülmektedir,

Bağımsız içe yansıtılmış davranış düzenlemesinin sırasıyla içsel yatırımda bulunma ( $\beta = .14$ ,  $p < .01$ ; Sobel test= 3,13), içsel yatırımla özdeşleşme ( $\beta = .23$ ,  $p < .01$ ; Sobel test= 3,30), seçeneklerin genişlemesine ( $\beta = .22$ ,  $p < .01$ ; Sobel test= 3,29) ve derinlemesine ( $\beta = .16$ ,  $p < .01$ ; Sobel test= 3,18) araştırılması üzerinden öznel iyi oluşa dolaylı etkisinin orta düzeyde ve pozitif olduğu, seçeneklerin saplantılı araştırılması ( $\beta = -.05$ ,  $p < .01$ ; Sobel test= 3,22) üzerinden öznel iyi oluşa dolaylı etkisi düşük düzeyde ve negatiftir,

Bağımlı özdeşimsel davranış düzenlemesinin sırasıyla içsel yatırımda bulunma ( $\beta = .34$ ,  $p < .01$ ; Sobel test= 3,60), içsel yatırımla özdeşleşme ( $\beta = .39$ ,  $p < .01$ ; Sobel test= 3,72), seçeneklerin genişlemesine ( $\beta = .22$ ,  $p < .01$ ; Sobel test= 3,50) ve derinlemesine ( $\beta = .18$ ,  $p < .01$ ; Sobel

test= 3,29) araştırılması üzerinden öznel iyi oluşa dolaylı etkisinin orta düzeyde ve pozitif olduğu, seçeneklerin saplantılı araştırılması ( $\beta = -.25$ ,  $p < .01$ ; Sobel test= 3,59) üzerinden öznel iyi oluşa dolaylı etkisinin orta düzeyde ve negatif olduğu görülmektedir,

Bağımlı dışsal davranış düzenlemesinin sırasıyla içsel yatırımda bulunma ( $\beta = .31$ ,  $p < .01$ ; Sobel test= 3,80), içsel yatırımla özdeşleşme ( $\beta = .35$ ,  $p < .01$ ; Sobel test= 3,87) üzerinden öznel iyi oluşa dolaylı etkisinin orta düzeyde pozitif olduğu, seçeneklerin genişlemesine ( $\beta = .07$ ,  $p < .01$ ; Sobel test= 3,20) ve derinlemesine ( $\beta = .06$ ,  $p < .01$ ; Sobel test= 3,17) araştırılması üzerinden öznel iyi oluşa dolaylı etkisinin düşük düzeyde pozitif olduğu, seçeneklerin saplantılı araştırılması ( $\beta = -.28$ ,  $p < .01$ ; Sobel test= 3,52) üzerinden öznel iyi oluşa dolaylı etkisinin orta düzeyde ve negatif olduğu görülmektedir,

Bağımlı içe yansıtılmış davranış düzenlemesinin sırasıyla içsel yatırımda bulunma ( $\beta = .32$ ,  $p < .01$ ; Sobel test= 3,83), içsel yatırımla özdeşleşme ( $\beta = .37$ ,  $p < .01$ ; Sobel test= 3,88) üzerinden öznel iyi oluşa dolaylı etkisinin orta düzeyde ve pozitif olduğu, seçeneklerin genişlemesine ( $\beta = .07$ ,  $p < .01$ ; Sobel test= 3,18) ve derinlemesine ( $\beta = .07$ ,  $p < .01$ ; Sobel test= 3,17) araştırılması üzerinden öznel iyi oluşa dolaylı etkisinin düşük düzeyde ve pozitif olduğu, seçeneklerin saplantılı araştırılması ( $\beta = -.26$ ,  $p < .01$ ; Sobel test= 3,71) üzerinden öznel iyi oluşa dolaylı etkisinin de orta düzeyde ve negatif olduğu görülmektedir,

Genel olarak bulgulara bakıldığında “kimlik biçimlenmesi boyutlarının özerklik biçimleri ile öznel iyi oluş arasında aracı rolü vardır” hipotezi doğrulanmıştır.

#### 4. 1. 7. Toplam Etkiler

Bir değişkenin diğeri üzerindeki “*toplam etkisi*”, aralarındaki tüm doğrudan ve dolaylı etkilerinin toplamı olarak tanımlanmaktadır. Değişkenlerin birbirileri üzerinde toplam etkilerine ilişkin sonuçlar aşağıda Tablo 19’da görülmektedir.

Tablo 19. Değişkenlerin Öznel İyi Oluş Üzerinde Toplam Etkileri

	+SGA +SGA ► ÖİO=ÖİO	+SDA +SDA ► ÖİO=ÖİO	+SSA +SSA ► ÖİO =ÖİO	+İYB +İYB ► ÖİO =ÖİO	+İYÖ +İYÖ ► ÖİO =ÖİO
<b>BKV</b>	.38*	.33*	-.16*	.43*	.49*
<b>BĞSZ. ÖD</b>	.43*	.39*	-.11*	.53*	.58*
<b>BĞSZ. DD</b>	.09*	.18*	-.16*	-.01*	.08*
<b>BĞSZ. İYD</b>	.12*	.04*	-.17*	.02*	.11*
<b>BĞLI. ÖD</b>	.32*	.28*	-.15*	.44*	.49*
<b>BĞLI. DD</b>	-.06*	-.07*	-.41*	.18*	.22*
<b>BĞLI. İYD</b>	-.04*	-.04*	-.17*	.21*	.26*

\* p&lt;.01

**Not:** *BKV: Bağımsız Karar Verme, BĞSZ DD: Bağımsız Dışsal Düzenleme, BĞSZ İYD: Bağımsız İçse Yansıtılmış Düzenleme, BĞSZ ÖD: Bağımsız Özdeşimsel Düzenleme, BĞLI DD: Bağımlı Dışsal Düzenleme, BĞLI İYD: Bağımlı İçse Yansıtılmış Düzenleme, BĞLI ÖD: Bağımlı Özdeşimsel Düzenleme, İYY: İçsel Yatırımda Bulunma, İYO: İçsel Yatırımla Özdeşleşme, SDA: Seçeneklerin Derinlemesine Araştırılması, SGA: Seçeneklerin Genişlemesine Araştırılması, SSA: Seçeneklerin Saplantılı Araştırılması, ÖİO: Öznel İyi Oluş.*

*Toplam etkilere bakıldığında, bağımsız karar vermenin içsel yatırım yapma üzerinden ( $\beta = .43$ ,  $p < .01$ ), içsel yatırımla özdeşleşme üzerinden ( $\beta = .49$ ,  $p < .01$ ), seçeneklerin genişlemesine ( $\beta = .38$ ,  $p < .01$ ) ve derinlemesine ( $\beta = .33$ ,  $p < .01$ ) araştırılması üzerinden öznel iyi oluşa toplam etkisinin orta düzeyde ve pozitif olduğu görülmektedir Bağımsız karar vermenin seçeneklerin saplantılı araştırılması ( $\beta = -.16$   $p < .01$ ) üzerinden*



öznel iyi oluşa toplam etkisinin düşük düzeyde ve negatif olduğu görülmektedir

Bağımsız özdeşimsel davranış düzenlemesinin içsel yatırımda bulunma üzerinden ( $\beta = .53, p < .01$ ), içsel yatırımla özdeşleşme üzerinden ( $\beta = .58, p < .01$ ), seçeneklerin genişlemesine ( $\beta = .43, p < .01$ ) ve derinlemesine ( $\beta = .39, p < .01$ ) araştırılması üzerinden öznel iyi oluşa toplam etkisinin orta düzeyde ve pozitif olduğu görülmektedir Bağımsız karar vermenin seçeneklerin saplantılı araştırılması ( $\beta = -.11, p < .01$ ) üzerinden öznel iyi oluşa toplam etkisinin düşük düzeyde ve negatif olduğu görülmektedir.

Bağımsız dışsal davranış düzenlemesinin içsel yatırımla özdeşleşme üzerinden ( $\beta = .08, p < .01$ ), seçeneklerin genişlemesine ( $\beta = .09, p < .01$ ) ve derinlemesine ( $\beta = .18, p < .01$ ) araştırılması üzerinden öznel iyi oluşa toplam etkisinin düşük düzeyde ve pozitif olduğu görülmektedir Bağımsız dışsal davranış düzenlemesinin seçeneklerin saplantılı araştırılması ( $\beta = -.16, p < .01$ ) ve içsel yatırım yapma ( $\beta = -.01, p < .01$ ) üzerinden öznel iyi oluşa toplam etkisinin düşük düzeyde ve negatif olduğu görülmektedir.

Bağımsız içe yansıtılmış davranış düzenlemesinin içsel yatırımda bulunma üzerinden ( $\beta = .02, p < .01$ ), içsel yatırımla özdeşleşme üzerinden ( $\beta = .11, p < .01$ ), seçeneklerin genişlemesine ( $\beta = .12, p < .01$ ) ve derinlemesine ( $\beta = .04, p < .01$ ) araştırılması üzerinden öznel iyi oluşa toplam etkisinin düşük düzeyde ve pozitif olduğu görülmektedir Bağımsız karar vermenin seçeneklerin saplantılı araştırılması ( $\beta = -.17, p < .01$ ) üzerinden öznel iyi oluşa toplam etkisinin düşük düzeyde ve negatif olduğu görülmektedir.

Bağımlı özdeşimsel davranış düzenlemesinin içsel yatırımda bulunma üzerinden ( $\beta = .44, p < .01$ ), içsel yatırımla özdeşleşme üzerinden ( $\beta = .49, p < .01$ ), seçeneklerin genişlemesine ( $\beta = .32, p < .01$ ) ve derinlemesine ( $\beta = .28, p < .01$ ) araştırılması üzerinden öznel iyi oluşa toplam etkisinin orta düzeyde ve pozitif olduğu görülmektedir Bağımlı özdeşimsel davranış düzenlemesinin seçeneklerin saplantılı araştırılması ( $\beta = -.15, p < .01$ ) üzerinden öznel iyi oluşa toplam etkisinin düşük düzeyde ve negatif olduğu görülmektedir.

Bağımlı içe yansıtılmış davranış düzenlemesinin içsel yatırımda bulunma üzerinden ( $\beta = .21, p < .01$ ), içsel yatırımla özdeşleşme üzerinden ( $\beta = .26, p < .01$ ) araştırılması üzerinden öznel iyi oluşa toplam etkisinin orta düzeyde ve pozitif olduğu görülmektedir. Bağımlı içe yansıtılmış davranış düzenlemesinin seçeneklerin genişlemesine ( $\beta = -.04, p < .01$ ) ve derinlemesine ( $\beta = -.04, p < .01$ ) araştırılması ve seçeneklerin saplantılı araştırılması ( $\beta = -.17, p < .01$ ) üzerinden öznel iyi oluşa toplam etkisinin düşük düzeyde ve negatif olduğu görülmektedir.

Bağımlı dışsal davranış düzenlemesinin içsel yatırımda bulunma üzerinden ( $\beta = .18, p < .01$ ), içsel yatırımla özdeşleşme üzerinden ( $\beta = .22, p < .01$ ) öznel iyi oluşa toplam etkisinin orta düzeyde ve pozitif olduğu görülmektedir. Bağımlı dışsal davranış düzenlemesinin seçeneklerin genişlemesine ( $\beta = -.06, p < .01$ ) ve derinlemesine ( $\beta = -.07, p < .01$ ) araştırılması üzerinden öznel iyi oluşa toplam etkisinin düşük düzeyde ve negatif olduğu, seçeneklerin saplantılı araştırılması ( $\beta = -.41, p < .01$ ) üzerinden öznel iyi oluşa toplam etkisinin orta düzeyde ve negatif olduğu görülmektedir.

Modelde tüm dışsal ve aracı değişkenler, bağımlı değişkendeki değişimin % 35'ini açıklamaktadır. Başka bir deyişle özerklik ve kimlik biçimlenmesi öznel iyi oluşun ancak % 35'ini açıklamaktadır geriye kalan % 65'lik kısmını ise başka değişkenler açıklamaktadır.

#### **4. 1. 8. Path Modelinin Farklı Üniversitelere Devam Eden Gruplarda Geçerliliğinin Test Edilmesi**

Path model analizinde elde edilen kanıtlar, uygulamanın yapıldığı grup ve benzer özellikleri taşıyan gruplar ile sınırlıdır. Grup sayısı birden fazla olduğunda her grupta model analizi için ayrıca kanıt toplanmalıdır. (Kline, 1998). Her grubun yapısal model analizi kanıtları, bu grupların hepsinde geçerli olduğu düşünülen (beklenen) ilişkilerle uyum göstermelidir. Değişkenler arasındaki ilişkilerin aynı ölçme aracının uygulandığı gruplarda birbirinden farklı olması, modelin gruplar arasında farklı olduğunu gösterir. Geliştirilen model heterojen bir gruptan toplanan verilerle geliştirilmişse, bu grup içinde yer alan alt gruplarda modelde tanımlanan ilişkilerin birbirine benzer olduğunun gösterilmesi gerekir. Eğer geliştirilen model, alt gruplarda

benzer ilişkileri vermiyorsa, bu tür durumlarda grubun içindeki alt gruplarda ölçme modeli her grup için ayrıca test edilir. Bu bağlamda, yapısal modelin eğitim görülen üniversitelere göre geçerliliğini test etmek için çoklu-grup path model analizi yapılmıştır. Bir modelin birden çok grupta geçerliliğine ilişkin kanıt aranırken ya da modelde tanımlanan ilişkilerin tüm gruplarda benzer olduğunun (değişmezliğinin) gösterilmesi için çoklu-grup model analizi sıklıkla kullanılır (Thompson, 2004). Örneğin sosyoekonomik düzeye, eğitim durumuna ya da başka gruplayıcı değişkenlere bağlı olarak ölçme sonuçlarının birbirine denk olup olmadığı çok gruplu model analizi ile test edilir. Bu tür analizlere değişmezlik (Invariance) analizi de denilmektedir.

Ölçülen modelin çeşitli gruplarda genellenebilirliği açısından ölçme değişmezliğinin sağlanması önemlidir (Raykov ve Marcoulides, 2006). Çok gruplu path analizi, bir path modelinin eş zamanlı olarak birden çok grupta analiz edilmesini içerir (Brown, 2006). Örneğin analiz üç grubu içeriyorsa üç ayrı kovaryans matrisi (her grubun kendisine ait kovaryans matrisi) kullanılır. Böylece üç grubun kovaryans matrislerinin birbirine denk sayılıp sayılamayacağı test edilir.

Model veri uyumu için geliştirilmiş olan  $X^2 /sd$  oranı ve kestirimin hata kareleri ortalaması (RMSEA) indeksi sıklıkla kullanılmaktadır. Yapısal eşitlik modelleme ailesinden analizlerde ki-kare değerlerinin büyük örneklemelerden etkilenecek her koşulda anlamlı farklılık bildirme eğiliminde olduğu bilinmektedir (Brown, 2006). İyi bir model veri uyumu için örneklem büyüklüğünden kaynaklanan istatistiksel zayıflıklara karşı daha güçlü olan ve büyük örneklemelerde diğer uyum indekslerine oranla daha uygun olduğu bildirilen RMSEA değerleri (Cheung ve Rensvold, 2002) özellikle dikkate alınmaktadır. RMSEA değerlerinin 0.08'den küçük olmasının iyi bir model-veri uyumuna denk geldiği kabul edilmektedir.

Çok gruplu model analizi uygulamalarında son yıllarda modellerin uyum iyiliği katsayılarının birbirinden istatistiksel olarak anlamlı bir farklılık gösterip göstermedikleri incelenmiş; RMSEA değerleri arasındaki farkın 0,01'ten büyük olması durumunda iki modelin birbirinden farklı olduğu yönünde yorum yapılabileceği belirtilmektedir (Cheung ve Rensvold, 2002). Cheung ve Rensvold yaptıkları bir simülasyon çalışmasında, 768000 farklı veri seti üretip, bu setlerden 96 farklı faktör koşulu yaratmışlar ve çeşitli uyum

indekslerinin % 99 oranında güven aralıklarını hesaplamışlardır. RMSEA için belirledikleri güven aralığı iki RMSEA değeri arasındaki farkın anlamlı olabilmesi için 0.01 kadar farkın olması gerektiğini ortaya koymuştur. Bu çalışmalardan elde edilen bilgiler doğrultusunda, modellerin RMSEA değerlerinin farkına bakılmış ( $\Delta$ RMSEA), farkın bildirilen bu kritik değeri aştığı durumlarda daha küçük RMSEA değerine sahip olan model daha uyumlu model olarak seçilmiştir. Farkın bu kritik değeri aşmadığı durumlarda Model A dışındaki modellerin Model A'dan daha iyi bir açıklama getiremedikleri kabul edilmiş, faktör yüklerinin ve hata varyanslarının gruplarda birbirine denk olduğu üzerine kurulu olan Model A, yani test edilen modelin üç grupta da aynı ve geçerli olduğu kabul edilmiştir (Kline, 1998; Brown, 2006). Modellere ilişkin değerler Tablo 20'de gösterilmiştir.

**Tablo 20. Özerklik-Kimlik Biçimlenmesi-Öznel İyi Oluş İçin Çok Örneklemli Path Analizi Sonuçları**

Modeller	$X^2 / Sd$	RMSEA	$\Delta$ RMSEA
Model A	3,69	0.053	
Model B	3,61	0.051	0.002
Model C	3,59	0.051	0.002
Model D	3,67	0.052	0.001

Model B, Model C ve Model D'nin temel model olan Model A ile yapılan üçlü karşılaştırmalarında şu bulgular elde edilmiştir. Üç üniversite grubunun değişkenler arasında kendi ilişkilerine sahip olduğu Model B'nin, değişkenler arasındaki katsayılar ile hata varyanslarının serbest olduğu Model C'nin ve her grupta hata varyanslarının birbirinden farklı olduğu Model D'nin uyum katsayılarının (RMSEA değerleri), değişkenler arasındaki katsayıların üç üniversite grubunda benzer olduğunu varsayan A modelinden istatistiksel olarak anlamlı derecede daha iyi uyum gösteremedikleri

görülmüştür.  $\chi^2/sd$  oranları da incelendiğinde bu oranların birbirlerine çok yakın oldukları görülmektedir. Tüm modellerin  $\chi^2/sd$  oranları 3,6 civarındadır.

Model A'nın  $\chi^2/sd$  oranı 3,69, RMSEA değeri ise 0.053'tür. Tüm grupların değişkenler arasında kendi ilişkilerine sahip olduğu üzerine kurulu olan Model B (RMSEA=0.051;  $\chi^2/sd=3,61$ ;  $\Delta RMSEA=0.002$ ), Model C (RMSEA=0.051;  $\chi^2/sd=3,59$ ;  $\Delta RMSEA=0.002$ ), ve Model D (RMSEA=0.052;  $\chi^2/sd=3,67$ ;  $\Delta RMSEA=0.001$ ), değişkenler arasındaki ilişkilerin tüm gruplarda birbirine benzer olduğunu kabul eden Model A'dan daha iyi bir uyum gösteremedikleri için reddedilmiştir. Bu bulgular dikkate alındığında, uygulamaların üç grupta da benzer ilişki yapısına sahip olduğu üzerine kurulu model olan Model A'dan daha uyumlu bir model bulunmadığı için, Model A kabul edilmiştir. Model A, değişkenler arasındaki ilişkilerin üç üniversite grubunda benzer olduğu üzerine kuruludur. İlişkilerin tüm gruplarda benzer olduğunu kabul eden Model A incelendiğinde, özerklik, kimlik biçimlenmesi ve öznel iyi oluş modelinde ortaya çıkan ilişkilerin üç grupta da yüksek derecede bir uyumla benzer olduğu görülmektedir. Modeller arasındaki ki-kare değerlerinin farkı anlamlı değildir. Bu farklılık ki-kare değerinin örneklem büyüklüğünden etkilenmediğini göstermektedir. Bu durumun nedeni, üç grupta yer alan kişi sayılarının birbirine çok yakın olmasıdır.

## 4. 2. Tartışma

Bu bölümde, çalışma sonucunda ortaya çıkan bulgular kuramsal açıklamalar ve görgül çalışmalar bağlamında tartışılmaktadır. Bulgular tartışılırken bir önceki bölümdeki sıra dikkatte alınmış ve sırasıyla doğrudan, dolaylı ve toplam etkiler tartışılmıştır.

### 4. 2. 1. Genel Olarak Araştırma Bulgularının Değerlendirilmesi

Bu araştırma, özerklik biçimlerinin ve kimlik biçimlenmesi boyutlarının ergenlerin öznel iyi oluşlarını ne düzeyde yordadıklarını belirlemek amacıyla gerçekleştirilmiştir. Araştırma sonuçlarına bakıldığında hem özerklik biçimlerinin hem de kimlik biçimlenmesi boyutlarının ergenlerin öznel iyi oluşlarını düşük ve orta düzeylerde de olsa etkilediği görülmektedir. Ergenlerin öznel iyi oluşlarını özerklik biçimlerinde bağımsız karar verme, bağımlı/bağımsız özdeşimsel davranış düzenlemelerinin olumlu olarak, bağımlı/bağımsız dışsal davranış düzenlemeleri ve bağımlı/bağımsız içe yansıtılmış davranış düzenlemelerinin ise olumsuz olarak etkilediği ortaya çıkmaktadır. Ergenlerin öznel iyi oluşlarını kimlik biçimlenmesi boyutlarından seçeneklerin saplantılı araştırılması dışında diğer boyutlar olumlu olarak etkilemektedir. Dolaylı ve toplam etkilere bakıldığında özerklik biçimlerinin öznel iyi oluşta açıkladığı varyansın kimlik biçimlenmesi boyutları aracılığıyla arttığı görülmüştür.

Araştırmada özerklik biçimleri ve kimlik biçimlenmesi boyutları ergen öznel iyi oluşu varyansının %35'ini açıklamaktadır. Geri kalan varyansı ise başka değişkenler açıklamaktadır. Öznel iyi oluşla ilgili literatüre bakıldığında, bireylerin öznel iyi oluşlarını etkileyen pek çok değişken bulunmaktadır. Literatüre bakıldığında öznel iyi oluşunu açıklamak için pek çok değişken ortaya konulmuştur. Öznel iyi oluşu açıklama da cinsiyetin (Fujita, 1991), yaşın (Ryff, 1989), eğitim düzeyinin (Veenhonven, 1994), gelirin (Diener ve ark., 1999), evliliğin (Diener ve ark., 1999), sağlığın (Diener ve ark., 1999), yaşam olaylarının (Scherer ve ark., 1986), özsaygının (Deiner ve Deiner, 1995; Fordyce 1983; Lyubomirsky ve Lepper 1999), akademik başarının (Broege ve ark., 2006) kullanılabileceği

gösterilmiştir. Bu bağlamda açıklanmayan varyansın araştırmada ele alınmayan değişkenlerden kaynaklanabileceği düşünülmektedir.

Path modelin farklı üniversitelerde eğitim gören gruplara göre geçerliliği ile ilgili sonuçlara bakıldığında, değişkenler arasındaki ilişkilerin üç üniversite grubunda da benzer olduğunu göstermiştir. Özel bir üniversite olan Başkent üniversitesi yaşam alanı olarak Ankara ve Gazi üniversitelerinden farklı olmasına rağmen bu çalışmanın araştırma grubunda farklılık ortaya çıkmamıştır. Bu durum bu çalışmaya katılan farklı üniversitelerdeki kişilerin farklı yaşam alanlarına sahip olmalarına rağmen benzer özelliklere sahip olabilecekleri olarak yorumlanabilir.

## **4. 2. 2. Doğrudan Etkilerin Değerlendirilmesi**

**4. 2. 2. 1. Özerklik ile öznel iyi oluş ilişkisinin değerlendirilmesi.** Bu çalışmada hem görgül araştırma sonuçlarından elde edilen bilgilere hem de kuramsal açıklamalara (Erikson, 1968; van Petegem ve ark., 2011a; Hasebe ve ark., 2004; Qin ve ark., 2009; Smetana ve ark., 2004; Dornbusch ve ark., 1985, 1990; Ryan ve Lynch, 1989; Chirkov ve ark., 2003; Ryan ve ark., 2006; Vansteenkiste ve ark., 2006; 2008; Luyckx ve ark., 2010; Kindap, 2011) dayalı olarak özerklik biçimlerinin öznel iyi oluş üzerindeki etkisinin anlamlı olduğu hipotezi kurulmuştur. Bulgulara bakıldığında bağımsız karar vermenin, bağımlı/bağımsız özdeşimsel davranış düzenlemesinin öznel iyi oluş üzerinde olumlu etkisinin, bağımlı/bağımsız dışsal düzenlemenin ve bağımlı/bağımsız içe yansıtılmış davranış düzenlemesinin ise öznel iyi oluş üzerinde olumsuz etkisinin olduğu görülmektedir. Sonucun bu şekilde çıkması özerklik biçimlerinin ve öznel iyi oluşun birbiriyle ilişkili olduğunu göstermektedir.

Bu çalışmada özerkliği, bağımsızlık olarak (Blos, 1979; Steinberg ve Silverberg, 1986) ve kendilik onayı olarak (Deci ve Ryan, 2000) ele alan yaklaşımlar birlikte incelenmiştir. Bu yolla iki özerklik yaklaşımının öznel iyi oluşu ne yönde etkiledikleri birlikte incelenmeye çalışılmıştır.

Özerkliği bağımsızlık olarak ele alan yaklaşımda özerklik kişilerarası bir kavram olarak değerlendirilmektedir. Bu anlamda bir kişi

karar verirken tamamıyla başka kişilere bağlı olabilir ya da karar verirken tamamıyla başkalarından bağımsız olabilir. Özerkliği bağımsızlık olarak ele alan çalışmaların öznel iyi oluş açısından sonuçlarına bakıldığında yapılan bazı çalışmalarda (Hasebe ve ark., 2004; Qin ve ark., 2009; Smetana ve ark., 2004) bağımsız olmanın öznel iyi oluş ve psikolojik iyi olmayı olumlu yönde etkilediği, yapılan bazı çalışmalarda (Dornbusch ve ark., 1985, 1990) ise olumsuz olarak etkilediği görülmektedir. Bu çalışmanın sonuçlarına göre ise bağımsız karar verme öznel iyi oluşla olumlu olarak ilişkilidir.

Özerkliği kendilik onayı olarak ele alan yaklaşımda özerklik fenomenolojik bir kavram olarak değerlendirilmektedir. Bu yaklaşımda ergen karar verirken, karar vermesine neden olan motivasyon ne oranda içselse o oranda özerk olmaktadır. Özerkliği kendilik onayı olarak ele alan çalışmaların (Chirkov ve ark., 2003; Ryan ve ark., 2006; Vansteenkiste ve ark., 2006; 2008; van Petegem ve ark., 2011) sonuçlarına bakıldığında iradeli davranış düzenlemesinin öznel iyi oluşla olumlu olarak, iradeli olmayan davranış düzenlemesinin ise olumsuz olarak ilişkili olduğu görülmektedir.

Her iki özerklik yaklaşımı birbirinden farklı olsa da birbirleriyle ilişkilidir. Betimsel istatistiklere bakıldığında bağımsız karar vermenin bağımsız özdeşimsel davranış düzenlemesiyle olumlu olarak ilişkili olduğu görülmektedir. Bu ilişki ergenlerin bağımsız karar verme düzeyinin artmasıyla, iradeli davranış düzenlemesinin de arttığını göstermektedir. Ergenler bağımsızlaştıkça, karar vermelerinde iradeli davranış düzenlemesi ve psikolojik özgürlük düzeyleri artmaktadır (Kins ve ark., 2009; van Petegem ve ark., 2011). Sonuç olarak ergenlerde, iradeli olarak davranış düzenlemesiyle, bağımsız karar vermenin olumlu olarak ilişkili olması, ergenlerin ayrışma-bireyleşme sürecini başarıyla tamamladıklarını göstermektedir (Levy-Warren, 1999; van Petegem ve ark., 2011).

Betimsel istatistiklere bakıldığında bağımsız karar vermenin bağımlı özdeşimsel düzenlemeyle olumsuz olarak ilişkili olduğu görülmektedir. Ancak bağımlı özdeşimsel düzenleme, bağımsız karar verme ve bağımsız özdeşimsel düzenlemeye göre daha düşük düzeyde de olsa



öznel iyi oluşla olumlu olarak ilişkilidir. KBK'ya göre bireyler bağımlı olsada eğer iradeli olarak davranış düzenlemesinde bulunursa bu durum özerkliği engelleyen bir durum olmamaktadır. KBK'ya göre özerkliğin karşıtı bağımlılık deęil, heteronomidir (heteronomy). KBK bağlamında bireyler bağımlı olsa da iradeli olarak davranış düzenlemesinde bulduklarında bu durum iyi oluşu sağlamaktadır (Chirkov ve ark., 2003).

Buraya kadar olan bulgular genel olarak deęerlendirildięinde hem bağımlı özdeşimsel hem de bağımsız özdeşimsel davranış düzenlemesinin öznel iyi oluşla olumlu olarak ilişkili olduęu görölmektedir. Ancak bağımlı/bağımsız özdeşimsel davranış düzenlenmesi boyutlarının dięer davranış düzenleme biçimleriyle olan ilişkileri deęerlendirildięinde her iki davranış düzenlemesi süreçlerinin birbirinden farklı olduęu görülecektir. Bağımlı özdeşimsel davranış düzenlemesiyle, bağımlı içe yansıtılmış davranış düzenlemesi arasındaki ilişki bağımsız boyuttakine göre daha yüksektir. İçe yansıtılmış davranış düzenlemesi, bağımlı/bağımsız davranış düzenlemelerinin büyük ölçüde suçluluk ve utanç duymamak için yapıldığını göstermektedir. Bağımlı özdeşimsel ve bağımlı içe yansıtılmış davranış düzenlemeleri arasındaki yüksek ilişki, ergenlerin davranış düzenlemelerini kendi iradeleriyle mi yoksa içsel suçluluk ve utanç duygusu yaşamamak için mi yaptıklarını tam olarak ayırt edemediklerini göstermektedir. Göreceli olarak bağımsız özdeşimsel ve içe yansıtılmış davranış düzenlemeleri arasındaki daha düşük ilişki ergenlerin davranış düzenlemelerini suçluluk ve utanç duygusu yaşamamak için deęil de kendi iradeleriyle davranış düzenlemesinde buldukları olarak yorumlanabilir. Sonuç olarak bağımlı karar verme boyutunda ergenler karar verirken anababalarıyla olan ilişkileri önemli bir etkidir. Ergenler karar verirken suçluluk hissettiklerinde, utanç ve bağıllık özdeşimsel davranış düzenlemesiyle iç içe geçmektedir. Ya da ergen için anababasıyla ilişkileri kişisel olarak deęerliyse içsel olarak anabasının kararını kendi kararı gibi hissetme zorunluluęu içerisine girebilirler (van Petegem ve ark., 2011a).

Literatürde de özerkliği bağımsızlık ve kendilik onayı olarak birlikte ele alan ve bunların öznel iyi oluşla olan ilişkilerini inceleyen çalışmalar

sınırlıdır. Yapılan çalışmalarda elde edilen sonuçların genel olarak birbirleriyle uyumlu olduğu görülmektedir. Örneğin van Petegem ve arkadaşları (2011a) özerklik biçimleri ve öznel iyi oluş arasındaki ilişkileri incelemiştir. Çalışmanın sonuçlarına göre, bağımlı özdeşimsel davranış düzenlenmesinin öznel iyi oluşla olumlu, bağımlı içe yansıtılmış davranış düzenlenmesinin öznel iyi oluşla olumsuz ve bağımlı dışsal düzenlemenin problem davranışıyla olumlu olarak ilişkilidir. Bağımsız özdeşimsel davranış düzenlemesi yakınlıkla olumluyken, bağımsız dışsal düzenleme öznel iyi oluşla olumsuz olarak ilişkilidir. Chen ve arkadaşları (2011a) iki ayrı özerkliği birlikte ele alarak modeli Doğu kültüründe test etmiştir. Çinli ergenlerle yaptıkları çalışmanın sonuçları bağımlı özdeşimsel davranış düzenlenmesinin depresyonla olumsuz olarak ilişkili olduğunu, bağımsız özdeşimsel davranış düzenlenmesinin benlik saygısıyla olumlu olarak ilişkili olduğunu ve bağımlı dışsal davranış düzenlenmesinin depresyonla olumlu olarak ilişkide olduğunu göstermiştir.

Başka bir çalışmada Chen ve arkadaşları (2011b) iki ayrı özerkliği birlikte ele alarak özerklik biçimlerinin KBK'nın ileri sürdüğü üç temel ihtiyacın elde edilmesi ve engellenmesi aracılığıyla benlik saygısı ve depresyon üzerindeki ilişkileri incelemiştir. Çalışmanın sonuçlarına göre bağımlı dışsal ve içe yansıtılmış davranış düzenlemelerinin temel ihtiyaçların engellenmesi aracılığıyla benlik saygısı üzerinde olumsuz etkisinin olduğu gösterilmiştir. Çalışmanın bir başka sonucu, bağımsız özdeşleşmiş ve içe yansıtılmış davranış düzenlemelerinin temel ihtiyaçların tatmin edilmesi aracılığıyla benlik saygısı üzerinde olumlu etkilerinin olduğunu göstermiştir.

Özerklik ve öznel iyi oluş ilişkisini inceleyen tüm bu çalışmaların sonuçları genel olarak ele alındığında, bağımsız karar verme ve bağımlı/bağımsız özdeşleşmiş davranış düzenlenmesinin öznel iyi oluşla olumlu olarak ilişkili olduğu görülmektedir. Bu çalışmanın bulgularının da yapılan çalışmaların bulguları ile benzerlik gösterdiği söylenebilir.

Bu sonuçlar doğrultusunda çalışmada incelenen iki farklı özerklik yaklaşımının öznel iyi oluşu farklı biçimlerde etkilediği görülmektedir. Özerkliği bağımsızlık olarak ele alan yaklaşımın göstergesi olan bağımsız karar verme öznel iyi oluşla olumlu olarak ilişkilidir. Bu sonuç

bağımsız karar vermenin öznel iyi oluşa katkı sağladığı olarak yorumlanabilir (Lamborn ve ark., 1996; Bao ve Lam, 2008).. Ancak bu çalışmada bağımsız karar vermeyi ölçmek için kullanılan AKVÖ'nün üniversite yaş grubundan çok lise yaş grubu için daha uygun olduğu düşünülmektedir. Bu nedenle AKVÖ üniversite grubuna uygulandığında ölçek maddeleri nedeniyle bireyler yüksek bağımsızlık puanları almaktadır:

Özerkliği kendilik onayı olarak ele alan yaklaşımın öznel iyi oluşla ilgili sonuçlarına bakıldığında bağımlı/bağımsız iradeli davranış düzenlemesinin öznel iyi oluşu olumlu, iradeli olmayan davranış düzenlemesinin ise öznel iyi oluşu olumsuz olarak etkilediği görülmüştür. Bu sonuç KBK'nın ortaya koydukları ile tutarlıdır. Bireylerin kararlarını bağımlı/bağımsız olarak iradeleriyle vermeleri öznel iyi oluşa katkı sağlamaktadır (Deci ve Ryan, 1985; Ryan, 1995). Bağımlı özdeşimsel davranış düzenlemesinin öznel iyi oluşla olumlu olarak ilişkili olması anababanın karar verme sürecine katkı sağlamanın öznel iyi oluşa katkı sağladığı olarak yorumlanabilir (La Guardia ve ark., 2000). Sonuç olarak anababanın kararlara katılımı, ergenlerin kendi iradeleriyle gerçekleşmesi durumunda öznel iyi oluşu olumlu olarak etkilemektedir.

**4. 2. 2. 2. Kimlik biçimlenmesi ile öznel iyi oluş ilişkisinin değerlendirilmesi.** Bu çalışmada hem görgül araştırma sonuçlarından elde edilen bilgilere hem de kuramsal açıklamalara (Erikson, 1968; Suh, 2002; Fulton, 1997; Wallace-Broschious ve ark., 1994; Bosma ve Kunnen, 2001; Vleioras ve Berzonsky, 2004; ve Meeuss ve ark., 2010; Luyckx ve ark., 2008) dayalı olarak, kimlik biçimlenmesinin öznel iyi oluş üzerindeki etkisinin anlamlı olduğu hipotezi üzerine kurulmuştur. Bulgulara bakıldığında saplantılı seçeneklerin araştırılması öznel iyi oluş olumsuz yönde etkilerken, kalan dört kimlik biçimlenmesi boyutu ise olumlu yönde etkilemektedir. Erikson'un (1968) Psikososyal Gelişim Kuramının beşinci evresi olan kimlik duygusuna karşı rol karışıklığı evresinde, ergenler aynılık ve süreklilik duygusunu hissettiklerinde psikolojik sağlık ve iyilik halini kazanmaktadırlar. Kimlik sentezi olumlu benlik imgesiyle (Çuhadaroğlu ve Ulay, 2011; Luyckx ve ark., 2005), olumlu sosyal

ilişkilerle olumlu (Zimmer-Gembeck ve Petherick, 2006), depresyon ve anksiyete gibi içsel problemlerle ve kural tanımamama, yalan söyleme, fiziksel şiddet gibi dışsal problemlerle olumsuz olarak (Schwartz, 2007) ilişkilidir. Kimlik sentezi ayrıca benlik saygısıyla olumlu olarak ilişkilidir. Çuhadaroğlu'na (1986, 2001) göre benlik saygısı, bireyin kendine saygı duymasını, güven duymasını ve kendisini benimseyip değer vermesini içeren gelişimsel bir kavramdır. Bu duygunun özellikle ergenlik döneminde özel bir yeri vardır. Ergenlikte kazanılan kimlik duygusu benlik saygısıyla ilişkili olarak gelişir. Sürekli bir kimlik duygusu oluşturmuş ergenler yaşamlarının nereye gideceği hakkında farkındalıkları daha fazladır ve bu bireyler kendileri ve başkaları hakkında olumlu düşünmeye daha eğilimlidirler. Sürekli bir kimlik duygusu oluşturamayan ergenler, sadece depresyon, kaygı gibi içsel problemleri değil aynı zamanda madde kullanımı ve risk alma gibi dışsal problemler de yaşarlar (Schwartz, 2009; Schwartz ve ark., 2005, 2008). Başarılı biçimde kimlik sentezi gerçekleştiren ergenlerin daha yüksek düzeyde öznel iyi oluşa sahip oldukları söylenebilir.

Başarılı biçimde kimlik sentezinin sağlanması için de ergenlerin yaşam alanlarında bulunan seçenek ve olasılıkları etkin bir biçimde araştırmaları ve bu araştırma sonucunda belirli içsel yatırımlar yapmaları gerekmektedir (Marcia, 1980; Vleioras ve Berzonsky, 2004; ve Meeuss ve ark., 2010). Bu çalışmada da genişlemesine, derinlemesine seçeneklerin araştırılması ve içsel yatırımda bulunma ve içsel yatırımla özdeşleşme süreçlerinin öznel iyi oluşla olumlu olarak ilişkide olduğu görülmüştür. Ancak öznel iyi oluşu en yüksek düzeyde etkileyen süreçler içsel yatırımda bulunma ve özellikle içsel yatırımla özdeşleşme sürecidir. İçsel yatırımla özdeşleşme sürecinde kişi yaptığı içsel yatırımın tamamıyla kendisini yansıttığını kendi değer ve inançlarıyla uyduğunu hissetmektedir (Luyckx ve ark., 2008). Beş Boyutlu Kimlik Biçimlenmesi Modelinde ergenler yaşam alanlarıyla ilgili genişlemesine araştırmalar yaptıktan sonra içsel yatırım yaparlar ancak daha sonra yaptıkları bu içsel yatırımı tekrar derinlemesine değerlendirirler. Bu değerlendirme sonucu olumlu olduğunda kimlik öğelerini özdeşleştirirler bu da Erikson'un (1968) tanımıyla içsel aynılık ve süreklilik duygusunun

oluşmasını sağlar. Son yıllarda kimlik biçimlenmesi ve öznel iyi oluşla ilişkilerinin incelendiği çalışmalarda daha çok (Vleioras ve Berzonsky, 2004; Luyckx ve ark., 2010) seçeneklerin araştırılması ve içsel yatırım süreçlerinin birlikte değil de yalnızca içsel yatırım süreçlerinin ele alındığı görülmektedir. Bunun temel nedeni içsel yatırımın ergenlerin kişisel deneyimlerini yorumlamasını, yaşama anlam yüklemesini ve yön vermesini sağlamasıdır (Vleioras ve Berzonsky, 2004). İçsel yatırımın, seçeneklerin araştırılması ile oluşturulup oluşturulması öznel iyi oluş ve psikolojik iyi oluşu farklı biçimlerde etkilemektedir. İçsel yatırımın, seçeneklerin araştırılması ile gerçekleştirilmesi durumunda da psikolojik iyi oluşu sağlarken, öznel iyi oluşu sağlamamaktadır (Luyckx ve ark., 2005; Schwartz ve ark., 2000, 2011). Psikolojik iyi oluş, yaşamda baş etmeyi, bireyin anlamlı hedefler belirleyip bu hedeflere ulaşmasını, büyümesini ve gelişmesini içermektedir. Psikolojik iyi oluşta mutluluk bir hedef olmaktan çok, iyi yaşanan bir yaşamın ürünüdür (Ryff, 1989). Öznel iyi oluş durumunda ise, bireyin iyi oluşunun yüksek olabilmesi için bireyin haz veren deneyimlerinin haz vermeyen deneyimlerinden daha fazla olması ve bireyin yaşamın pek çok alanından doyum alıyor olması gerekmektedir (Ryff ve Keyes, 1995; Diener ve ark., 1999). Yüksek düzeyde içsel yatırımda bulunma kişinin kendisi ve yaşamı hakkında yüksek doyum duygusu yaşamasını sağlamaktadır (Luyckx ve ark., 2008b; Meeus ve ark., 1999; Schwartz, 2007). Ancak bireyler içsel yatırım yapmadan önce araştırmalarda bulunması kişinin yaşamı ve kendisi hakkında daha yüksek doyum duygusu yaşamasını sağlar (Schwartz ve ark., 2011).

Bağımlı/bağımsız özdeşimsel ve bağımsız karar vermenin hem derinlemesine ve genişlemesine seçeneklerin araştırılması boyutları hem de içsel yatırım süreçlerinin puanları bağımlı dışsal ve içe yansıtılmış davranış düzenlemesi puanlarından daha yüksektir. Kimlik statüleri açısından bakılırsa bağımlı içe yansıtılmış ve dışsal davranış düzenlemesinde bulunan ergenlerin ipotekli kimlik statüsünde yer alabilecekleri düşünülebilir. Eryılmaz ve Aypay (2011) kimlik statülerinin öznel iyi oluşla olan ilişkilerini inceledikleri çalışmanın sonucunda, ipotekli kimlik statüsünün öznel iyi oluşla olumsuz olarak ilişkili olduğu

bulunmuştur. Bu çalışmanın da bağımlı içe yansıtılmış ve dışsal davranış düzenlemesinin öznel iyi oluşla doğrudan ilişkisinin olumsuz olması Eryılmaz ve Aypay'ın (2011) çalışmasının sonucuyla benzerlik göstermektedir. Literatüre bakıldığında pek çok çalışmanın sonucu (Meeus, 1996; Josselson, 1994) ipotekli kimlik statüsünün öznel iyi oluşla olumlu olarak ilişkide olduğunu göstermiştir. Bununla birlikte Schwartz ve arkadaşlarına (2011) göre ipotekli kimlik statüsündeki bireyler daha savunmacı oldukları için yaşadıkları içsel ve dışsal problemleri daha az ifade etmeye açıktır. Sonuç olarak her iki içsel yatırım süreci bireylerin öznel iyi oluşlarına büyük katkı sağladıkları gibi çeşitli risk alanlarıyla ilgili davranışlara karşıda katkı sağlamaktadır (Krettenauer, 2005).

Bu çalışmanın bulgularından biri de seçeneklerin saplantılı araştırılması boyutunun öznel iyi oluşa olan etkisidir. Bulgulara bakıldığında seçeneklerin saplantılı araştırılması öznel iyi oluşu olumsuz yönde etkilemektedir. Bu sonuç daha önce yapılan çalışmaların sonuçlarıyla (Luyckx, 2006, 2008abc) benzerdir. Seçeneklerin saplantılı araştırılması sürecinde kimlik sorunlarını çözmedeki sürekli girişimler ve bunların yetersizlik ve belirsizlikle sonuçlanması stres ve düşük düzeyde iyilik haline neden olmaktadır. Sürekli araştırma süreci içerisinde olan bireyler kimliklerini tüketim kültüründe, hızlı değişime ayak uydurarak ve başkalarının memnuniyetini elde etme yoluyla yapılandırır. Bu araştırma sonucunda ergenler herhangi bir içsel yatırımda bulunmazlar. Bu bireylerin yaptığı sürekli ve amaçlı olmayan seçeneklerin araştırılması sürecinde bireyler artan biçimde depresyon ve kaygı gibi problemler yaşarlar. Yapılan araştırma sonucunda içsel yatırımda bulunulmaması ergenin kendisi ve kendi kimliği hakkında olumlu bir değerlendirme yapmasını engeller (Trapnell ve Campbell, 1999, Nolen-Hoeksema, 2000; Watkins, 2004).

Sonuç olarak bu çalışmanın kimlik biçimlenmesi öznel iyi oluş arasındaki ilişkilere ait bulguların sonucu içsel yatırım yapma boyutunun bireylerin öznel iyi oluşları üzerinde etkili olduğu, ancak seçeneklerin derinlemesine ve genişlemesine araştırılmasıyla oluşturulan içsel

yatırımların öznel iyi oluşu olumlu yönde daha yüksek düzeyde etkileyebileceği söylenebilir.

**4. 2. 2. 3. Özerklik ile kimlik biçimlenmesi boyutları ilişkilerinin değerlendirilmesi.** Bu çalışmada hem görgül araştırma sonuçlarından elde edilen bilgilere hem de kuramsal açıklamalara (Erikson, 1968; Berzonsky ve Kuk, 2000; Fullwinder-Bush ve Jacobvitz, 1993; Noller ve Callan, 1990; Deci ve Ryan, 1985; Cote ve Schwartz, 2002; Schwartz, Cote ve Arnett, 2005; Luyckx ve ark., 2010; van Petegem ve ark., 2011b) dayalı olarak özerkliğin kimlik biçimlenmesi üzerindeki etkisinin anlamlı olduğu hipotezi kurulmuştur. Bulgulara bakıldığında bağımsız karar verme boyutunun, bağımlı/bağımsız özdeşimsel davranış düzenlemesinin saplantılı seçeneklerin araştırılmasıyla olumsuz diğer boyutlarla olumlu ilişkide olduğu görülmüştür. Araştırmanın diğer bulgularına göre bağımsız içe yansıtılmış ve dışsal davranış düzenlemesinin derinlemesine, genişlemesine ve saplantılı seçeneklerin araştırılmasıyla olumlu ilişkide olduğu, her iki içsel yatırım boyutu ile de olumsuz olarak ilişkide olduğu görülmüştür. Bağımlı içe yansıtılmış ve dışsal davranış düzenlemesinin seçeneklerin araştırılması süreçleriyle olumsuz, içsel yatırım süreçleriyle olumlu ilişkide olduğu görülmüştür.

Ryan ve Deci'ye (2007) göre iradeli davranış düzenlemesinde bulunan bireyler kimlik alanlarındaki olasılıkları ve seçenekleri etkin şekilde araştırırlar. Soenens ve arkadaşları (2005) yaptıkları çalışmada özerk bireylerin daha çok bilgi yönelimli kimlik stiline sahip olduklarını göstermişlerdir. Özerklik düzeyi düşük bireylerin (dışsal düzenleme, içe yansıtılmış düzenleme) davranışları dış istek ve taleplerle şekillendirilir. KBK'ya göre bu bireyler dış güçlerin etkisi hakkında kaygılıdır ve olumsuz duygulara sahiptirler. Bu nedenle bu bireyler kimlik alanları ile ilgili yapıları aktif olarak araştırmazlar. Bu bireyler ya dışsal baskı nedeniyle ya da içsel suçluluk duygusu nedeniyle anababalarının kimlikle ilgili taleplerini kabul ederler ancak bunları içselleştirmezler. Bu durum dışında da araştırma davranışında bulunmayabilir ya da amaçsız biçimde araştırma eyleminde bulunurlar (Luyckx ve ark., 2007). Bağımlı içe yansıtılmış ve dışsal davranış düzenlemesinde bulunan ergenlerin içsel suçluluk ya da dış baskıdan dolayı herhangi bir araştırma eyleminde

bulunmadan içsel yatırım yaptıkları görülmüştür. Bağımsız içe yansıtılmış ve dışsal davranış düzenlemesinde bulunan ergenlerin saplantılı seçeneklerin araştırılması puanlarının yüksek, içsel yatırım puanlarının düşük olduğu görülmüştür. Bu sonuç bireylerin sürekli bir araştırma sürecinde olduklarını ancak bunun sonucunda herhangi bir içsel yatırımda bulunmadıklarını göstermektedir. Bağımsız içe yansıtılmış ve dışsal davranış düzenlemesinde bulunan ergenler ya içsel baskı ya da anababalarının baskısıyla bağımsızlaşmak ve kimlik alanıyla ilgili araştırmada bulunmak için kendilerini zorlanmış hissetmektedirler. Bu ergenlerin anababaları bu süreçte ergenlere yeterli rehberlik ve destekte bulunmadıkları için bu bireyler amaçsızca araştırmalarda bulunurlar.

Bu çalışmanın sonuçları, özerklik ve kimlik biçimlenmesinde aynı ölçme araçlarının kullanıldığı van Petegem ve arkadaşlarının (2011b) çalışmalarının sonuçlarıyla benzerlik göstermektedir. Bu çalışmada da iradeli davranış düzenlemesi kimlik süreci boyutlarıyla olumlu olarak, iradeli olmayan davranış düzenlemeleri ise olumsuz olarak ilişkilidir.

Bu çalışmanın bulguları sonucunda yapılabilecek bir değerlendirmede ergenlik döneminde ergenlerin kimlik biçimlendirme sürecinde bağımsız olmalarının kimlik biçimlenmesine olumlu katkı sağlayacağıdır. Araştırmanın bulgularına göre bağımsız özdeşimsel davranış düzenlemesinde bulunan ergenlerin hem içsel yatırım boyutlarındaki puanları hem de genişlemesine ve derinlemesine seçeneklerin araştırılması boyutlarındaki puanları bağımlı özdeşimsel davranış düzenlemesinde bulunan ergenlerin puanlarından daha yüksektir. Bağımlı özdeşimsel davranış düzenlemesinde bulunan ergenlerin içsel yatırım puanlarının daha yüksek olması, seçeneklerin genişlemesine ve derinlemesine araştırılması puanlarının da düşük olması, kimlik alanıyla ilgili çok fazla araştırma süreci içerisine girmeden içsel yatırımda buldukları anlamına gelebilir. Schwartz'a (2005, 2006) göre kimlik biçimlenmesinin sağlıklı olabilmesi için ergenlerin bağımsız olması ve kendi başlarına eylemde bulunmaları gerekmektedir. Ergenlerin kendi başlarına eylemde bulunabilmesinin derecesi de kimlik biçimlenmesinin yönünü belirlemektedir (Cote, 2002). Örneğin Cote ve Schwartz (2002) kimlilik statülerini ve eylemliliği (agency) (kişinin



yaşamının yönüne ilişkin sorumluluk duygusu, yaşamı için sorumluluk alması (Cote, 1997) Bakan'ın bakış açısından özerklik) kullanarak yaptıkları çalışmanın sonuçları başarılı kimlik statüsü ile eylemlilik arasında olumlu, dağınık kimlik statüsüyle olumsuz ilişki olduğunu göstermektedir. Eylemlilik ve kimlik statüleri arasındaki ilişkilerini Türk kültüründe inceleyen çalışmanın (Atak, 2010) sonuçları eylemliliğin başarılı kimlik statüsü ile olumlu, dağınık ve ipotekli kimlik statüleri ile olumsuz ilişkide olduğunu göstermektedir. Bu sonuç Türkiye gibi aile ve yakın kişilerin ergenlerin yaşamında çok etkili olduğu bir toplumda da sağlıklı kimlik biçimlenmesi için bireylerin bağımsızlaşması gerekliliğini ortaya koymaktadır. Ancak bağımsızlaşma ayrışma olarak düşünülmemelidir. Bulgular da göstermektedir ki bağımsız özdeşleşmiş davranış düzenlemesinde bulunan ergenlerin daha sağlıklı kimlik biçimlenmesi süreci yaşadığını söylenebilir. Beyers ve arkadaşları (2003) özerkliğin açıklamak için kullanılan temel değişkenleri (eylemlilik (agency), ayrılma (separation), ayrışma (detachment) ve ilişkililik (connectedness)) kullanarak yaptığı çalışmasında bu değişkenlerin birbirleriyle olan ilişkileri incelemiştir. Çalışmanın sonuçları ayrılma ve ilişkililiğin eylemlilikle olumlu olarak, ayrışmanın ise eylemlilikle olumsuz olarak ilişkide olduğunu göstermiştir. Bu sonuç da göstermektedir ki ayrılma ya da başka bir ifade ile bağımsızlık, ayrışma ile ilişkilendirildiğinde olumsuz bir süreç, ayrışma ile ilişkilendirilmediğinde ise olumlu bir süreç olarak düşünülebilir.

Bu çalışmanın sonucu ergenlerin bağımsız olması ancak daha da önemlisi bağımsızlıklarını iradeli olarak seçmeleri sağlıklı kimlik biçimlenmesini olumlu yönde etkilediğini göstermiştir.

#### **4. 2. 3. Dolaylı ve Toplam Etkilerin Değerlendirilmesi**

**4. 2. 3. 1. Özerklik, kimlik biçimlenmesi ve öznel iyi oluş modelinde dolaylı ve toplam etkilerin değerlendirilmesi.** Araştırmada, özerkliğin öznel iyi oluş üzerindeki doğrudan ve dolaylı etkisinin anlamlı olduğu hipotezi kurulmuştur. Daha ayrıntılı olarak belirtilirse, özerkliğin öznel iyi oluşu hem doğrudan hem de kimlik biçimlenmesi üzerinden dolaylı

olarak etkilediđi hipotezi kurulmuştur. Bu hipotez, görgül araştırma sonuçlarından elde edilen bilgilere hem de kuramsal açıklamalara (van Petegem ve ark., 2011 a,b; Schwartz ve ark., 2011; Luyckx ve ark., 2007, 2010) dayalı olarak kurulmuştur. Bulgulara dolaylı ve toplam etkiler açısından bakıldığında özerkliđin kimlik biçimlenmesi boyutlarının öznel iyi oluşu yordadığı, kimlik biçimlenmesinin, özerklik ile öznel iyi oluş arasında aracılık rolünün olduđu, özerkliđin kimlik biçimlenmesi üzerinden öznel iyi oluşa olan etkisinin anlamlı olduđu söylenebilir. Bulgulara daha ayrıntılı olarak bakıldığında içsel yatırım süreçlerinin aracılığıyla özerklik biçimleri öznel iyi oluşu olumlu yönde daha yüksek düzeyde etkilerken, seçeneklerin saplantılı araştırılması aracılığıyla özerklik biçimleri öznel iyi oluşu olumsuz yönde etkilemektedir.

Ergenlik döneminde bireylerin öznel iyi oluşlarını etkileyen en önemli deđişkenler özerklik ve kimlik biçimlenmesidir. Bu çalışmanın bulguları da göstermektedir ki özerklik tek başına öznel iyi oluşu daha düşük düzeyde, ancak kimlik biçimlenmesinin aracılık rolüyle daha yüksek düzeyde etkilemektedir. Kimlik biçimlenmesi boyutlarında öznel iyi oluşu açıklamada en yüksek düzeyde aracı rolüne sahip olan süreçler içsel yatırım süreçleri ve seçeneklerin saplantılı araştırılması boyutlarıdır.

Bu çalışmanın sonuçları Luyckx ve arkadaşlarının (2007, 2010) yaptığı çalışmaların sonuçlarıyla benzerlik göstermektedir. Bu çalışmalarda da özerk davranış düzenlemelerinin kimlik biçimlenmesi süreçlerinin aracılığıyla öznel iyi oluşta açıkladıkları etkiyi artırdığı görülmektedir.

## BÖLÜM V

### SONUÇ VE ÖNERİLER

#### 5. 1. Sonuç

Bu çalışmada, ergenlik döneminde özerklikle ilgili iki farklı yaklaşımın kimlik biçimlenmesi aracılığıyla ergenlerin öznel iyi oluşları üzerindeki etkisi incelenmiştir.

Çalışmanın sonucunda her iki özerkliğin, öznel iyi oluşu hem doğrudan hem de kimlik biçimlenmesinin aracı rolüyle etkilediği görülmüştür. Özerkliği bağımsızlık olarak ele alan özerklik yaklaşımının öznel iyi oluşu doğrudan ve dolaylı olarak olumlu yönde etkilediği görülmüştür. Özerkliği kendilik onayı ya da iradeli davranış düzenlemesi olarak ele alan özerklik boyutlarında; bağımlı/bağımsız özdeşimsel davranış düzenlemesinin doğrudan ve dolaylı olarak öznel iyi oluşu olumlu etkilediği, bağımlı/bağımsız içe yansıtılmış ve dışsal davranış düzenlemesinin ise öznel iyi oluşu olumsuz olarak etkilediği görülmüştür.

Bu çalışmada özerkliği ve kimlik biçimlenmesini ölçmek amacıyla Türkçe'ye uyarlanan farklı ölçme araçları kullanılmıştır. Çalışmanın sonuçları bu ölçme araçlarının Türk kültüründe geçerli ve güvenilir olduğunu göstermiştir. Özerklik konusunda, özerklikle ilgili ölçme araçlarının Türk kültüründe farklı dinamikleri ortaya koyması açısından önemli sonuçlar ortaya koymuştur. Kimlik biçimlenmesi konusunda ise Türkiye'de kimlik çalışmalarının çoğunda kullanılan Benlik Kimliği Statüleri Ölçeği dışında farklı bir ölçme aracının Türkçe'ye uyarlanması Türkiyede'ki kimlik gelişimi çalışmalarına büyük katkı sağlayacağı düşünülmektedir.

Bu çalışmanın sonuçları ergenlik döneminde bireylerin öznel iyi oluşlarını özerkliğin tek başına düşük düzeyde ancak kimlik biçimlenmesi aracılığıyla orta düzeyde açıkladığı söylenebilir.

## 5. 2. Öneriler.

Bu çalışmanın bulgularından yararlanarak daha sonra yapılacak çalışmalar için ve ergenlerle çalışan alandaki araştırmacı ve uygulamacılara yönelik bazı öneriler ortaya konulabilir

Bu çalışmanın araştırma grubunu üniversite birinci sınıfta okuyan yaş aralığı 18-23 (yaş ortalaması: 19,7) olan öğrenciler oluşturmaktadır. Kimlik biçimlenmesi ve özerklik gelişiminin ilk ergenlikten başlayıp ileri ergenliğin sonuna kadar sürdüğü düşünüldüğünde sonraki çalışmaların lise ve üniversitenin ilk ve son sınıflarında okuyan öğrencilerle boylamsal olarak yapılmasıyla iki sürecin daha iyi anlaşılmasının sağlanabileceği düşünülmektedir. Ayrıca bu çalışmada yalnızca üniversite öğrencilerinden elde edilen veriler incelenmiştir. Üniversite öğrencisi olmayan grupta öznel iyi oluşunda özerkliğin ve kimlik biçimlenmesinin etkisinin ne yönde olduğunun araştırılması önemli görünmektedir. Türkiye’de kimlik, özerklik ve öznel iyi oluşla ilgili bulgular genellikle büyük kentlerde eğitim gören üniversite öğrencilerinden elde edilmektedir. Sonraki çalışmaların Türkiye’nin farklı bölgelerindeki üniversitelerde eğitim alan öğrencilerle ve daha küçük yaştaki ergenlerle yapılması, bağlamın da kimlik, özerklik, öznel iyi oluşa etkisini ortaya çıkarması açısından yararlı olabilir.

Bu çalışmada yöntem olarak nicel yöntem kullanılmıştır. Ancak daha derin ve nicel yöntemle görülemeyen, ölçme araçlarının ötesinde bulgular elde etmek için hem nicel hem de nitel verilerin birlikte kullanılarak karışık desende çalışma yapılması önerilmektedir.

Bu çalışmada bağımsız karar vermeyi ölçmek amacıyla AKVÖ kullanılmıştır. Ancak bu ölçekteki maddelerin üniversite yaş grubundan çok lise yaş grubu için uygun olabileceği düşünülmektedir. Bu nedenle sonraki çalışmalarda bağımsız karar vermeyi ölçen başka ölçme araçlarının kullanılması daha yararlı olabilecektir.

Ergenlik döneminde öznel iyi oluşu açıklamak için bu çalışmada özerkliğin ve kimlik biçimlenmesinin etkisi araştırılmıştır. Farklı çalışmalarda özerklik ve kimlik biçimlenmesinin yanında farklı değişkenlerinde (bağlanma biçimleri, kişilik özellikleri gibi) kullanılması öznel iyi oluşun açıklanmasında daha yararlı olabilir.

Çalışmanın sonuçları göz önünde bulundurulduğunda farklı özerklik biçimlerinin ve kimlik biçimlenmesinin ergenlerin öznel iyi oluşları üzerinde etkili olduğu görülmektedir. Özerklik boyutunda her iki özerklik yaklaşımının da öznel iyi oluş ve kimlik biçimlenmesi üzerinde etkili olduğu görülmektedir. Bağımsızlık sağlıklı kimlik biçimlenmesi ve öznel iyi oluş için gereklidir ancak bağımsızlığın iradeli olarak geliştirilmesi ergen gelişimi için daha sağlıklı olacaktır.

Bu çalışmanın sonuçları ergenlerle okul ortamında çalışan psikolojik danışmanlar için önemli sonuçlar ortaya koymaktadır. Özerklik konusunda psikolojik danışmanların öğrencilerin özerk iradelerini geliştirecek müdahalelerde bulunmaları, okul ve sınıflarda özerk iradeyi geliştirecek ortamlar oluşturmalarını destekleyecek çalışmalar yapmaları öğrencilerin akademik yaşantılarına katkı sağlayacaktır.

Kimlik biçimlenmesi konusunda özellikle yaşamlarıyla ilgili kalıcı içsel yatırımlar oluşturmayan sürekli araştırma davranışı içinde bulunan bireylere müdahale hizmetlerinin geliştirilmesi bireylerin yaşamlarına büyük katkı sağlayabilir. Özellikle üniversitede eğitim gören öğrencilere bu desteğin sağlanması çok önemli görünmektedir.

Son olarak anababaların ve ergenlerle çalışan uzmanların sağlıklı gelişim için ergenlerin, KBK'nın evrensel olduğunu ileri sürdüğü üç temel ihtiyacı (özerklik, ilişkisellik ve yeterlilik) karşılayabilmeleri için onlara destek sağlamaları ve rehberlikte bulunmaları ergenlerin daha sağlıklı gelişmesini sağlayacaktır.

## KAYNAKÇA

- Adams, G. R. and Marshall, S. K. (1996). A Developmental Social Psychology of Identity: Understanding the Person-in-context, *Journal of Adolescence*, 19, 429-442.
- Atak, H. (2010). *Yetişkinliğe Geçişte Kimlik Biçimlenmesi ve Eylemlilik: Bireyleşme Sürecinde İki Gelişimsel Kaynak*. Yayınlanmamış Doktora tezi. Ankara Üniversitesi, Eğitim Bilimleri Enstitüsü, Ankara.
- Bao, X. H., and Lam, S. F. (2008). Who Makes the Choice? Rethinking the Role of Autonomy and Relatedness in Chinese Children's Motivation. *Child Development*, 79, 269-283.
- Berzonsky, M. (1992). A Process Perspective on Identity and Stress Management, G.R. Adams, R.M. Montemary (Eds), *Adolescent Identity Formation*, Newbury Park Sage pub., 193-215.
- Berzonsky, M. D. (1999). Identity Styles and Hypothesis- Testing Strategies, *The Journal of Social Psychology*, 139, (6), 784-789.
- Berzonsky, M. D. and Kuk, L. S. (2000). Identity Status, Identity Processing Style, and Transition to University. *Journal of Adolescent Research*, 15, 81-98.
- Berzonsky, M. D. (2003). The Structure of Identity: Commentary on Jane Kroger's View of Identity Status Transition. *Identity: An International Journal of Theory and Research*, 3 (3), 231-345.
- Berzonsky, M. D. (2005). Ego identity: A Personal Standpoint in a Postmodern World. *Identity: An International Journal of Theory and Research*, 5 (2), 125-136.
- Berzonsky, M. D. and Neimeyer, G. J. (1994). Ego Identity Status and Identity Processing Orientation: The Mediating Role of Commitment. *Journal of Research in Personality*, 28, 425-435.
- Berzonsky, M. and Ferrari, J. (1996). Identity Orientation and Decisional Strategies, *Personality and Individual Differences*, 20 (5), 597-606.
- Berzonsky, M. and Adams, G. (1999). Reevaluating the Identity Status Paradigm: Still Useful After 35 Years, *Developmental Review*, 19, 557-590.

- Bettencourt, B. and Sheldon, K. M. (2001). Social Roles as Vehicles for Psychological Need Satisfaction within Groups. *Journal of Personality and Social Psychology*, 81, 1131-1143.
- Beyers, W. and Goossens, L. (1999). Emotional Autonomy, Psychosocial Adjustment and Parenting: Interactions, Moderating and Mediating Effects. *Journal of Adolescence*, 22, 753-769
- Beyers, W. and Gossens, L. (2003 a). Psychological Separation and Adjustment to University: Moderating Effects of Gender, Age, and Perceived Parenting Style. *Journal of Adolescent Research*, 18, 363-382.
- Beyers, W., Goossens, L., Vansant, I. and Mors, E. (2003 b). A structural Model of Autonomy in Middle and Late Adolescence: Connectedness, Separation, Detachment and Agency. *Journal of Youth and Adolescence*, 32 (5), 351-365.
- Beyers, W. and Çok, F. (2008). Adolescent Self and Identity Development in Context. *Journal of Adolescence*, 31 (2), 147-150.
- Bilgin, N. (1994). *Sosyal Bilimlerin Kavşağında Kimlik Sorunu*, İzmir, Ege Yayıncılık.
- Bilgin, N. (2007). *Kimlik İnşası*, İzmir, Aşina Kitaplar.
- Blos, P., (1979). *The Adolescent Passage*. Madison, WI: International University Press.
- Bock, P. K. (2001). *İnsan Davranışının Kültürel Temelleri*, Ankara, İmge Kitabevi.
- Bosma, H. A. and Kunnen, E. S. (2001). Determinants and Mechanisms in Ego Identity Development: A Review and Synthesis. *Developmental Review*, 21, 39–66.
- Bosma, H. A. (1992). Identity in Adolescence Managing Commitments, G.R. Adams, R.M.Montemayor (Eds), *Adolescent Identity Formation*, Newbury Park Sage Pub., 91-121.
- Bosma, H. A. (1994). *Identity and Development: An Interdisciplinary Approach*, Thousand Oaks, Calif.

- Bosma, H. A. (1995). *Identity Development in Adolescence Coping with Commitments*, Unpublished doctoral dissertation, University of Groningen, Netherlands.
- Bosma, H. A. and Kunnen, E. S. (2008). Identity-in- context Is Not Yet Identity Development-in-context, *Journal of Adolescence*, 31, 281-289.
- Broege, N., Owens, A. and Schneider, B.(2006). Performing Well but Feeling Bad:The Classroom Experiences of Adolescents. The Scond Annual Conference of The Achievement Gap Intiative at Harvard University.
- Brown, T. A. (2006). *Confirmatory Factor Analysis for Applied Research*. NewYork: The Guilford Press.
- Burger, J. M. (2006). *Kişilik*, (Çev. İnan SARIOĞLU), İstanbul, Kaknüs Yayınları.
- Chen, B., Beyers, W., Soenens, B. and Vansteenkiste, M. (2011,a). Motivational Underpinnings of Identity Styles in Chinese Adolescents.\_Poster presented at the Biennial Meeting of the Society for Research in Child Development (SRCD), Montreal, Canada.
- Chen, B., Beyers, W., Vansteenkiste, M. and Soenens, B. (2011,b). Beyond (In)dependence of Adolescents' Daily Decision Making: Motivations Behind and Effects on Need Satisfaction and Well-being. Poster presented at the Biennial Meeting of the Society for Research in Child Development (SRCD), Montreal, Canada.
- Cheung, G. and Rensvold, R. B. (2002). Evaluating Goodness-of-fit Indexes for Testing Measurement Invariance. *Structural Equation Modeling: A Multidisciplinary Journal*, 233-255.
- Chirkov, V. I., Ryan, R. M., Kim, Y. and Kaplan, U. (2003). Differentiating Autonomy from Individualism and Independence: A Self-determination Theory Perspective on Internalization of Cultural Orientations and Well-being. *Journal of Personality and Social Psychology*, 84, 97-109.
- Clancy, S. and Dollinger, S. (1993). Identity, Self and Personality, I: Identity Status and the Five-Factor Model of Personality, *Journal of Resarch on Adolescence* , 3, 227-246.



- Coleman, J. and Hendry, L. (1995). *The Nature of Adolescence*, New York, Routledge.
- Cote, J. E. (1996) Sociological Perspectives on Identity Formation: The Culture-Identity Link and Identity Capital, *Journal of Adolescence*, 19, 417-428.
- Côté, J. E. (1997). An Empirical Test of the Identity Capital Model. *Journal of Adolescence*, 20, 421-437.
- Côté, J. E. (2002). The Role of Identity Capital in the Transition to Adulthood: The Individualization Thesis Examined. *Journal of Youth Studies*, 5(2), 117-134.
- Coté, J. M. and Levine, C. (1987). A Formulation of Erikson's Theory of Ego Identity Formation, *Developmental Review*, 7, 273-325.
- Côté, J. E. and Schwartz, S. J. (2002). Comparing Psychological and Sociological Approaches to Identity: Identity Status, Identity Capital, and the Individualization Process. *Journal of Adolescence*, 25, 571-586.
- Crocetti, E., Rubini, M., Luyckx, K. and Meeus, W. (2008a). Identityformation in Early and Middle Adolescents from Various Ethnicgroups: From Three Dimensions to Five Statuses. *Journal of Youth and Adolescence*, 37, 983–996.
- Crocetti, E., Rubini, M. and Meeus, W. (2008b). Capturing the Dynamics of Identity Formation in Various Ethnic Groups: Development and Validation of a Three-Dimensional Model. *Journal of Adolescence*, 31, 207–222.
- Crocetti, E., Schwartz, S. J., Fermani, A. and Meuss, W. (2010). The Utrerecth-Management of Identity Commitments Scale (U-MICS): Italian Validation and Cross-National Comprasions. *European Journal of Psychological Assesment*, 26 (3), 172-186.
- Çuhadaroğlu, F. (1986). *Adolesanlarda Benlik Saygısı*. Yayınlanmamış Uzmanlık Tezi. Hacettepe Üniversitesi, Tıp Fakültesi Psikiyatri Anabilim Dalı, Ankara.

- Çuhadaroğlu, F. (1986). Üniversite Gençlerinde Psikiyatrik Semptom Dağılımı, *XXII. Ulusal Psikiyatri ve Nörolojik Bilimler Kongresi Bilimsel Çalışmaları*, (Ed) R. Saygılı, İzmir, Ege Üniversitesi Basımevi, 15-21.
- Çuhadaroğlu, F. (2001). Kendilik Patolojisi Olarak Kimlik Kargaşası, *Türk Psikiyatri Dergisi*, 12, 4, 309-314.
- Çuhadaroğlu, F., Canat, S., Kılıç, E., Şenol, S., Rugancı, N., Öncü, B., Hoşgör, A., Işıklı, S. ve Avcı, A. (2004). *Ergen ve Ruhsal Sorunları: Durum Saptama Çalışması*, Ankara, Tubitak Matbaası.
- Çuhadaroğlu, F. ve Ulay, H. (2011). Effects of Self-image on Identity Status among Turkish Adolescents. *Adolescent Psychiatry*, 1, 88-93.
- Deci, E. L. and Ryan, R. M. (1985). *Intrinsic Motivation and Self-Determination In Human Behavior*. New York: Plenum.
- Deci, E. L. and Ryan, R. M. (2000). The “What” and “Why” of Goal Pursuits: Human Needs and the Self-Determination of Behavior. *Psychological Inquiry*, 11(4), 227-268.
- Deci, E. L. and Ryan, R. M. (2008). Facilitating Optimal Motivation and Psychological Well-being across Life’s Domains. *Canadian Psychology*, 49(1), 14-23.
- Demir, G. (2010). Üniversite Öğrencilerinde Kimlik Gelişimi: Kimlik Statülerinin Sosyal Sermaye ve Kimlik Sermayesi ile Olan İlişkisi. *C. Ü. Sosyal Bilimler Dergisi*, 34 (2), 1-10.
- Deniz, M. (2010). Ergenlerde Sır Saklamanın Duygusal, Gelişimsel Değişkenler Açısından İncelenmesi. *Yayınlanmamış Doktora Tezi*. Ankara Üniversitesi, Eğitim Bilimleri Enstitüsü, Ankara.
- Dereboy, F., Dereboy, Ç., Sevinçok, L. ve Kaynak, H. (1999). Gençlerde Kimlik Gelişimi Sürecini Değerlendirmekte Kullanılan İki Ölçeğin Psikometrik Özellikleri: Karşılaştırmalı Bir Çalışma, *Türk Psikiyatri Dergisi*, 10 (2), 9-101.
- Diener, E. (1984). Subjective Well-being. *Psychological Bulletin*, 95, 542-575.

- Diener, E. and Diener, M. (1995). Cross-cultural Correlates of Life Satisfaction and Self Esteem. *Journal of Personality and Social Psychology*, 68, 653–663.
- Diener, E., Emmons, R.A., Larsen, R.J. and Griffin, S. (1985). The Satisfaction with Life Scale. *Journal of Personality Assessment*, 49, 71–75.
- Diener, E. and Fujita, F. (1995). Resources, Personal Strivings, and Subjective Well Being: A Nomothetic and Idiographic Approach, *Journal of Personality and Social Psychology*, 68, 926-935,
- Diener, E. and Diener, C. (1996). Most People Are Happy?, *Psychological Science*, 7, 181-185,
- Diener, E., Eunkook, M., Suh, R. E. and Smith, H. L. (1999). Subjective well-being: Three Decades of Progress. *Psychological Bulletin*, 125 (2), 276-302.
- Diener, E. (2000). Subjective Well-Being: The Science of Happiness and a Proposal for a National Index, *American Psychologist*, 55, 34-43,
- Diener, E., Kesebir, P. and Lucas, R. (2008). Benefits of Accounts of Well Being For Societies and for Psychological Science, *Applied Psychology*, 57, 37-53,
- Dornbusch, S. M., Carlsmith, J. M., Bushwall, S. J., Ritter, P. L., Leiderman, H., Hastorf, A. H. and Gross, R. T. (1985). Single Parents, Extended Household, and the Control of Adolescents. *Child Development*, 56, 326-341.
- Dornbusch, S. M., Ritter, P. L., Mont-Reynaud, R. and Chen, Z. (1990). Family Decision-Making and Academic Performance in a Diverse High School Population. *Journal of Adolescent Research*, 5, 143-160.
- Durak, M., Durak, E. Ş. ve Gençöz, T. (2010). Psychometric Properties of the Satisfaction with Life Scale among Turkish University Students, Correctional Officers, and Elderly Adults. *Social Indicators Research*. 99 (3), 413-429.

- Dusek, J. (1987). *Adolescent Development and Behaviour*, Prentice- Hall, New York.
- Elliot, A. J. and Sheldon, K. M. (1997). Avoidance Achievement Motivation: A Personal Goals Analysis. *Journal of Personality and Social Psychology*, 73 (1), 171-185.
- Ercan, H. (2008). *Genç Yetişkinlerin Aşk Biçemleri ve Benlik Tipleri*. Yayınlanmamış doktora tezi. Ankara Üniversitesi, Eğitim Bilimleri Enstitüsü, Ankara.
- Erikson, E. H. (1963). *Childhood and Society*, New York Norton.
- Erikson, E. H. (1968). *Identity: Youth and crisis*. New York: W.W. Norton & Company, Inc.
- Erikson, E. H. (1984). *İnsanın Sekiz Çağı* (Çev: T.B. Üstün). Ankara: Birey ve Toplum Yayıncılık.
- Eryılmaz, A. ve Aypay, A. (2011). Ergen Öznel iyi Oluşu ile Kimlik Statüsü İlişkisinin İncelenmesi. *Dicle Üniversitesi Ziya Gökalp Eğitim Fakültesi Dergisi*, 16, 167-179.
- Eryiğit, S. and Kerpelman, J. (2009). Using the Processing Style Q Short to Examine Identity Styles of Turkish Young Adults, *Journal of Adolescence*, 32, 1137-1158.
- Eryüksel, G. (1987). *Ergenlerin Kimlik Statülerinin İncelenmesine Yönelik Kesitsel Bir Çalışma*, Yayınlanmamış yüksek lisans tezi, H. Ü. Sosyal Bilimler Enstitüsü, Ankara.
- Evans, R. I. (1981). *Dialogue with Erikson*, New York: Praeger Publishes.
- Fuligni, A. J. and Eccles, J. S. (1993). Perceived Parent-Child Relationships and Early Adolescents Orientation Toward Peers. *Developmental Psychology*, 29, 622-632.
- Fordyce, M. W. (1983). A Program to Increase Happiness: Further Studies. *Journal of Counseling Psychology*, 30, 483-498.

- Fujita, F. (1991). An Investigation of the Relation Between Extroversion, Neuroticism, Positive Affect, and Negative Affect. *Master's thesis*, University of Illinois.
- Fullwinder-Bush, N. and Jacobvitz, D. B. (1993). The Transition to Young Adulthood: Generational Boundary Dissolution and Female Identity Development. *Family Process*, 32, 87-103.
- Garcia, T. and Pintrich, P. R. (1996). The Effectes of Autonomy motivation and Performance in the College Classroom. *Contemporary Educational Psychology*, 21, 477-486.
- Gençöz, T. (2000). Pozitif ve Negatif Duygu Ölçeği Geçerlilik ve Güvenirlilik Çalışması. *Türk Psikoloji Dergisi*, 15 (46), 19-26.
- Grotevant, H., D. and Cooper, C. (1985). Patterns of Interaction in Family Relationships and the Development of Identity Formation in Adolescence, *Child Development*, 56, 415-428.
- Grotevant, H. D. and Cooper, C. R. (1986). Individuation in Family Relationships: A Perspective on Individual Differences in Development of Identity and Role Taking Skill in Adolescents. *Human Development*, 29, 82-100.
- Hasebe, Y., Nucci, L. and Nucci, M. S. (2004). Parental Control of the Personal Domain and Adolescent Symptoms of Psychopathology: A Cross-National study in the United States and Japan. *Child Development*, 75, 815-828.
- Hortaçsu, N. (2007) *Ben Biz Siz Hepimiz: Toplumsal Kimlik ve Gruplararası İlişkiler*, Ankara, İmge Kitabevi
- Hendry, L. B., Mayer, P. and Kloep, M. (2007). Belonging or Opposing? A Grounded Theory Approach to Young Peoples' Cultural Identity in Majority/Minority Societal Context, *Identity: An International Journal of Theory and Research*, 7(3), 1-24.
- Hmel, B. A. and Pincus, A. L. (2002). The Meaning of Autonomy: On and Beyond the Interpersonal Circumplex. *Journal of Personality*, 70, 277-310.

- Hu, L. T. and Bentler, P. (1995). Evaluating Model Fit. In R. H. Hoyle (Ed.), *Structural Equation Modeling. Concepts, Issues, and Applications* (pp. 76-99). London: Sage.
- Kağıtçıbaşı, Ç. (1993). *İnsan Aile Kültürü*. Ankara: Remzi Kitabevi.
- Kağıtçıbaşı, Ç., (1996). Özerk-İlişkisel Benlik: Yeni Bir Sentez. *Türk Psikoloji Dergisi*, 11, 36-44.
- Kağıtçıbaşı, Ç. (1997) Individualism and Collectivism, (ed. J. W. Berry, M. H. Segall, Ç. Kağıtçıbaşı), *Handbook of Cross-Cultural Psychology*, Boston, Allyn and Bacon.
- Kağıtçıbaşı, Ç. (2005). Autonomy and Relatedness in Cultural Context. Implication for Self and Family. *Journal of Cross-Cultural Psychology*, 36 (4), 403-422.
- Kağıtçıbaşı, Ç. (2010). *Benlik, Aile ve İnsan Gelişim: Kültürel Psikoloji*, İstanbul: Koç Üniversitesi Yayınları.
- Kamii, C. (1991). Toward autonomy: The Importance of Critical Thinking and Choice Making. *School Psychology Review*, 20 (4), 382-388.
- Kenny, M. E., Lomax, R., Brabeck, M. and Fife, J. (1998). Longitudinal Pathways Linking Adolescent Reports of Maternal and Paternal Attachments to Psychological Well-Being. *Journal of Early Adolescence*, 18(3), 221-243.
- Kindap, Y. (2011). *Kendini Belirleme Kuramı Temelinde Ergenlikte Destekleyici Ebeveynlik, Akademik ve Sosyal Uyum ve Boylamsal Olarak İncelenmesi*. Yayınlanmamış doktora tezi. Hacettepe Üniversitesi Sosyal Bilimler Enstitüsü, Ankara.
- Kins, E., Beyers, W., Soenens, B. and Vansteenkiste, M., (2009). Patterns of Home Leaving and Subjective Well-Being in Emerging Adulthood: The Role of Motivational Processes and Parental Autonomy Support. *Developmental Psychology*, 45, 1416-1429.
- Klimstra, T. (2010). *The Dynamics of Personality and Identity in Adolescence*. Unpublished doctoral dissertation, University of Utrecht, Netherlands.
- Kline, R. B. (1998). *Principles and Practice of Structural Equation Modeling*. New York: The Guilford Press.

- Kline, R. B. (2005). *Principles and Practice of Structural Equation Modeling, 2nd Edition*. N. Y: Guilford Press.
- Krettenauer, T. (2005). The Role of Epistemic Cognition in Adolescent Identity Formation: Further Evidence. *Journal of Youth and Adolescence*, 34, 185–198.
- Kroger, J. (1989). *Identity in Adolescence: The Balance between Self and Other*, New York: Routledge.
- Kroger, J. (2000). Ego Identity Status Research in the New Millennium. *International Journal of Behavioral Development*, 24 (2), 145-148.
- Kroger, J. (2002a). Introduction: Identity Development through Adulthood, *Identity: An International Journal of Theory and Research*, 2, (1), 1-5.
- Kroger, J. (2002b). Identity Processes and Contents through the Years of Late Adulthood, *Identity: An International Journal of Theory and Research*, 2 (1), 81-99.
- Kroger, J. (2002c). Afterword, *Identity: An International Journal of Theory and Research*, 2, (1), 109-113.
- Kroger, J. (2003). Identity Development during Adolescence. In G. R. Adams, & M. D. Berzonsky (Eds), *Blackwell Handbook of Adolescence*. Malden, MA: Blackwell Publishing.
- Kroger, J. and Haslet, S., J. (1987). Separation-Individuation and Ego Status in Late Adolescence: A Two-Year Longitudinal Study, *Journal of Youth and Adolescence*, 17, 1, 59-79.
- Kroger, J., Martinussen, M. and Marcia, J. (2010). Identity Status Change during Adolescence and Young Adulthood: A Meta-Analysis. *Journal of Adolescence*, 33, 683-698.
- La Guardia, J. G., Ryan, R. M., Couchman, C. and Deci, E. L. (2000). Within-Person Variations in Attachment Style and Their Relations to Psychological Need Satisfaction. *Journal of Personality and Social Psychology*, 79, 367-384.

- Lamborn, S. D. and Steinberg, L. (1993). Emotional Autonomy Redux: Revisiting Ryan and Lynch. *Child Development*, 64, 483-499.
- Lamborn, S. D., Dornbusch, S. M. and Steinberg, L. (1996). Ethnicity and Community Context as Moderators of the Relations between Family Decision Making and Adolescent Adjustment. *Child Development*, 67, 283-301.
- Levy-Warren, M. H. (1999). I am, You Are, and so We Are: A Current Perspective on Adolescent Separation-Individuation Theory. In A. H. Esman, L. T. Flaherty and H. A. Horowitz (Eds.), *Adolescent Psychiatry: Developmental and Clinical Studies* (Vol. 24, pp. 3-24). Hillsdale, NJ: Analytic Press.
- Luyckx, K., Goossens, L., Soenens, B., Beyers, W. and Vansteenkiste, M. (2005). Identity Statuses Based on 4 Rather Than 2 Identity Dimensions: Extending and Refining Marcia's Paradigm. *Journal of Youth and Adolescence*, 34, 605-618.
- Luyckx, K., Goossens, L. and Soenens, B. (2006a). A Developmental Contextual Perspective on Identity Construction in Emerging Adulthood: Change Dynamics in Commitment Formation and Commitment Evaluation. *Developmental Psychology*, 42, 366-380.
- Luyckx, K., Goossens, L., Soenens, B. and Beyers, W. (2006b). Unpacking Commitment and Exploration: Validation of an Integrative Model of Adolescent Identity Formation. *Journal of Adolescence*, 29, 361-378.
- Luyckx, K., Soenens, B. and Goossens, L. (2006c). The Personality Identity Interplay in Emerging Adult Women: Convergent Findings from Complementary Analyses. *European Journal of Personality*, 20, 195-215.
- Luyckx, K., Schwartz, S. J., Goossens, L. and Soenens, B. (2007). The Relationship between Identity Development and Adjustment in the Transition to Adulthood: Variable-Centered and Person-Centered Approaches. *Journal of Research on Adolescence*, 22, 56-72.



- Luyckx, K., Schwartz, S. J., Berzonsky, M. D., Soenens, B., Vansteenkiste, M., Smits, I. and Goossens, L. (2008). Capturing Ruminative Exploration: Extending the Four-Dimensional Model of Identity Formation in Late Adolescence. *Journal of Research in Personality*, 42; 58–82.
- Luyckx, K., Schwartz, S. J., Goossens, L. and Pollock, S. (2008b). Employment, Sense of Coherence, and Identity Formation: Contextual and Psychological Processes on the Pathway to Sense of Adulthood. *Journal of Adolescent Research*, 23, 566–591.
- Luyckx, K., Schwartz, S. J., Goossens, L. and Soenens, B. (2008c). The Relationship between Identity Development and Adjustment in the Transition to Adulthood: Variable-Centered and Person Centered Approaches. *Journal of Research on Adolescence*, 18,595–619.
- Luyckx, K., Seiffge-Krenke, I., Schwartz, S. J., Goossens, L., Weets, I. and Hendriekx, C. (2008d). Identity Formation, Coping, and Adjustment in Emerging Adults with a Chronic Illness: The Sample Case of Type I Diabetes. *Journal of Adolescent Health*, 43, 451–458.
- Luyckx, K., Soenens, B., Goossens, L., Beckx, K. and Wouters, S. (2008e). Identity Exploration and Commitment in Late Adolescence: Correlates of Perfectionism and Mediating Mechanisms on the Pathway to Well-Being. *Journal of Social and Clinical Psychology*, 27, 336–361.
- Luyckx, K., Lens, W., Smits, I. and Goossens, L. (2010a). Time Perspective and Identity Formation: Short-Term Longitudinal Dynamics in College Students. *International Journal of Behavioral Development*, 34, 238–247.
- Luyckx, K., Schwartz, S. J., Soenens, B., Vansteenkiste, M. and Goossens, L. (2010b). The Path from Identity Commitments to Adjustment: Motivational Underpinnings and Mediating Mechanisms. *Journal of Counseling and Development*, 88, 52–60.
- Lyubomirsky, S. and Lepper, H. (1999). A Measure of Subjective Happiness: Preliminary Reliability and Construct Validation. *Social Indicators Research*, 46, 137-155.

- Josselson, R. (1994). The Theory of Identity Development and the Question of Intervention: An Introduction. In S. L. Archer (Ed.), *Interventions for Adolescent Identity Development* (pp. 12–25). Thousand Oaks, CA: Sage.
- Mahler, M. S., Pine, F. and Bergman, A. (1975). *The Psychological Birth of The Human Infant*. New York: Basic Books, Inc., Publishers.
- Marcia, J. E. (1989). Identity and Intervention. *Journal of Adolescence*, 12 (4), 401-410.
- Marcia, J. (1993). The Relational Roots of Identity. In J. Kroger (Ed), *Discussions on Ego Identity*. Hillsdale, NJ, England, Lawrence Erlbaum Associates.
- Marcia, J. E. (1994). Ego Identity and Object Relations. In J. M. Masling and R. F. Bornstein (Eds), *Empirical Perspectives on Object Relations Theory*. Washington, DC, American Psychological Association.
- Marcia, J. E. (2002a). Adolescence, Identity, and the Bernardone Family. *Identity: An International Journal of Theory and Research*, 2 (3), 199-209.
- Marcia, J. E. (2002b). Identity and Psychosocial Development in Adulthood. *Identity: An International Journal of Theory and Research*, 2 (1), 7-28.
- Markus, H. R., Kitiyama, S. (1991). Culture and Self: Implication for Cognition, Emotion and Motivation, *Psychological Review*, 98, (2), 224-253.
- Meeus, W. (1996). Towards a Psychosocial Analysis of Adolescent Identity: An Evaluation of the Epigenetic Theory (Erikson) and the Identity Status Model (Marcia). In K. Hurrelmann, & S. F. Hamilton (Eds), *Social Problems and Social Contexts in Adolescence: Perspectives across Boundaries*. Hawthorne, NY: Aldine de Gruyer.
- Meeus, W. (1996). Studies on Identity Development in Adolescence: An Overview of Research and Some New Data. *Journal of Youth and Adolescence*, 25, 569–598.

- Meeus, W., Oosterwegel, A. and Vollebergh, W. (2002). Parental and Peer Attachment and Identity Development in Adolescence, *Journal of Adolescence*, 25, 93-106.
- Meeus, W., van de Schoot, R., Keijsers, L., Schwartz, S. J. and Branje, S.(2010). On the Progression and Stability of Adolescent Identity Formation: A Five-Wave Longitudinal Study in Early-to-Middle and Middle-to-Late Adolescence. *Child Development*, 81,1565–1581.
- Miller, P. H. (1993). *Theories of Developmental Psychology*. NewYork: Norton.
- Moore, D. (1987). Parent-Adolescent Separation: The Construction of Adulthood by Late Adolescents. *Developmental Psychology*, 23, 298-307.
- Mullis, R. L., Graf, S. C. and Mullis, A. K. (2009). Parental Relationships, Autonomy, and Identity Process of High School Students. *The Journal of Genetic Psychology: Research and Theory on Human Development*. 170 (4), 326-338.
- Meyers, D. and Deiner, E. (1995). Who is Happy. *American Psychological Society*. 6.(1). 19-25.
- Nolen-Hoeksema, S. (2000). The Role of Rumination in Depressive Disorders and Mixed Anxiety/Depressive Symptoms. *Journal of Abnormal Psychology*, 109, 504–511.
- Noller, P. and Callan, V. J. (1990). Adolescents' Perceptions of the Nature of Their Communications with Parents. *Journal of Youth and Adolescence*, 19, 349-362.
- Noller, P. (1995). Parent-Adolescent Relationships. In M. A. Fitzpatrick, & A. L.Vangelisti (Eds.), *Explaining Family Interactions* (pp.77-111). Thousand Oaks: SagePublications.
- Noom, M. (1999). *Adolescent Autonomy: Characteristic and Correlates*. Delft: Eburon.
- Noom, M. J., Dekovic, M. and Meeus, W. (2001). Conceptual Analysis and Measurement of Adolescent Autonomy. *Journal of Youth and Adolescence*, 30(5), 577-595.

- Nurmi, J. E., Berzonsky, M. D., Tammi, K. and Kinney, A. ( 1997). Identity Processing Orientation, Cognitive and Behavioural Strategies and Well-Being, *International Journal of Behavioral Development*, 21, (3), 555-570.
- Özdemir, Y. (2009). *Ergenlik Döneminde Benlik Kurgusu Gelişiminin Kültür ve Aile Bağlamında İncelenmesi*. Yayınlanmamış doktora tezi. Ankara Üniversitesi, Eğitim Bilimleri Enstitüsü, Ankara.
- Öztürk, O. (1997). *Ruh Sağlığı ve Bozuklukları*. Ankara: Hekimler Birliği.
- Pavot, W. and Diener, E. (2008). The Satisfaction with Life Scale and the Emerging Construct of Life Satisfaction, *Journal of Positive Psychology*, 3, 137-152.
- Raykov, T. and Marcoulides, G. A. (2006). *A First Course in Structural Equation Modeling*. Routledge Inc.
- Ryff, C. D. (1989). Happiness is Everything, or is It? Explorations on the Meaning of Psychological Well-Being. *Journal of Personality and Social Psychology*, 57, 1069-1081.
- Ryff, C. D. and Keyes, C. L. M. (1995). The Structure of Psychological Well-Being Revisited. *Journal of Personal and Social Psychology*, 69, 719-727.
- Ryan, R. M. and Connell, J. P. (1989). Perceived Locus of Causality and Internalization: Examining Reasons for Acting in Two Domains. *Journal of Personality and Social Psychology*. 57, 749-761.
- Ryan, R. M. and Lynch, J. H. (1989). Emotional Autonomy versus Detachment: Revisiting the Vicissitudes of Adolescence and Young Adulthood. *Child Development*, 60, 340-356.
- Ryan, R. M. (1995). Psychological Needs and the Facilitation of Integrative Process. *Journal of Personality*, 63, 397-427.
- Ryan, R. M. and Deci, E. L. (2000). Self-Determination Theory and the Facilitation of Intrinsic Motivation, Social Development, and Well-Being. *American Psychologist*, 55, 68-78.

- Ryan, R. M. and Deci, E. L. (2001). To Be Happy or To Be Self-Fulfilled: A Review of Research on Hedonic and Eudaimonic Well-Being, In S. Fiske (Ed.), *Annual Review of Psychology* 52; 141-166. Palo Alto, CA: Annual Reviews.
- Ryan, R. M., Deci, E. L., Grolnick, W. S. and LaGuardia, J. G. (2006). The Significance of Autonomy and Autonomy Support in Psychological Development and Psychopathology. In D. Cicchetti & D. Cohen (Eds.), *Developmental psychopathology: Vol. 1: Theory and methods* (2nd ed., pp. 795-849). New York: Wiley.
- Schumacker, R. E. and Lomax, R. G. (2004). *Beginner's Guide to Structural Equation Modeling*. New Jersey: Lawrence Erlbaum Associates.
- Schwartz, H. (1999). A Theory of Cultural Values and Some Implications for Work. *Applied Psychology: An International Review*, 48 (1), 23-47.
- Schwartz, S. J., Mullis, R. L., Waterman, A. S. and Dunham, R. M. (2000). Ego Identity Status, Identity Style, and Personal Expressiveness: An Empirical Investigation of Three Convergent Constructs. *Journal of Adolescent Research*, 15, 504–521.
- Schwartz, S. J. (2002). In Search of Mechanisms of Change in Identity Development: Integrating the Constructivist and Discovery Perspectives on Identity. *Identity: An International Journal of Theory and Research*, 2, 317-339.
- Schwartz, S. J. (2005). A New Identity for Identity Research: Recommendations for Expanding and Refocusing the Identity Literature. *Journal of Adolescent Research*, 20, 293-308.
- Schwartz, S. J. (2006). Predicting Identity Consolidation from Self-Construction, Eudaimonistic Self-Discovery, and Agentic Personality. *Journal of Adolescence*, 29, 777-793.
- Schwartz, S. J. (2007). The Structure of Identity Consolidation: Multiple Correlated Constructs or One Superordinate Construct?, *Identity: An International Journal of Theory and Research*, 7, 27–49.

- Schwartz, S. J. and Montgomery, M. J. (2002). Similarities or Differences in Identity Development? The Impact of Acculturation and Gender on Identity Process and Outcome. *Journal of Youth and Adolescence*, 31, 359-372.
- Schwartz, S. J., Côté, J. E. and Arnett, J. J. (2005a). Identity and Agency in Emerging Adulthood: Two Developmental Routes in the Individualization Process. *Youth & Society*. 37 (2), 201-229.
- Schwartz, S. J., Pantin, H., Prado, G., Sullivan, S. and Szapocznik, J. (2005b). Family Functioning, Identity, and Problem Behavior in Hispanic Immigrant Early Adolescents. *Journal of Early Adolescence*, 25, 392–420.
- Schwartz, S. J. and Pantin, H. (2006). Identity Development in Adolescence and Emerging Adulthood: The Interface of Self, Context, and Culture. In A. Prescott (Ed.), *The Concept of Self in Psychology* (pp. 45-85). Hauppauge, NY: Nova Science Publishers.
- Schwartz, S. J., Mason, C. A., Pantin, H. and Szapocznik, J. (2008). Effects of Family Functioning and Identity Confusion on Substance Use and Sexual Behavior in Hispanic Immigrant Early Adolescents. *Identity: An International Journal of Theory and Research*, 8, 107–124.
- Schwartz, S. J., Beyers, W., Luyckx, K., Soenens, B., Zamboanga, B., Forthun, L., Hardy, S., Vazsonyi, A., Kim, S., Whitbourne, S. K. and Waterman, A. S. (in press). Examining the Light and Dark Sides of Emerging Adults' identity: A Study of Identity Status Differences in Positive and Negative Psychosocial Functioning. *Journal of Youth and Adolescence*.
- Schermelleh-Engel, K., Moosbrugger, H. and Müller, H. (2003). Evaluating the Fit of Structural Equation Models: Tests of Significance and Descriptive Goodness of Fit Measures. *Method of Psychological Research*, 8(2), 23–74.

- Shaffer, D. R. (2008). *Social and Personality Development*, Belmont, CA: Wadsworth Publishing.
- Smetana, J. G., Campione-Barr, N. and Daddis, C. (2004). Longitudinal Development of Family Decision Making: Defining Healthy Behavioral Autonomy for Middle-Class African American Adolescents. *Child Development*, 75, 1418-1434.
- Smollar, J. and Youniss, J. (1989). Transformations in Adolescents' Perceptions of Parents. *International Journal of Behavioral Development*, 12, 71-84.
- Soenens, B. and Vansteenkiste, M. (2005). Antecedents and Outcomes of Self Determination in Three Life Domains: The Role of Parents' and Teachers' Autonomy Support. *Journal of Youth and Adolescence*, 34, 589-604.
- Suh, E. M. (2002). Culture, Identity Consistency, and Subjective Well-Being. *Journal of Personality and Social Psychology*, 83 (6), 1378-1391.
- Sümer, N. (2000). Yapısal Eşitlik Modelleri: Temel Kavramlar ve Örnek Uygulamalar. *Türk Psikoloji Yazıları*, 3 (6), 49-74.
- Steinberg, L. and Silverberg, S. B. (1986). The Vicissitudes of Autonomy in Early Adolescence. *Child Development*, 57, 841- 851.
- Steinberg, L. (2002). *Adolescence*, Third Ed, New York: Mcgraw Hill Inc.
- Steinberg, L. (2007). *Adolescence*, (Yayıma Haz.. Figen Çok), Ankara, İmge Kitabevi.
- Şener, T. (2002). *İlköğretim Öğrencilerinin Kültürel Etkinlikleri ile Özerklikleri Arasındaki İlişki*. Yayınlanmamış doktora tezi. Ankara Üniversitesi, Eğitim Bilimleri Enstitüsü, Ankara.
- Şimşek, Ö. F. (2007). *Yapısal Eşitlik Modellemesine Giriş-Temel İlkeler ve LISREL Uygulamaları*. Ankara: Ekinoks.
- Qin, L. L., Pomerantz, E. M. and Wang, Q. (2009). Are Gains in Decision-Making Autonomy During Early Adolescence Beneficial for Emotional Functioning? The Case of the United States and China. *Child Development*, 80, 1705-1721.

- Tabachnick, B. G., and Fidell, L. S. (2007). *Using Multivariate Statistics*, 5th ed. Boston: Allyn and Bacon.
- Taylor, R. and Oskay, G. (1995). Identity Formation in Turkish and American Late Adolescents, *Journal of Cross Cultural Psychology*, 26 (1), 8-22.
- Thompson, J. B. (1989). The Theory of Structuration. *Social Theory of Modern Societies: Anthony Giddens and His Critics*, D. Held and J. B. Thompson, Cambridge: Cambridge University Press, 56-76.
- Trapnell, P. D. and Campbell, J. D. (1999). Private Self-Consciousness and the Five-Factor Model of Personality: Distinguishing Rumination from Reflection. *Journal of Personality and Social Psychology*, 76, 284–304.
- Türk Dil Kurumu Türkçe Sözlüğü (1988), Ankara, Türk Tarih Kurumu Basımevi.
- Uçar, M. E. (2010). *Üniversite Öğrencileri ve Üniversiteden Mezun Olan Bireylerin Sosyal Sermaye Düzeylerinin Benlik Biçimleri ve Çeşitli Değişkenler Açısından İncelenmesi*. Yayınlanmamış doktora tezi. Ankara Üniversitesi, Eğitim Bilimleri Enstitüsü, Ankara.
- van Petegem, S., Beyers, W., Vansteenkiste, M. and Soenens, B. (in press). On the Association Between Adolescent Autonomy and Psychosocial Functioning: Examining Decisional (In) Dependence from a Self-Determination Theory Perspective. *Developmental Psychology*.
- van Petegem, S., Beyers, W., Vansteenkiste, M. and Soenens, B. (2011, b). The Relation Between Autonomy and Identity Formation. Unpublished Research Report.
- Vallerand, R. J., Fortier, M. S. and Guay, F. (1997). Self-Determination and Persistence in a Real-Life Setting: Toward a Motivational Model of High School Dropout. *Journal of Personality and Social Psychology*, 72, 1161-1176.
- van Hoof, A. (1999). The Identity Status Approach: In Need of Fundamental Revision and Qualitative Change. *Developmental Review*, 19, 622-647.



- Vansteenkiste, M., Zhou, M. M., Lens, W. and Soenens, B. (2005). Experiences of Autonomy and Control Among Chinese Learners: Vitalizing or Immobilizing? *Journal of Educational Psychology*, 97, 468-483.
- Vansteenkiste, M., Lens, W., Soenens, B. and Luyckx, K. (2006). Autonomy and Relatedness among Chinese Sojourners and Applicants: Conflictual or Independent Predictors of Well-Being and Adjustment? *Motivation and Emotion*, 30, 273-282.
- Vansteenkiste, M., Ryan, R. M. and Deci, E. L. (2008). Self-Determination Theory and the Explanatory Role of Psychological Needs in Human Well-Being. In L. Bruni, F. Comim and M. Pugno (Eds.), *Capabilities and Happiness* (pp. 187-223). Oxford, UK: Oxford University Press.
- Varan, A. (1992). *Liseli Gençlerin Kimlik Statülerinin Cinsiyet, Yaş ve Sosyo-Kültürel Çevre Açısından İncelenmesi*, Yayınlanmamış doktora tezi, H.Ü: Sosyal Bilimler Enstitüsü, Ankara.
- Veenhoven, R. (1994). Is Happiness a Trait: Tests of the Theory that a Better Society Does Not Make People any Happier, *Social Indicators Research*. 32, 101–160.
- Waterman, A. S. (1982). Identity Development from Adolescence to Adulthood: An Extension of Theory and a Review of Research, *Developmental Psychology*. 18, 3:341-358.
- Vleioras, G., & Bosma, H. A. (2004). Are identity styles important for psychological well being? *Journal of Adolescence*, 28, 397–409.
- Waterman, A. (1992). Identity as an Aspect of Optimal Psychological Functioning, G.R. Adams, R.M: Montemayor (Eds) *Adolescent Identity Formation*, Newbury Park Sage Pub., 51-72.
- Waterman, A. S. (1995). Identity Development from Adolescence to Adulthood: An Extension of Theory and a Review of Research, *Developmental Psychology*, 18 (39), 341-358.
- Waterman, A. (1999). Identity, the Identity Statuses, and Identity Statuses Development: A Contemporary Statement, *Developmental Review*, 591-621.

- Waterman, A. S. (2008). Reconsidering Happiness: Eudaimonist's perspective. *Journal of Positive Psychology*, 3, 234–252.
- Waterman, A. S., Schwartz, S. J., Zamboanga, B. L., Ravert, R. D., Williams, M. K. and Agocha, B.. (2010). The Questionnaire for eudaimonic Well-Being: Psychometric Properties, Demographic Comparisons, and Evidence of Validity. *Journal of Positive Psychology*, 5, 41–61.
- Watkins, E. (2004). Appraisals and Strategies Associated with Rumination and Worry. *Personality and Individual Differences*, 37, 679–694.
- Watson, D., Tellegen, A. and Clark, L. (1988). Development and Validation of Brief Measures of Positive and Negative Affect: The PANAS Scales. *Journal of Personality and Social Psychology*, 54, 1063–1070
- Wiggins, J. S. (1997). Circumnavigating Dodge Morgan's Interpersonal Style. *Journal of Personality*, 65, 1069-1086.
- Zimmer-Gembeck, M. and Petherick, J. (2006). Intimacy Dating Goals and Relationship Satisfaction During Adolescence and Emerging Adulthood: Identity Formation, Age and Sex are Moderators. *International Journal of Behavioral Development*, 30, 167–177.

**EKLER**

## EK 1. KİŞİSEL BİLGİ FORMU

Değerli katılımcılar,

Bu araştırma Ankara Üniversitesi Eğitim Bilimleri Enstitüsü'nde gençler hakkındaki bilgileri gençlerden öğrenmek amacıyla yapılmaktadır. Bu amaçla size ekte bir bilgi formu ve altı adet ölçek verilmiştir. Sizden beklenen görüşlerinizi içtenlikle belirtmenizdir. Kişisel bilgileriniz tamamen saklı tutulacaktır. Lütfen ( ) işaretinin içine size uygun olan tanımlama için **X** işareti koyunuz. Katkılarınızdan dolayı teşekkür ederim.

Ümit Morsünbül  
Ankara Üniversitesi  
Eğitim Psikolojisi

Programı

**1. Yaşınız:**.....

**2. Cinsiyetiniz:** Erkek ( ) Kadın ( )

**3. Medeni Durumunuz:** Bekar ( ) Evli ( )

**5. Üniversiteniz:** Ankara Üniversitesi ( ) Başkent Üniversitesi ( ) Gazi Üniversitesi ( )

## EK 2. KİMLİK GELİŞİMİNİN BOYUTLARI ÖLÇEĞİ

Aşağıda sizin kendinizi tanımlamanıza ilişkin 25 ifade bulunmaktadır. Lütfen her bir ifadenin sizi ne kadar tanımladığını, ifadenin yanında verilen kutucuğu işaretleyerek belirtiniz. Her ifade için yalnızca bir kutucuğu işaretleyiniz

	Kesinlikle katılmıyorum	Katılmıyorum	Ne katılmıyorum/Ne katılıyorum	Katılıyorum	Kesinlikle katılıyorum
1. Yaşamımda izleyeceğim yöne karar verdim.	①	②	③	④	⑤
2. Gelecekte yapacaklarımla ilgili planlarım var.	①	②	③	④	⑤
3. Yaşamımda hangi yolu izleyeceğimi biliyorum.	①	②	③	④	⑤
4. Gelecekte yapacaklarıma ilişkin düşüncem var.	①	②	③	④	⑤
5. Yaşamımda ne yapacağım konusunda seçimimi yaptım.	①	②	③	④	⑤
6. Yaşamımda izleyebileceğim farklı yollar hakkında etkin biçimde düşünürüm.	①	②	③	④	⑤
7. Gelecekte yapabileceğim farklı şeyler hakkında düşünürüm.	①	②	③	④	⑤
8. Bana uyabilecek birtakım farklı yaşam biçimlerini göz önünde bulunduruyorum.	①	②	③	④	⑤
9. İzleyebileceğim farklı amaçlar hakkında düşünürüm.	①	②	③	④	⑤
10. Benim için iyi olabilecek farklı yaşam biçimleri hakkında düşünüyorum.	①	②	③	④	⑤
11. Yaşamda gerçekten elde etmek istediklerim konusunda kuşkularım var.	①	②	③	④	⑤
12. Gelecekte yapmak istediklerim konusunda endişeliyim.	①	②	③	④	⑤
13. Yaşamımda izlemek istediğim yönü arayıp duruyorum.	①	②	③	④	⑤
14. Yaşamımın ne yönde olması gerektiğini merak edip duruyorum.	①	②	③	④	⑤
15. Yaşamımda izleyeceğim yönü düşünmemek benim için zor.	①	②	③	④	⑤
16. Gelecekle ilgili planlarım, gerçek ilgi ve değerlerimle örtüşüyor.	①	②	③	④	⑤
17. Gelecekle ilgili planlarım bana güven veriyor.	①	②	③	④	⑤
18. Gelecekle ilgili planlarımın olması, kendime güven duymamı sağlıyor.	①	②	③	④	⑤
19. Yaşamıma vermek istediğim yönün bana gerçekten uygun olacağını hissediyorum.	①	②	③	④	⑤

20. Gelecekle ilgili planlarımın benim için doğru olduğundan eminim.	①	②	③	④	⑤
21. Gelecek için yaptığım planlar üzerine düşünürüm.	①	②	③	④	⑤
22. Gelecekle ilgili yapmış olduğum planlar hakkında başkalarıyla konuşurum.	①	②	③	④	⑤
23. Yaşamım için belirlediğim hedeflerin bana gerçekten uyup uymadığını düşünürüm.	①	②	③	④	⑤
24. Yaşamımda izlemeyi planladığım belli yön hakkında başkalarının ne düşündüğünü anlamaya çalışırım.	①	②	③	④	⑤
25. Gelecek planlarımın gerçekten ne istediğimle uyup uyuşmadığını düşünürüm.	①	②	③	④	⑤

### EK 3. AİLE KARAR VERME ÖLÇEĞİ

#### KİM KARAR VERİR

Aşağıdaki konularda kim karar verir? Lütfen her konuyu aşağıdaki derecelendirmeyi kullanarak değerlendirin:

1	2	3	4	5
Yalnız annem ve babam	Bana danıştıktan sonra, annem ve babam	Annem babam ve ben birlikte	Annem ve babama danıştıktan sonra ben karar veririm	Yalnız ben

Kim karar verir...

- 1- ..... Haftasonları geç kalkıp kalkmayacağına?
- 2- ..... Kimlerle arkadaşlık edeceğine?
- 3- ..... Sigara içip içmeyeceğine?
- 4- ..... Evle ilgili sorumluluklar verilip verilmeyeceğine?
- 5- ..... Başkalarına vurup vuramayacağına?
- 6- ..... Ne giyineceğine?
- 7- .....Anne babanın pek sevmediği arkadaşlarıyla takılıp takılamayacağına?
- 8- ..... Alkol kullanıp kullanmayacağına (Ör.Bira ,alkollü içecekler)?
- 9- ..... Anne babanla nasıl konuşacağına?
- 10- ..... Anne babana yalan söyleyip söylemeyeceğine?
- 11- ..... Serbest zamanlarını nasıl geçireceğine?
- 12- ... ..Arkadaşlarıyla ne kadar zaman geçireceğine?
- 13- ..... Seks yapıp yapmayacağına?
- 14- ..... Kibar olup olmadığına?
- 15- ..... Verdiği sözleri tutup tutmadığına (Örn. Aldatıcı olmamak)
- 16- ..... Cep harçlığını nasıl harcayacağına?
- 17- .....Çıkıp çıkamayacağına (flört etmek) ve kimlerle çıkacağına?
- 18- ..... Abur cubur yiyecekler yeyip yiyemeyeceğine?

- 19- ..... Nasıl bir dil kullanacağına? (Örn. Küfür etmek)
- 20- ..... Başkalarının malına zarar verip vermeyeceğine?
- 21- ..... Okul çalışmalarını (ödev, ders çalışma) ne zaman ve ne kadar yapacağına?
- 22- ..... Okulda nasıl davranacağına?
- 23- ..... Okulda nasıl iyi olmaya çabalayacağına?
- 24- ..... Okuldan ne zaman döneceğine?

**ÖNEMLİ:** Bir sonraki anketi doldurmadan önce, bir önceki sayfaya bakın (KİM KARAR VERİR) ve **en yüksek puanlı** üç maddeyi seçin (eğer üç maddeden daha fazla en yüksek puanlı madde varsa bunlardan üçünü seçin ) ve bunları aşağıya yazın.

Sonra aynı sayfaya bakın (KİM KARAR VERİR?) ve **en düşük puanlı** üç maddeyi seçin (eğer üç maddeden daha fazla en düşük puanlı madde varsa bunlardan üçünü seçin) ve bunları bir sonraki sayfaya yazın

MADDE 1: ...

MADDE 2: ...

MADDE 3: ...

Bunlar daha çok kendi kendinize, (bazen) anne babanızla karar verdiğiniz konular. Aşağıda neden bu konular hakkında daha çok bağımsızca karar verdiğinizle ilgili bazı nedenler var. Lütfen bu nedenleri aşağıdaki ölçeği kullanarak değerlendirin:

#### EK 4. BAĞIMSIZ KENDİNİ DÜZENLEME ÖLÇEĞİ

1	2	3	4	5
Tamamen yanlış	Oldukça Yanlış	Bazen doğru bazen yanlış	Oldukça doğru	Tamamen Doğru

**Bu konular hakkında daha çok bağımsız karar veririm çünkü...**

- 1- ..... Bu kendimle gurur duymam için kesinlikle gereklidir.
- 2- ..... Bu kişisel olarak bana anlamlı gelir.
- 3- ..... Başkaları ve koşullar benden bunu bekler
- 4- ..... Yapmazsam kendimi suçlu hissederim.
- 5- ..... Tamamen onayladığım bir seçim bu.
- 6- ..... Bu benim için önemlidir.
- 7- ..... Başkaları veya koşullar üzerimde baskı oluşturur.
- 8- ..... Aksi takdirde, başkaları beni daha az takdir ederdi.
- 9- ..... Bunu kendime borçluyum.



- 10- ..... Kişisel olarak bunu onaylarım.
- 11- ..... Kendimden utanç duyabilirdim.
- 12- ..... Bu benim kişisel değerlerime uygundur.
- 13- ..... Başkaları veya koşullar tarafından zorlanırım.
- 14- ..... Bu kendimi iyi hissetmem için kesinlikle gereklidir.
- 15- ..... Bunun neden benim için anlamlı olduğunu tamamiyle anladım.
- 16- ..... Aksi taktirde, kendimi kötü hissedirdim.
- 17- ..... Aksi taktirde başkaları beni eleştirirdi.
- 18- ..... Başkaları ya da koşullar beni buna zorlar.

MADDE 1: ...

MADDE 2: ...

MADDE 3: ...

Bunlar daha çok anne ve babanızın karar verdiği konular. Aşağıda neden bu konular hakkında karar verirken anne ve babanıza daha çok bağlı olabileceğinizle ilgili bazı nedenler var. Lütfen bu nedenleri aşağıdaki ölçeği kullanarak değerlendirin.

### EK 5. BAĞIMLI KENDİNİ DÜZENLEME ÖLÇEĞİ

1	2	3	4	5
Tamamen yanlış	Oldukça Yanlış	Bazen doğru bazen yanlış	Oldukça doğru	Tamamen Doğru

**Bu konular hakkında karar verirken daha çok anne ve babama bağıyım çünkü...**

- 1- ..... Bu kendimle gurur duymam için kesinlikle gereklidir.
- 2- ..... Bu kişisel olarak bana anlamlı gelir.
- 3- ..... Başkaları ve koşullar benden bunu bekler
- 4- ..... Yapmazsam kendimi suçlu hissedirim.
- 5- ..... Tamamen onayladığım bir seçim bu.
- 6- ..... Bu benim için önemlidir.
- 7- ..... Başkaları veya koşullar üzerimde baskı oluşturur.
- 8- ..... Aksi taktirde, başkaları beni daha az takdir ederdi.
- 9- ..... Bunu kendime borçluyum.
- 10- ..... Kişisel olarak bunu onaylarım.
- 11- ..... Kendimden utanç duyabilirdim.
- 12- ..... Bu benim kişisel değerlerime uygundur.

- 13- ..... Bařkaları veya kořullar tarafından zorlanırım.
- 14- ..... Bu kendimi iyi hissetmem için kesinlikle gereklidir.
- 15- ..... Bunun neden benim için anlamlı olduđunu tamamiyle anladım.
- 16- ..... Aksi taktide, kendimi kötü hissederdim.
- 17- ..... Aksi taktirde bařkaları beni eleřtirirdi.
- 18- ..... Bařkaları ya da kořullar beni buna zorlar.

### EK 6. POZİTİF NEGATİF DUYGU ÖLÇEĞİ

Aşağıda bazı duygu isimleri listelenmiştir. Lütfen her duyguyu GEÇEN HAFTA ne kadar yoğun hissettiğinizi ilgili yeri (X) ile işaretleyerek belirtiniz. Lütfen soruları BOŞ BIRAKMAYINIZ.

	DUYGU	Hiç	Çok az	Biraz	Çogunlukla	Çok fazla
1.	İlgili	( 1 )	( 2 )	( 3 )	( 4 )	( 5 )
2.	Sıkıntılı	( 1 )	( 2 )	( 3 )	( 4 )	( 5 )
3.	Heyecanlı	( 1 )	( 2 )	( 3 )	( 4 )	( 5 )
4.	Mutsuz	( 1 )	( 2 )	( 3 )	( 4 )	( 5 )
5.	Güçlü	( 1 )	( 2 )	( 3 )	( 4 )	( 5 )
6.	Suçlu	( 1 )	( 2 )	( 3 )	( 4 )	( 5 )
7.	Ürkmüş	( 1 )	( 2 )	( 3 )	( 4 )	( 5 )
8.	Düşmanca	( 1 )	( 2 )	( 3 )	( 4 )	( 5 )
9.	Hevesli	( 1 )	( 2 )	( 3 )	( 4 )	( 5 )
10.	Gururlu	( 1 )	( 2 )	( 3 )	( 4 )	( 5 )
11.	Asabi	( 1 )	( 2 )	( 3 )	( 4 )	( 5 )
12.	Uyanık	( 1 )	( 2 )	( 3 )	( 4 )	( 5 )
13.	Ütanmış	( 1 )	( 2 )	( 3 )	( 4 )	( 5 )
14.	İlhamlı	( 1 )	( 2 )	( 3 )	( 4 )	( 5 )
15.	Sinirli	( 1 )	( 2 )	( 3 )	( 4 )	( 5 )
16.	Kararlı	( 1 )	( 2 )	( 3 )	( 4 )	( 5 )
17.	Dikkatli	( 1 )	( 2 )	( 3 )	( 4 )	( 5 )
18.	Tedirgin	( 1 )	( 2 )	( 3 )	( 4 )	( 5 )
19.	Aktif	( 1 )	( 2 )	( 3 )	( 4 )	( 5 )
20.	Korkmuş	( 1 )	( 2 )	( 3 )	( 4 )	( 5 )

## EK 7. YAŞAM DOYUMU ÖLÇEĞİ

Aşağıda yer alan ifadeler, tamamen karşıyımdan tamamen katılıyorum doğru derecelendirilmiştir. Her bir maddeyi size uygun gelecek şekilde işaretleyiniz. Lütfen soruları BOŞ BIRAKMAYINIZ.

	Tamamen karşıyım	Karşıyım	Biraz Karşıyım	Ne doğru Ne Yanlış	Biraz Katılıyorum	Katılıyorum	Tamamen Katılıyorum
Hayatım birçok yönden idealleriminkine yakın	1	2	3	4	5	6	7
Hayat şartlarım mükemmel	1	2	3	4	5	6	7
Hayatımdan memnunum	1	2	3	4	5	6	7
Hayattan şimdiye kadar istediğim önemli şeyleri elde ettim	1	2	3	4	5	6	7
Eğer hayata yeniden başlasaydım hemen hemen hiçbir şeyi değiştirmezdim	1	2	3	4	5	6	7

## EK 8. MODEL ANALİZİNE İLİŞKİN SAYILTIKLARIN İNCELENMESİ

### EK 8. 1. Tolerans ve VIF değerleri

Değişkenler	Tolerans	VIF
İYB	,603	1,463
GSA	,643	1,164
SSA	,666	1,306
İYO	,363	1,644
DSA	,616	1,631
BKV	,631	1,163
BĞSZ ÖD	,644	1,663
BĞSZ DD	,366	1,633
BĞLI ÖD	,603	1,196
BĞLI DD	,646	1,166
ÖİÖ	,366	1,633
BLI İY	,603	1,196
BĞSZ İY	,646	1,166

**Not:** İYB: İçsel Yatırımda Bulunma, GSA: Genişlemesine Seçeneklerin Araştırılması, SSA: Saplantılı Seçeneklerin Araştırılması, İYO: İçsel Yatırımla Özdeşleşme, DSA: Derinlemesine Seçeneklerin Araştırılması, BKV: Bağımsız Karar Verme, BĞSZ ÖD: Bağımsız Özdeşimsel Düzenleme, BĞSZ DD: Bağımsız Dışsal Davranış Düzenlemesi, BĞLI ÖZ: Bağımlı Özdeşimsel Düzenleme, BĞLI DD: Bağımlı Dışsal Düzenleme, ÖİÖ: Özne İyi Oluş, BĞLI İY: Bağımlı İç Yansıtma, BĞSZ İY: Bağımsız İç Yansıtma

## EK 8. 2. Koşul Endeksi, Varyans Oranları ve Özdeğerler

Boyutlar	Öz Değer	Koşul Endeksi	Sabit (1)	Varyans Oranları													
				GSA	SSA	İYO	DSA	İYB	BĞSZ OD	BĞSZ DD	BĞLI OD	BĞLI DD	ÖİÖ	BĞLI İY	BĞSZ İY	BKV	
1	5,502	1,000	,00	,00	,00	,00	,00	,00	,00	,00	,00	,00	,00	,00	,00	,00	,00
GSA	,255	2,515	,01	,15	,00	,00	,22	,00	,00	,00	,00	,18	,00	,00	,00	,00	,18
SSA	,050	5,557	,01	,55	,01	,00	,52	,15	,12	,02	,00	,28	,12	,02	,00	,00	,28
İYB	,055	5,005	,00	,05	,00	,55	,55	,05	,07	,00	,58	,22	,05	,00	,58	,00	,22
DSA	,050	8,758	,01	,05	,17	,01	,00	,78	,20	,15	,01	,00	,58	,15	,01	,00	,00
İYO	,027	5,518	,00	,00	,50	,07	,05	,05	,57	,58	,05	,05	,05	,58	,05	,05	,05
BĞSZ OD	,025	11,582	,00	,00	,00	,22	,00	,00	,00	,00	,22	,01	,00	,00	,00	,22	,01
BĞSZ DD	,018	10,205	,00	,15	,00	,52	,15	,12	,02	,00	,52	,07	,08	,00	,52	,07	,07
BĞLI OD	,015	11,520	,00	,00	,00	,55	,05	,07	,00	,55	,55	,25	,00	,55	,55	,25	,25
BĞLI DD	,010	15,025	,00	,00	,00	,00	,78	,20	,15	,01	,00	,01	,00	,01	,00	,01	,01
OİÖ	,008	15,055	,57	,25	,25	,27	,01	,00	,25	,18	,17	,01	,00	,18	,17	,01	,01
BĞLI İY	,010	15,025	,00	,00	,00	,00	,78	,20	,15	,01	,00	,01	,00	,01	,00	,01	,01
BĞSZ İY	,008	15,055	,57	,25	,25	,27	,01	,00	,25	,18	,17	,01	,00	,18	,17	,01	,01
BKV	,005	1,000	,00	,00	,00	,00	,00	,00	,00	,00	,00	,00	,00	,00	,00	,00	,00

**Not:** İYB: İçsel Yatırımda Bulunma, GSA: Genişlemesine Seçeneklerin Araştırılması, SSA: Saplantılı Seçeneklerin Araştırılması, İYO: İçsel Yatırımla Özdeşleşme, DSA: Derinlemesine Seçeneklerin Araştırılması, BKV: Bağımsız Karar Verme, BĞSZ OD: Bağımsız Özdeşimsel Düzenleme, BĞSZ DD: Bağımsız Dışsal Davranış Düzenlemesi, BĞLI OZ: Bağımlı Özdeşimsel Düzenleme, BĞLI DD: Bağımlı Dışsal Düzenleme, ÖİÖ: Özne İyi Oluş, BĞLI İY: Bağımlı İç Yansıtma, BĞSZ İY: Bağımsız İç Yansıtma

## EK 8. 3. Normallik Testi Sonuçları

Normallik Varsayımı			
Test	Katsayı	Test İstatistiği	p
Mardia Skewness	1.735	162,516	0.00
Mardia Kurtosis	56.425	1.054	0.68
Henze-Zirkler		1.362	0.00