

BİREYSEL GİRİŞİMCİLİK YÖNELİMİ ÖLÇEĞİ'NİN TÜRKÇE'YE UYARLANMASI

Turkish Adaptation of Individual Entrepreneurship Orientation Scale

Özet

Araştırmanın amacını Bolton ve Lane (2012) tarafından geliştirilmiş olan Bireysel Girişimcilik Yönelimi Ölçeğinin (BGYO) Türkçe'ye uyarlanması oluşturmaktadır. Ekonomik kalkınmada ve sosyal büyümede önemli bir role sahip olan girişimcilik kavramı, akademik çalışmalar kapsamında hep ilgi odağı olduğu söylenebilir. Bundan dolayı, her ölçekteki ve sektördeki işletmeler bireysel girişimcilik yönelimini tespit etmeye ihtiyaç duymaktadır. Bu nedenle gelecekteki çalışmalarda kullanılması için BGYO'nin Türkçe'ye adaptasyonu sağlanması önemli görülmektedir. Araştırma Karabük, Kastamonu, Zonguldak ve Bandırma ilindeki devlet üniversitelerinde işletme bölümünde eğitim gören 3. ve 4. sınıf öğrencileri ile gerçekleştirilmiştir. Ölçeğin uyarlanma sürecinde Brislin vd. (1973) beş aşamalı çeviri prosedürü takip edilmiştir. Dil ile ilgili geçerlilik sağlandıktan sonra, elde edilen ölçeğin yapısal geçerliliği ve güvenilirliği analiz edilmiştir. Yapı geçerliliği için açımlayıcı faktör analizi ve doğrulayıcı faktör analizi gerçekleştirilmiştir. Analizler sonucu elde edilen bulgulara göre BGYO'nin Türkçe'ye uyarlanmanın kabul edilebilir olduğu, güvenilir ve geçerli bir ölçek olduğu söylenebilir.

Anahtar Kelimeler: *Girişimcilik, Bireysel Girişimcilik Yönelimi, Ölçek Uyarlama.*

Abstract

The aim of the study is to adapt the Individual Entrepreneurship Orientation Scale (IEOS) to Turkish, which was developed by Bolton and Lane (2012). It can be said that the concept of entrepreneurship, which has an important role in economic development and social growth, has always been the center of attention within the scope of academic studies. Therefore, businesses of all sizes and sectors need to identify individual entrepreneurship orientation. For this reason, it is important to adapt the IEOS to Turkish for use in future studies. The research was carried out with 3rd and 4th grade students studying in the department of business administration at state universities in Karabük, Kastamonu, Zonguldak and Bandırma. In the adaptation process of the scale, Brislin et al. (1973) a five-step translation procedure was followed. After the language validity was provided, the structural validity and reliability of the obtained scale were analyzed. Exploratory factor analysis and confirmatory factor analysis were performed for construct validity. According to the findings obtained as a result of the analysis, it can be said that the adaptation of IEOS to Turkish is acceptable, and it is a reliable and valid scale.

Keywords: *Entrepreneurship, Individual Entrepreneurship Orientation, Scale Adaptation.*

Sertaç ERCAN
sercan@bandirma.edu.tr
0000-0003-3896-9194

Canan YILDIRAN
cananyildiran@karabuk.edu.
tr
0000-0001-8245-197X

1. GİRİŞ

Girişimciliğin insanlık tarihi kadar eski olduğu bilinmektedir. İnsanların toplu bir şekilde yaşamaya başlamaları ile girişimcilik unsuru da farklı formlarda ortaya çıkmıştır. İlk girişimcilerin uzun mesafeli ticari işlerde risk alan tacirler olduğu ifade edilmektedir. Aslında tarım toplumu içinde toprağın, sanayi toplumu içinde kapitalin, bilgi toplumu içinde ise bilginin üretimine yönelik yapılan faaliyetler girişimcilik olarak görülmektedir (Ürper, 2012: 4).

Günümüzde girişimcilik, ülke ekonomisinin büyümesi ve rekabet gücünün sürdürülebilmesi için ekonomik bir kalkınma stratejisi olarak görülmektedir (Keat, vd., 2011: 206). Araştırmacılar tarafından girişimciliğin ekonomik ve sosyal büyümedeki, kalkınmadaki rolünün büyüklüğüne ve önemine dikkat çekilmektedir (Brancu vd., 2015: 134). Böylece girişimcilik ile ilgili araştırmalar akademik çalışmalarda da popülerliğe sahip bir alan haline gelmiştir.

Girişimci olan bireyler çevrelerindeki fırsatları algılamakta ve algıladıkları bu fırsatlardan ekonomik bir değer ya da değerler elde etme arzusu içinde olmaktadır. Girişimciler, sahip oldukları bu arzu için bir seviyeye kadar risk alabilmesi, proaktif ve yenilikçi olabilmesi gibi özellikleriyle amaçlarını gerçekleştirmeye çalışan bireyler şeklinde ifade edilebilir (İşcan ve Kaygın, 2011: 446).

Girişimcilik kadar önemli bir diğer konu da girişimcilik yöneliminin ölçümü ve belirlenmesidir. Çünkü bu sayede girişimci adayları olan bireyler daha iyi tanınabilir ve eğitimler yapılandırılabilir (DeRue vd., 2010). Tam da bu noktada girişimcilik yönelimi ölçümü için kullanılacak araç ihtiyacı ön plana çıkmaktadır. Bu araştırma, işte bu ihtiyacın karşılanması için geçerlilik ve güvenilirliği kanıtlanmış olan bir bireysel girişimcilik yönelimi ölçeğinin Türkçe'ye kazandırılması amacıyla gerçekleştirilmiştir. Bu amaç kapsamında Bolton ve Lane (2012) tarafından geliştirilen "Bireysel Girişimcilik Yönelimi Ölçeği (BGYO)" Türkçe'ye uyarlanmıştır.

Araştırma girişimcilik yönelimi ve alt boyutları olan risk alma, yenilikçilik ve proaktiflik kavramlarının açıklanmasıyla başlamaktadır. Ardından literatür taraması bölümünde Türkiye'de yapılmış olan girişimcilik yönelimi ve bağlantılı konularla ilgili makale ve çalışmaların metodoloji bölümünde kullanılan ölçeklere yer verilmektedir. Araştırmanın yöntem bilim başlığı altında ise BGYO'nin Türkçe'ye uyarlanması aşamalarındaki analizler ve sonuçlar paylaşılarak çalışma tamamlanmaktadır.

2. LİTERATÜR TARAMASI

Literatür taraması bölümü kapsamında girişimcilik yöneliminin kavramsal çerçevesi ve konuyla ilgili Türkiye'deki akademik çalışmaların yer aldığı bir bölüm bulunmaktadır.

2.1. Girişimcilik Yönelimi

Girişimcilik yönelimi ilk olarak Miller (1983) tarafından tanımlanmış olup, Covin ve Slevin (1989) tarafından geliştirilmiş ve daha sonra Lumpkin ve Dess (1996) tarafından ise genişletilmiştir (akt. Santos, vd. 2020: 190). Lumpkin ve Dess (1996), girişimcilik yönelimini, kuruluşların ticari girişimlere dahil olarak değer yaratmasını sağlayan belirli süreçleri, uygulamaları ve etkinlikleri içeren stratejik bir kurumsal duruş olarak tanımlamaktadırlar.

Girişimcilik yönelimi, "yeni bir girişime yol açan süreçler, uygulamalar ve karar verme faaliyetleri" şeklinde ifade edilmektedir. Girişimcilik yönelimi tek boyutlu¹¹ olarak Risk Alma, Yenilikçi ve Proaktif

¹¹ Girişimcilik yönelimi literatürde çok boyutlu olarak da tanımlanmaktadır. Örneğin; Lumpkin ve Dess, 1996.

kavramlarından oluşan bütünlük bir yapıya sahiptir. Lumpkin ve Dess (1996) tarafından, yeni bir giriş eyleminin (girişimcilik yöneliminin) boyutları Risk Alma, Yenilikçilik, Proaktifliğin yanı sıra Özerklik ve Rekabetçi Saldırganlık şeklinde belirtmektedir (Covin ve Wales, 2019: 4).

Covin ve Slevin (1989) tarafından yapılan araştırmadaki ölçüm aracı girişimcilik yönelimi risk alma, yenilikçilik, proaktiflik, özerklik ve rekabetçi saldırganlık şeklinde beş boyutta incelemektedir. Girişimcilik yönelimi kapsamındaki çalışmaların çoğunda risk alma, yenilikçilik ve proaktiflik özellikler çalışılmış olup diğer iki davranışa daha az rastlanmaktadır. Bazı araştırmacılar ise bu davranışların her birinin ayrı ayrı değerlendirilebileceğini de belirtmişlerdir (Bolton ve Lane, 2012: 220). Ayrıca hatırlatmak gerekirse, girişimcilik yöneliminin (potansiyelinin) belirlenmesinde demografik özelliklerin yanı sıra temel psikolojik özellikler de bulunmaktadır. Bu özellikler arasında; başarıya ihtiyacı, kontrol odağı, risk alma, öncü olma, kendine güven, yenilikçilik ve belirsizliğe karşı tolerans yer almaktadır (Koh, 1996: 13). Bu özelliklerin girişimcilerin temel özellikleri olduğu da söylenebilir.

Girişimcilik yönelimi; risk alma, yenilikçilik ve proaktiflik olmak üzere üç boyut olarak Miller (1983) tarafından yapılan çalışmada görülmektedir. Aslında, girişimcilik alanında en çok incelenen davranış veya özellikler risk alma, yenilikçilik ve proaktiflik olduğu söylenebilir (Wiklund, 1999: 38).

Bolton ve Lane (2012) tarafından yapılan araştırmada, Lumpkin ve Dess'in (1996) girişimcilik yönelimi modeli temel alınmıştır. Bu modele göre girişimcilik yönelimi beş boyutla açıklanmaktadır: Özerklik, rekabetçi saldırganlık, risk alma, yenilikçilik ve proaktiflik. Ancak Bolton ve Lane (2012) bireysel üniversite öğrencilerinin girişimci yönelimlerini ölçmek amaçlı, ilgili üç boyuta dayalı (risk almak, yenilikçilik, proaktiflik) bir ölçüm aracı geliştirmişlerdir. Girişimcilik yönelimlerinin girişimcilik niyeti ile ilişkili olduğunu da tespit etmişlerdir. Girişimcilik yöneliminin alt boyutları olan risk alma, yenilikçilik ve proaktiflik kavramları aşağıda kısaca açıklanmaktadır.

Risk Almak: Risk-alma, girişimci sürecin parçası olarak Cantillon'un (1734) ilk tanımlamalarında ortaya çıkmaktadır (akt. Kraus, vd. 2019: 1251). Risk alma, bilinmeyen yeni pazarlara girmeyi, kaynakların büyük bir kısmını belirsiz sonuçları olan girişimlere ayırmayı veya ağır borçlanma gibi cesur adımlar atarak faaliyette bulunmayı kapsadığı ifade edilmektedir (Lumpkins ve Dess, 2001: 431).

Yenilikçilik: Schumpeter (1942), Lumpkin ve Dess (1996) tarafından yapılan yenilikçiliğin tanımı, yeni ve bilinmeyen bir şeyle ilgili keşif faaliyetleri olarak tanımlanmaktadır (akt. Kraus, vd. 2019: 1252). Robinson ve ark. (1991) tarafından ise yenilik, iş faaliyetlerini yeni ve benzersiz şekillerde algılama ve bunlara göre hareket etme şeklinde tanımlanmaktadır. Lumpkins ve Dess (2001) ise yenilikçiliği, yeni ürün/hizmet sunmada yaratıcılığı, deneyi, yeni süreçleri geliştirmeyi, teknolojik açıdan liderliği ve ar-ge'yi destekleme istekliliği olarak ifade edilmektedir. Covin ve Miles (1999) tarafından yapılan araştırmada sürekli yenilikçilik ile uğraşan işletmeler, düzenli ve sürekli olacak şekilde yeni ürün/hizmet sundukları ve pazarlara girdikleri belirtilmektedir. Yenilikçi özelliğine sahip işletmeler girişimci rol üstlenerek, yeni pazarlara girilmesi, yeni iş modellerinin geliştirilmesi ve tanıtılması gibi birçok yöntemle kendilerini gerçekleştirmektedir. Buradaki amaç, yeterince yararlanılmamış pazar fırsatlarından yararlanmaktır. Yenilikçi özelliğine sahip işletmeler inovasyonu destekleyen kültürlere, yapılar ve sistemlere sahip olurlar. Aynı zamanda yenilikçilik adı altında girişimci ruha sahip örgütler, rakiplere meydan okuyan ve sürekli öğrenen organizasyon olma eğilimindedirler. Yenilikçilik özelliğine sahip girişimciler (işletmeler) ürün yaşam döngüsü yöntemi ile genel rekabet gücünü arttırmak için kendi üretim hatlarından eski ürün ve hizmetleri de çıkardıkları görülmektedir.

Proaktiflik: Proaktiflik, bireyin yeni eğilimleri veya ortaya çıkan durumları -tam olarak gelişmeden ve şekillenmeden önce- tespit etme çabası içinde çevresel bilgileri araştırma şeklinde tanımlanabilir. Mevcut durumları takip etmek yerine trendlerin önüne geçmek, yeni çözümler aramak ve bilgiyi doğru kullanmak proaktifliğin gereklilikleri olarak ifade edilebilir (Kraus, vd. 2019: 1252). Proaktivite, yeni ürün veya hizmetleri rekabette öne çıkarmak, değişim yaratmak ve ortamı şekillendirmek için gelecekteki talebi öngörerek hareket etmeyi içeren, fırsat arayan ve ileriye dönük bir bakış açısıdır (Lumpkins ve Dess, 2001: 431).

Yenilikçilik, bireyin işi ile ilgili olarak görevlere uygunluğu ve aynı zamanda yeni çözümler arayışı olarak tanımlanırsa, bir bireyin yeni değerler yaratma fırsatlarını öngörmeyi ve bunlara yanıt vermeyi amaçlayan isteğe bağlı olarak faaliyete yönelik davranışı proaktiflik ve bir bireyin talep edilmeyen ve yetkisi olmayan iş ile ilgili davranışları yoluyla belirsiz sonuçlara sahip görevleri üstlenmeye istekli olması ise risk alma olarak özetlenebilir (Covin, 2020: 3).

2.2. Girişimcilik Yönelimi ve İlişkili Konularda Yapılmış Çalışmalar

Girişimcilik yönelimi ölçümü konusunda yapılan çalışmalar araştırıldığında girişimcilik eğilimi, girişimcilik niyeti, girişimcilik eğitimi, girişimci kişilik özellikleri, girişimcilik potansiyeli, girişimcilik yeterlilikleri ve girişimciliğe bakış açısı gibi farklı kavram ve konulardaki çalışmalar göze çarpmaktadır. Birbiriyle ilişkili ve birbirine oldukça yakın olan bu konu ve kavramların zaman zaman birbiri yerine kullanıldığı zaman zaman ise anlamlarındaki nüanslara dikkat edilmediği gözlemlenmektedir. Dolayısıyla aşağıda yer alan çalışmalar tüm bu kavramları kapsayacak şekilde olması hedeflenmiştir.

Tepe Küçüköğlü, Baynazoğlu ve Berber (2020), “Meslek Yüksekokulu Öğrencilerinin Kariyer ve Girişimcilik Yönelimleri” isimli çalışmada, girişimcilik yöneliminin ölçümü için Sezer’in (2013a, 2013b) araştırmasından yararlanmıştır.

Ceyhan, vd. (2020), “Duygusal Zekâ ile Girişimcilik Eğilimi Arasında Öz Yeterliliğin Aracılık Rolü: Çukurova Üniversitesinde Bir Alan Araştırması” isimli çalışmada, Caird (1991) tarafından geliştirilen (GET2) ölçeğinden faydalanmıştır.

Cagle ve Özen (2019), “Girişimcilik Yönelimi ve Finansal Performans İlişkisinin Araştırılmasında Aile Şirketlerinin Moderatör Rolü” isimli çalışmada, Covin ve Slesin’in (1986; 1989) dokuz ögeli likert ölçeği kullanmıştır.

Timuroğlu ve Yılmaz (2019), “Stres ve Girişimcilik Niyeti: Bir Uygulama” isimli çalışmada, Balkaya’nın (2017) gerçekleştirdiği araştırmadan yararlanılmıştır.

Özkara (2019), “Spor Lisesi Öğrencilerinin Girişimcilik Yeterliliklerinin İncelenmesi” isimli çalışmada, “Astee-Girişimcilik Eğitimi için Ölçme Araçları ve Göstergeler Geliştirme” kapsamında geliştirilen ve Ataseven (2016) tarafından Türkçe’ye uyarlanan “Girişimcilik Yeterlilikleri Ölçme Aracı”nı kullanmıştır.

Kürtüncü, vd. (2019), “Üniversite Öğrencilerinde Beyin Baskın Yarım Küresinin Girişimcilik ve Atılganlık Üzerine Etkisinin Belirlenmesi” isimli çalışmada, Yılmaz ve Sünbül (2009) tarafından geliştirilen ölçekten faydalanmıştır.

Toklu (2019), “Pazar Yönelimi Girişimcilik Niyetinde Etkili midir? Üniversiteliler Üzerine Bir Alan Çalışması” isimli çalışmada, Linan ve Chen (2009), Türker ve Selçuk (2009) ile Ambad ve Damit (2016) tarafından yapılan araştırmalardan yararlanmıştır.

Sözcü ve Yılmaz (2019), “Kişilik Özelliklerinin Girişimcilik Eğilimi Üzerine Etkisi: Sakarya Üniversitesi Örneği” isimli çalışmada, Yılmaz ve Sünbül (2009) tarafından geliştirilen ölçeği kullanmıştır.

Akkuş, vd. (2019), “Girişimcilik Niyetini Etkileyen Temel Kişilik Özellikleri ve Girişimci Kişilik Boyutları: Trakya Örneği” isimli çalışmada, Çolakoğlu ve Gözükararın (2016) kullandığı anketten ve Alpkan vd. (2002) tarafından Türkçe’ye uyarlanan ölçekten yararlanmıştır.

Alptekin, vd. (2019), “Engel Türünün ve Spor Yapma Alışkanlığının Girişimcilik Üzerine Etkilerinin İncelenmesi” isimli çalışmada, Ewing Marion Kauffman Foundation tarafından geliştirilmiş olan Kauffman FastTrac Girişimcilik Karakter anketini kullanmıştır.

Dilek, vd. (2019), “Ekonomi Okuryazarlığının Girişimcilik Niyeti Üzerine Etkisi” isimli çalışmada, Linen ve Chen (2009) tarafından geliştirilen ölçekten faydalanmıştır.

Kahya (2019), “Psikolojik Sermayenin Girişimci Olma Eğilimine Etkisi: KOSGEB Girişimcilik Eğitimine Katılan Kursiyerler Üzerine Bir Araştırma” isimli çalışmada, Ören ve Biçkes (2011) tarafından tercüme edilen ve Central of Rural Entrepreneurship tarafından hazırlanan önermelerden yararlanmıştır.

Yıldız ve Zehir (2019), “Uygulamalı Girişimcilik Eğitiminin Girişimcilik Eğilimi Üzerindeki Etkisi: Mühendis Adayları Üzerinde Bir Araştırma” isimli çalışmada Yılmaz ve Sünbül (2009) tarafından geliştirilen ölçeği kullanmıştır.

Kuvat (2019), “Bilişim Sektöründe Girişimcilik, Balıkesir Üniversitesi Bilgisayar Mühendisliği Öğrencilerinin Girişimcilik Eğilim ve Niyetleri Üzerine Bir Araştırma” isimli çalışmada, Linan ve Chen (2009), Pretheeba (2014) ile Şeşen ve Basım (2012) tarafından yapılan araştırmalardan faydalanmıştır.

Küçükeşmen, vd. (2019), “Ön lisans Öğrencilerinin Girişimcilik Düzeylerinin Belirlenmesine Yönelik Ampirik Bir Araştırma” isimli çalışmada kullanılan soru ve içeriklerinin oluşturulmasında Yılmaz ve Sünbül’e (2009) ait araştırmadan yararlanmıştır.

Arslan, vd. (2018), “Turizm İşletmeciliği Eğitimi Alan Öğrencilerin Girişimcilik Eğilimi: Kazakistan-Kırgızistan-Türkiye Karşılaştırması” isimli çalışmada, Girginer ve Uçkun (2004) tarafından geliştirilen ölçeği kullanmıştır.

Göktaş ve Kazaferoğlu (2018), “Kişilik Özellikleri ile Girişimcilik Eğilimi Arasındaki İlişki: Süleyman Demirel Üniversitesi Öğrencileri Üzerine Bir Araştırma” isimli çalışmada, Yılmaz ve Sünbül (2009) tarafından geliştirilen ölçekten yararlanmıştır.

Ensari ve Alay (2017), “Üniversite Öğrencilerinin Yenilikçilik Eğilimi ile Girişimcilik Potansiyelleri Arasındaki İlişkiye Ailelerin Girişimcilik Öyküsünün Aracı Etkisinin İncelenmesi Üzerine Bir Araştırma” isimli çalışmada, Hisrich ve Peters (2002) tarafından hazırlanan ölçeği kullanmıştır.

Ekici ve Turan (2017), “Üniversite Öğrencilerinin Girişimcilik Eğilimi: Planlanmış Davranışlar Teorisi ve Girişimcilik Eğitiminin Rolü” isimli çalışmada, Linan ve Cohen (2009) tarafından geliştirilen ölçekten yararlanmıştır.

Yeşil, Doğan ve Doğan (2016), “Örgüt Kültürünün Girişimcilik Yönelimi ile Örgütsel Performans Üzerindeki Etkisi: Kahramanmaraş İli Tekstil Sektörü Örneği” isimli çalışmada, Patel ve Souza (2009), Khandwalla (1977) ile Miller ve Friesen (1983) tarafından hazırlanan ölçeklerden yararlanmıştır.

Ulama (2016), “Turizm Lisans Öğrencilerinin Girişimcilik Eğilimleri Üzerine Bir Araştırma: Sakarya

Üniversitesi Örneği” isimli çalışmada, Caird (1991) tarafından geliştirilen ve daha sonra Caird (2013) tarafından güncellenen ölçekten faydalanmıştır.

Marangoz, vd. (2016), “Kırsal Alandaki Kadınların Girişimcilik Eğilimi Üzerine Bir Araştırma” isimli çalışmada, Çarıkçı ve Koyuncu (2010), İşcan ve Kaygın (2011) ile Bilge ve Bal (2012) tarafından yapılan araştırmalardan yararlanılarak oluşturulan ölçek kullanılmıştır.

Büyükyılmaz, vd. (2016), “Girişimcilik Eğitimi Alan Bireylerin Demografik Özellikleri Açısından Girişimcilik Eğilimleri Arasındaki Farklar” isimli çalışmada, Akşit (2003) tarafından yapılan araştırmadaki ölçekten yararlanmıştır.

Özdemir (2014), “Kültür, Benlik Saygısı ve Girişimcilik Eğilimi: Amerikan ve Türk Üniversite Öğrencilerinde Karşılaştırmalı Bir Çalışma” isimli çalışmada, Kolvereid (1996) tarafından kullanılan girişimcilik eğilimi ölçeğini kullanmıştır.

Güreşçi’ye (2014) ait olan “Girişimcilik Eğilimi Üzerine Bir Araştırma: İspir Hamza Polat MYO Örneği” isimli çalışmada yazar tarafından hazırlanan 33 maddelik ve evet-hayır şeklindeki sorular kullanılmıştır.

Aksay ve İplik (2014), “Girişimcilik Eğilimi Ölçeğinin (GET 2) Türkiye Bağlamında Değerlendirilmesi” isimli çalışmada GET 2 ölçeğinden yararlanmıştır.

Geri (2013) tarafından yapılan “Relationship Between Entrepreneurial Skills and Tendencies: A Research on Physical Education Students” isimli çalışmada yazar tarafından hazırlanan ölçek kullanılmıştır.

Bozkurt ve Erdurur (2013), “Girişimci Kişilik Özelliklerinin Girişimcilik Eğilimindeki Etkisi: Potansiyel Girişimciler Üzerinde Bir Araştırma” isimli çalışmada, Girginer ve Uçgun (2004) tarafından geliştirilen ölçeği kullanmıştır.

Bilge ve Bal (2012), “Girişimcilik Eğilimi: Celal Bayar Üniversitesi Öğrencileri Üzerine Bir Araştırma” isimli çalışmada, Yılmaz ve Sünbül (2009) tarafından geliştirilen ölçeği kullanmıştır.

Aldemir (2011), “Küçük ve Orta Boy İnşaat Firmalarının Girişimcilik Yönelimi” isimli yüksek lisans çalışmada Fiş ve Wasti (2009) tarafından geliştirilen ölçekten faydalanmıştır.

İşcan ve Kaygın (2011) tarafından gerçekleştirilen “Üniversite Öğrencilerinin Girişimcilik Eğilimlerini Belirlemeye Yönelik Bir Araştırma” isimli çalışmada yazarlar tarafından oluşturulan ankette, Koh (1996) tarafından Hong Kong’da tezsiz yüksek lisans öğrencilerine uygulanan ölçekten, Cansız (2007) ve Akşit’e (2003) ait olan yüksek lisans tezlerinde kullanılan ölçeklerden yararlanılmıştır.

Altuntaş ve Dönmez (2010), “Girişimcilik Yönelimi ve Örgütsel Performans İlişkisi: Çanakkale Bölgesinde Faaliyet Gösteren Otel İşletmelerinde Bir Araştırma” isimli çalışmada farklı araştırmalardan yola çıkılarak hazırlanan bir ölçeği kullanmıştır.

Patır ve Karahan (2010), “Girişimcilik Eğitimi ve Üniversite Öğrencilerinin Girişimcilik Profillerinin Belirlenmesine Yönelik Bir Alan Araştırması” isimli çalışmada, Tekin (1999) tarafından geliştirilen test sorularından yararlanmıştır.

Doğaner ve Altunoğlu (2010), “Adnan Menderes Üniversitesi Nazilli İktisadi ve İdari Bilimler Fakültesi İşletme Bölümü Öğrencilerinin Girişimcilik Eğilimleri” isimli çalışmada, Kristiansen ve Indarti (2004) tarafından yapılan araştırmadan faydalanmıştır.

Çarıkcı ve Koyuncu (2010), “Bireyci-Toplumcu Kültür ve Girişimcilik Eğilimi Arasındaki İlişkiyi Belirlemeye Yönelik Bir Araştırma” isimli çalışmada, Rotter (1966) ve Jackson (1994) tarafından gerçekleştirilen araştırmalardan yararlanmışır.

Karabulut (2009), “Üniversite Öğrencilerinin Girişimcilik Özelliklerini ve Eğilimlerini Belirlemeye Yönelik Bir Araştırma” isimli çalışmada, Hmieleski ve Corbett (2006) tarafından geliştirilen ölçeği kullanmıştır.

İpçioğlu ve Taşer (2009), “İşletme Bölümlerinde Verilen Eğitimin Girişimci Adayı Öğrenciler Üzerindeki Etkileri” isimli çalışmada, Koh (1996) tarafından Hong Kong’da tezsiz yüksek lisans öğrencilerine uygulanan ölçekten yararlanmışır.

3. YÖNTEMBİLİM

Yöntembilim bölümünde araştırmaya gereksinim duyulma nedeni, bireysel girişimcilik yönelimi ölçeğinin Türkçeye çeviri çalışması, örneklem ve veri toplama yöntemi, girişimcilik yönelimi ölçeği ve bulgular başlıkları yer almaktadır. Araştırma kapsamında, Bolton ve Lane (2012) tarafından hazırlanan “Bireysel Girişimcilik Yönelimi Ölçeği (BGYO)” beş aşamalı teknik kullanılarak Türkçeye uyarlanmışır.

3.1. Araştırmaya Gereksinim Duyulma Nedeni

Araştırmaya gereksinim duyulma nedeni, girişimcilik literatürü incelendiğinde özellikle nicel çalışmanın yapılması için oldukça az sayıda ölçme aracı olduğunun tespit edilmiş olmasıdır. Global değişimlere ve gelişmelere ayak uydurabilen girişimcilik alanının asla zayıflamayacağı tam aksine teknolojiyle güncellenen ve genişleyen varlığını, yerini koruduğu görülmektedir. Dolayısıyla girişimcilik konusundaki ölçme araçlarının geliştirilmesi ve zenginleştirilmesi bir ihtiyaç olduğu ortaya çıkmaktadır. Özellikle Türkçe literatür incelendiğin bu ihtiyacın had safhada olduğu söylenebilir. Bu noktadan hareketle, girişimcilik yönelimi konusunda iyi bir ölçeğin Türkçeye kazandırılmasının literatüre ve saha araştırmalarına önemli katkılar sunacağı düşünülmektedir. Umuyoruz ki ilerleyen zamanlarda girişimcilik olgusu ile ilgili ölçekler hem içerik hem de seçenek olarak çeşitlilikte artış gösterir.

3.2. Girişimcilik Yönelimi Ölçek Çeviri Çalışması

Araştırmada Türkçeye uyarlanması gerçekleştirilen BGYÖ, Bolton ve Lane (2012) tarafından hazırlanan ölçektir. Ölçeğin maddeleri, Lumpkin ve Dess (1996) tarafından sunulan beş girişimci yönelim boyutunun (risk alma, yenilikçilik, proaktiflik, özerklik ve rekabetçi saldırganlık) tanımlarına dayanmaktadır. Ancak Bolton ve Lane’in (2012) gerçekleştirdiği analizlerde bu beş boyuttan üçü için güvenilir ve geçerli ölçümlerle sonuçlanmışır.

Çeviri çalışmasında, Brislin vd. (1973) tarafından ortaya konulan beş aşamalı teknik kullanılmışır. Bu beş aşama; ilk çeviri, ilk çeviriyi değerlendirme, geri çeviri, geri çeviriyi değerlendirme ve uzman görüşünden oluşmaktadır. BGYÖ, birinci aşamada ikisi İngiliz Dili ve Edebiyatı uzmanı olmak üzere dört uzman tarafından Türkçeye çevrilmiştir. Gerçekleştirilen ilk çeviri girişimcilik alanında uzman olan iki farklı araştırmacı tarafından değerlendirilmiştir. Değerlendirme sürecinde ifadelerin alan yazınına uygunluğu ve anlaşılabilirliği incelenmiştir. Sonraki aşamada ifadeler tekrar İngilizce’ye çevrilerek orijinal haliyle karşılaştırılmışır. Tüm bu aşamalardan sonra ölçek, son kez araştırmaya katkı veren tüm uzmanlar tarafından değerlendirilerek mevcut araştırmada kullanılan şekline getirilmiştir.

3.3. Örneklem ve Veri Toplama Yöntemi

Uyarlama çalışması yapılan özgün ölçek üniversite öğrencilerine yönelik hazırlanmış olması ve Türkçe uyarlamasının da bu amaçla gerçekleştirilmesi nedeniyle ölçeğin uygulanacağı hedef kitle sadece üniversite öğrencisi olmak şeklinde belirlenmiştir. Veriler, rastlantısal örneklem yöntemi ile dört farklı ilde (Karabük, Kastamonu, Zonguldak ve Bandırma) bulunan devlet üniversitelerinde (Karabük Üniversitesi, Kastamonu Üniversitesi, Zonguldak Bülent Ecevit Üniversitesi ve Bandırma Onyedli Eylül Üniversitesi), lisans düzeyinde eğitim gören işletme bölümü 3. ve 4. sınıf öğrencilerinden, Mayıs 2021 tarihinde anket yöntemiyle veriler toplanmıştır.

3.4. Girişimcilik Yönelimi Ölçeği

BGYÖ, “Risk Alma”, “Yenilikçilik” ve “Proaktiflik” olmak üzere üç alt boyuttan oluşmaktadır. Toplam 10 maddeden oluşan ölçekte, risk alma boyutu 1., 2. ve 3.; yenilikçilik boyutu 4., 5., 6. ve 7.; proaktiflik boyutu ise 8., 9. ve 10. maddelerden oluşmaktadır. BGYÖ'nin maddeleri “Hiç Katılmıyorum (1)” ile “Tamamen Katılıyorum (5)” şeklinde 5’li likert olarak cevaplandırılmaktadır. Tüm maddeler olumlu ifadelerden oluşmaktadır. Katılımcıların puanları tüm maddelere “Hiç Katılmıyorum (1)” cevabı verildiği takdirde 10, tüm maddelere “Tamamen Katılıyorum (5)” cevabı verildiği takdirde ise 50 arasında değişmektedir. Yüksek puan, katılımcının girişimciliğe yönelimlerinin yüksek olduğunu göstermektedir. Tablo 1’de BGYÖ’nin alt boyutları ve maddeleri yer almaktadır.

Tablo 1. Bireysel Girişimcilik Yönelimi Ölçeği

Alt Boyut	No	İfade
Risk Alma	1	Bilmediğim konularda cesaretle girişimde bulunmayı severim.
	2	Yüksek getiri sağlayacağına inandığım bir şeye çok fazla zaman ayırmaya ve/veya para yatırmaya meyilliyim.
	3	Riskli durumlarda cesur davranma eğilimdeyim.
Yenilikçilik	4	Riskli olsun ya da olmasın, genellikle, standart olmayan yeni ve sıra dışı aktiviteler denemeyi severim.
	5	Genel olarak, daha önce kullanılan, denenmiş ve mevcut proje ve yöntemleri ele almak yerine, özgün ve eşi benzeri olmayan projeler ve yaklaşımlara daha çok önem veririm.
	6	Yeni şeyler öğrenirken herkesin yaptığı gibi yapmaktansa kendime özgü benzersiz bir yöntem denemeyi tercih ederim.
	7	Problem çözerken, başkalarının çoğunlukla kullandıkları yöntemleri kullanmak yerine, farklı ve orijinal yaklaşımları tercih ederim.
Proaktiflik	8	Genellikle gelecekte yaşanabilecek problemleri, ihtiyaçları veya değişiklikleri öngörebilirim.
	9	Projeleri önceden planlama eğilimdeyim.
	10	Bir projeyi oturup başkasının yapmasını beklemek yerine, onu hızlandırmayı ve üzerinde çalışmayı tercih ederim.

Belirtilen örneklem ile gerçekleştirilen geçerlik analizleri sonucuna göre ölçeğin özgün ölçekle uyumlu bir şekilde üç faktörden oluştuğu ve toplam açıklanan varyansın %61 olduğu belirlenmiştir (KMO: .85). Ölçeğe ait maddelerin faktör yükleri .86 ile .39 arasında değişmektedir.

4. Bulgular

Bu bölümde açıklayıcı bulgulara, güvenilirlik ve geçerlilik analizlerine yer verilmiştir. Geçerlilik analizleri kapsamında, açıklayıcı faktör analizi ve doğrulayıcı faktör analizleri gerçekleştirilip bulgular paylaşılmıştır.

4.1. Açıklayıcı Bulgular

Katılımcılara ilişkin bulgular direkt olarak ölçek geliştirme ile ilişkili olmasa da örneklemin daha iyi anlaşılması ve tanımlanması açısından Tablo 2’de gösterilmektedir.

Tablo 2. Katılımcılara İlişkin Bulgular

Üniversite	F	%
Bandırma	100	25,0
Bartın	100	25,0
Karabük	100	25,0
Kastamonu	100	25,0
Cinsiyet	F	%
Kadın	219	54,8
Erkek	181	45,2
İş Deneyimi	F	%
Var	250	62,5
Yok	150	37,5
Staj Yaptınız mı?	F	%
Evet	97	24,2
Hayır	303	75,8
Girişimcilik Dersi Aldınız mı?	F	%
Evet	250	62,5
Hayır	150	37,5
Kendi İşinizi Kurmak İstiyor Musunuz?	F	%
Evet	262	65,5
Hayır	138	34,5

Tablo 2’de görüldüğü üzere, katılımcıların %62,5’inin iş deneyimine sahip olduğu, %24,2’sinin staj yaptığı ve %62,5’inin girişimcilik konulu bir ders aldığı görülmektedir. Katılımcıların %62,5’i “kendi işinizi kurmak istiyor musunuz” sorusuna evet yanıtını vermiştir. Bu açıdan bakıldığında katılımcıların çoğunluğunun söylem itibarıyla girişimcilik yönelimi gösterdiği söylenebilir.

4.2. Güvenilirlik Analizleri

Ölçeğin farklı koşul, zaman ve mekanlarda tekrar edilmesi halinde aynı sonuçları gösterip göstermeyeceği güvenilirlik olarak ifade edilmektedir (Gegez, 2010: 185). Güvenilirlik seviyesini ölçmek için en sık kullanılan yöntem Cronbach Alfa katsayısının değerine bakmaktır. Bu katsayının alabileceği değer aralıkları ve bu aralıkların güven düzeyleri şöyledir (Kalaycı, 2016: 403-405; Hair vd., 2000: 391):

$\leq \alpha < 0.40$ ise ölçek güvenilir değildir.

$0.40 \leq \alpha < 0.60$ ise ölçeğin güvenilirliği düşüktür.

$0.60 \leq \alpha < 0.80$ ise ölçek oldukça güvenilirdir.

$0.80 \leq \alpha < 1.00$ ise ölçek yüksek derecede güvenilirdir.

Ölçeğin iç tutarlılığını ölçmek için ise hem ölçeğe bir bütün olarak hem de her bir alt boyut için

Cronbach Alfa katsayıları hesaplanmıştır.

Tablo 3. Ölçeklere Ait Güvenilirlik Katsayıları

Ölçek/Alt Boyut	Değişken Sayısı	Cronbach's Alpha
Bireysel Girişimcilik Yönelimi Ölçeği	10	.80
1.Alt Boyut: Risk Alma	3	.60
2.Alt Boyut: Yenilikçilik	4	.76
3.Alt Boyut: Proaktiflik	3	.73

Tablo 3'te görüldüğü üzere, BGYÖ'nin güvenilirlik katsayısı .80 olarak tespit edilmiştir. Bu durumda ölçek bir bütün olarak yüksek derecede güvenilir. Alt boyutlara bakıldığında ise tüm alt boyutların katsayıları .60 ile .76 değerleri arasında değiştiği görülmektedir. Bu durumda ölçeğe ait alt boyutlar oldukça güvenilir olarak tanımlanabilir. Tablo 4'te ise madde toplam puan bağıntı katsayıları bulunmaktadır.

Tablo 4. Ölçeğin Madde Toplam Korelasyonları

Madde	Düzeltilmiş Madde Toplam Korelasyonu	Madde Çıkartıldığında Ölçeğin Cronbach Alfası
BGYÖ1	.289	.817
BGYÖ2	.491	.790
BGYÖ3	.492	.789
BGYÖ4	.507	.788
BGYÖ5	.516	.787
BGYÖ6	.617	.776
BGYÖ7	.538	.784
BGYÖ8	.437	.795
BGYÖ9	.433	.796
BGYÖ10	.590	.778

BGYÖ: Bireysel Girişimcilik Yönelimi Ölçeği Cronbach Alfa: .807

Tablo 4'te görüldüğü üzere, tüm maddelerin korelasyon değerlerinin kabul edilebilir sınırlar olarak varsayılan 0,20'nin (Büyüköztürk, 2007) üzerinde olduğu görülmektedir.

4.3. Geçerlilik Analizleri

Bu başlık altında, geçerlilik analizleri kapsamında, açımlayıcı faktör analizi ve doğrulayıcı faktör analizi sonuçlarına ait bulgular yer almaktadır.

4.3.1. Açımlayıcı Faktör Analizi

Verilerin faktör analizine uygun olup olmadığı Kaiser Meyer Olkin (KMO) katsayısı ve Barlett (Sphericity) Küresellik analizi ile test edilebilmektedir (Büyüköztürk, 2007). Genellikle faktör analizi için Kaiser Meyer Olkin (KMO) katsayısının 0.80-0.90 arasında ve Barlett Sphericity testinin .05 düzeyinde anlamlı olması gerektiğini ifade etmektedirler (Çokluk, vd., 2010). BGYÖ'ne ait test sonuçlarına göre KMO katsayısı .85 ve Barlett Sphericity değerinin $\chi^2=1035,657$, $df=45$, $p<0.01$ olduğu tespit edilmiştir. Bu sonuçlara göre araştırmada kullanılan verilerin faktör analizine uygun olduğu belirlenmiştir. Açımlayıcı faktör analizi sonucunda ölçek maddelerinin öz değeri (eigenvalue) 1'den büyük olan 3 faktör altında

toplanmaktadır. Bu sonuç da ölçeğin özgün formatı ile uyum göstermektedir. Şekil 1'deki grafikte faktör sayısı ve öz değer arasındaki ilişki yer almaktadır.

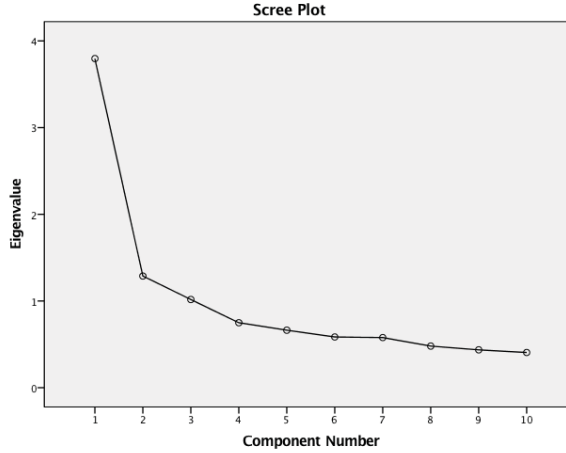

Şekil 1. Faktör Sayısı ve Öz Değer İlişkisi (Yamaç Grafiği-Scree Plot)

Açımlayıcı faktör analizi sonucunda toplam açıklanan varyans %61,01'dir. Toplam varyansın %50-75'ini açıklayan bir analiz, geçerli bir analiz olarak kabul edilmektedir (Büyüköztürk, 2010). Ölçek maddelerinin faktör yükleri .39 ile .86 arasında hesaplanmıştır. Faktör yük değeri .30 üzerinde olması kabul edilebilir bir sonuç olduğu belirtilmektedir (Büyüköztürk, 2010). Ölçek maddelerinin faktör ortak varyansı ve faktör yük değeri Tablo 5'te yer almaktadır.

Tablo 5. Açımlayıcı Faktör Analizi Sonuçları

Madde	Ortak Varyans	Faktör Yüğü
BGYÖ1	.75	.86
BGYÖ2	.38	.39
BGYÖ3	.57	.65
BGYÖ4	.52	.53
BGYÖ5	.63	.77
BGYÖ6	.65	.72
BGYÖ7	.62	.76
BGYÖ8	.55	.72
BGYÖ9	.70	.83
BGYÖ10	.64	.72
Açıklanan Toplam Varyans: %61,01		

4.3.2. Doğrulatory Faktör Analizi

Doğrulatory faktör analizi daha önceden tanımlanmış ve sınırlandırılmış bir yapının, bir model olarak doğrulanıp doğrulanmadığının test edildiği bir analizdir (Çokluk, vd., 2010). Doğrulatory faktör analizi sonuçlarını geçerli kabul edilmesi için modele ait uyum iyiliği indekslerinin yeterlilik göstermesi gerekmektedir. Uyum İyiliği İndeksi (Goodness of Fit Index, GFI), Normlaştırılmış Uyum İndeksi (Normed Fit Index, NFI), Görelü Uyum İndeksi (Relative Fit Index, RFI), Karşılaştırmalı Uyum İndeksi (Comparative Fit Index, CFI) ve Fazlalık Uyum İndeksi'nin (Incremental Fit Index, IFI) 0.90'dan büyük değerlerde olması yeterli düzeyde uyumun olduğu, değerlerin 0'a yaklaşmasının kötü, 1'e yaklaşmasının mükemmel uyum gösterdiği, Standartlaştırılmış Ortalama Hataların

Karekökü (Standardized Root Mean Square Residuals, SRMR) ve Yaklaşık Hataların Ortalama Karekökü'nün (Root Mean Square Error of Approximation, RMSEA) ise 0.05'ten küçük olmasının iyi uyumu, 0.10'un altında olması ise kabul edilebilir bir uyum iyiliğini, ki-kare değerinin serbestlik derecesine oranının ise 5'in altında olmasının iyi uyumu gösterdiği belirtilmektedir (Çokluk, vd., 2010; Şimşek, 2007).

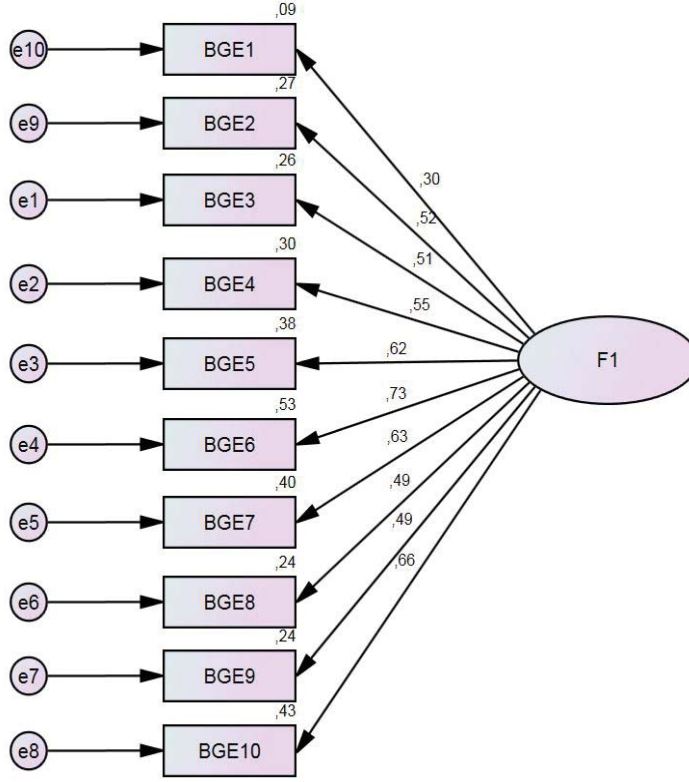

CMIN=205,586; DF=35; CMIN/DF=5,874; p=,000; RMSEA=,111; CFI=,829; GFI=,929

Şekil 2. Doğrulayıcı Faktör Analizi Modeli

Şekil 2'de görüldüğü üzere, ölçeğin faktörlerine ve maddelerine ilişkin standartlaştırılmış değerlerin yer aldığı model bulunmaktadır. Doğrulayıcı faktör analizi için uyum indeksleri incelendiğinde ki-kare değerinin serbestlik derecesine oranının $(162,575/35= 4.645)$ 5'in altında yeterli düzeyde bir değere sahip olduğu tespit edilmiştir. Diğer uyum indeksleri incelendiğinde $RMSEA=0.10$; $SRMR=0.04$; $GFI=0.92$; $NFI=0.80$; $RFI=0.70$; $CFI=0.82$ ve $IFI=0.95$ olarak tespit edilmiştir. Tüm bu değerler kabul edilebilir uyum düzeyine işaret etmektedir. Doğrulayıcı faktör analizi sonucunda elde edilen uyum iyiliği indeksleri incelendiğinde modelin uyumlu olduğu görülmektedir.

5. SONUÇ

Bir ülkenin sunacağı imkanlar ile ortaya çıkacak yeni girişimcilerin cesaretlendirilmesi, mevcut girişimcilerin faaliyetlerine katkı sağlanması sayesinde o ülkenin refah seviyesinin yükselmesi söz konusudur (Fidan, vd., 2021: 512).

Türkçe literatüre bakıldığında girişimcilik yönelimini test eden az sayıda ölçeğe rastlanmaktadır. Bu durum Türkçe bir girişimcilik yönelimi ölçeği ihtiyacını öne çıkarmaktadır. Buradan hareketle, bu ihtiyacı

karşılması hedefiyle araştırma kapsamında Bolton ve Lane (2012) tarafından geliştirilmiş olan bireysel girişimcilik yönelimi ölçeği Türkçe'ye uyarlanmıştır. Gerçekleştirilen analizlerde, ölçeğin aslı ile uyumlu sonuçlara ulaşılmıştır. Buna göre girişimcilik yönelimini test eden ölçek risk alma, yenilikçilik ve proaktiflik alt boyutlarından oluşmaktadır. Benzer şekilde bu üç boyut Koe (2016) tarafından yapılan bir çalışmada da tespit edilmiştir. Ölçek temelde üniversite öğrencilerinin bireysel girişimcilik yönelimi ölçümü için hazırlanmış olmakla birlikte tüm bireylerin girişimcilik yönelimlerinin ölçümünde kullanılabileceği düşünülmektedir. Ölçeğin farklı örneklerde kullanılması hem ölçeğin yaygınlaşmasını sağlayacak hem de ölçeğin farklı gruplardaki geçerliliğinin test edilmesini mümkün kılacaktır.

BGYÖ araştırmacılar, eğitimciler, insan kaynakları yetkilileri ve kariyer planlama uzmanları için pratik sonuçlar verebilecek bir ölçüm aracı olarak ifade edilebilir. Gerçekleştirilecek ölçümlerde salt girişimcilik yönelimiyle ilgili sonuçlara değil ölçeğin risk alma, yenilikçilik ve proaktiflik alt boyutlarını da ölçümleme imkânı bulunmaktadır (Bolton ve Lane, 2012: 230). Bu imkanlar sayesinde BGYÖ bireye kendisi ile ilgili fikir verebileceği gibi profesyonellere de bireyi test etme imkânı tanıyabilecektir.

BGYÖ eğitimciler için girişimcilik müfredatlarını belirlemek, ders materyallerini geliştirmek ve girişimcilik yönelimlerine göre öğrencilerini yönlendirmek için faydalı bir araç olacağı söylenebilir. Aynı zamanda girişimcilik eğitimi veren kurum ve kişiler tarafından öğrencilerin girişimcilik yönelimlerinin ölçülmesi hem eğitim programının hem de öğrencilerin gelişimi için katkı sağlayacaktır.

Bundan sonra yapılacak olan çalışmalarda BGYÖ farklı örneklem ve gruplarla test edilebilir. Bununla birlikte üniversite öğrencilerinin yanında daha alt kademedeki (lise, meslek lisesi vs.) ve daha üst kademedeki (lisansüstü, özel eğitimler vs.) öğrenci gruplarıyla gerçekleştirilecek çalışmalar da değerli olacaktır. Ayrıca aşağıda yer alan öneriler de eğitimciler ve araştırmacılar tarafından ele alınabilir:

Üniversite öğrencileri üzerine yapılacak ölçüm sonuçlarına göre müfredat güncellemeleri yapılabilir.

Üniversite bünyesinde girişimcilik (özellikle risk alma, yenilikçilik, proaktiflik ağırlıklı) kursları düzenlenebilir ve bu kurslarda BGYÖ ile ön test ve son testler gerçekleştirilebilir.

Öğrencilerin girişimcilik yönelimleri ölçülerek, öğrenciler (düşünceleri, fikirleri ve becerileri) maddi ve manevi olarak desteklenebilir.

Üniversiteler arasında girişimcilik yönelimi başlıklı yarışmalar düzenlenebilir, bu yarışmalarda ölçümler BGYÖ ile gerçekleştirilebilir.

Gelecekte yapılacak araştırmalar için, üniversite öğrencilerinin yönelimlerinin daha uzun bir süre aralığında değerlendirmeye tabi tutularak araştırmalar yürütülebilir. Öğrencilerin davranışlarındaki ve eğilimlerindeki tutarlılık tespit edilerek geri bildirim kapsamında mevcut durumlarda iyileştirmeler yapılabilir.

Sonuç olarak girişimcilik yöneliminin ölçümü eğitimciler, iş hayatındaki profesyoneller ve girişimcilik konusunda çalışma yapan diğer kişi ve örgütler için faydalı olacağı söylenebilir. Bu çerçevede, araştırma kapsamında Türkçe'ye kazandırılan bireysel girişimcilik ölçeğinin gerek akademik literatür için gerekse girişimcilik konusunda çalışan eğitimci ve uygulayıcılar için değerli katkılar sunacağı ifade edilebilir.

KAYNAKLAR

Akkuş, Y., Akdoğan, Ç. ve Akyol, A. (2019). "Girişimcilik Niyetini Etkileyen Temel Kişilik Özellikleri ve Girişimci Kişilik Boyutları: Trakya Örneği", *Kırklareli Üniversitesi Sosyal Bilimler Dergisi*, 3(1), 1-13.

- Aksay, B. ve İplik, E. (2014). "Girişimcilik Eğilimi Ölçeği (GET 2) Türkiye Bağlamında Değerlendirilmesi", *Ç. Ü. Sosyal Bilimler Enstitüsü Dergisi*, 23(2), 199-210.
- Akşit, F. (2003). Farklı kültürlerde girişimcilik niyeti ve üniversite öğrencilerine yönelik karşılaştırmalı bir araştırma. (Yayımlanmamış Yüksek Lisans Tezi). Akdeniz Üniversitesi, Antalya.
- Akyüz, Y. (2013). "Üniversite Öğrencilerinin KOSGEB Desteklerine Bakış Açuları ve Girişimcilik Eğilimleri Üzerine Bir Araştırma: Uşak Üniversitesi Örneği", *Uşak Üniversitesi Sosyal Bilimler Dergisi*, 6(3), 80-98.
- Aldemir, B. (2011). Küçük ve Orta Boy İnşaat Firmalarının Girişimcilik Yönelimi. Yayımlanmamış Yüksek Lisans Tezi. İstanbul Teknik Üniversitesi: Fen Bilimleri Enstitüsü.
- Alpkan, L., Keskin, H., ve Zehir, C. (2002). Girişimcilik Hisleriyle Girişimcilik Potansiyeli Arasındaki İlişki: Gebze ve Civarındaki Girişimciler Üzerine Bir Saha Araştırması. Paper presented at the Yüzyılda KOBİ'ler: Sorunlar, Fırsatlar ve Çözüm Önerileri Sempozyumu, K.K.T.C.
- Alptekin, H., Eliöz, M. ve Demir, A. Z. (2019). "Engel Türünün ve Spor Yapma Alışkanlığının Girişimcilik Üzerine Etkilerinin İncelenmesi", *Turkish Studies Social Sciences*, 8(1), 1-19.
- Altuntaş, G. ve Dönmez, D. (2010). Girişimcilik yönelimi ve örgütsel performans ilişkisi: Çanakkale bölgesinde faaliyet gösteren otel işletmelerinde bir araştırma. *İstanbul Üniversitesi İşletme Fakültesi Dergisi*, 39(1), 50-74.
- Ambad, S.N.A. ve Damit, D.H.D.A. (2016), "Determinants of Entrepreneurial Intention among Undergraduate Students in Malaysia", *Procedia Economics and Finance*, 37; 108-114.
- Arslan, E., Kendir, H. ve Türkmen, F. (2018). "Turizm İşletmeciliği Eğitimi Alan Öğrencilerin Girişimcilik Eğilimi: Kazakistan-Kırgızistan-Türkiye Karşılaştırması", *MANAS Sosyal Araştırmalar Dergisi*, 7(4), 655-669.
- Ataseven, Ö. (2016). Türkiye ve Avrupa Birliği Ülkelerindeki İlkokul Öğrencilerinin Girişimcilik Yeterliliklerinin Karşılaştırılması. Düzce Üniversitesi.
- Balkaya, E. (2017), "Üniversite Son Sınıf Öğrencilerinde İşsizlik Kaygısı ve Girişimcilik Niyeti İlişkisi: TRA1 Bölgesi Örneği", Atatürk Üniversitesi, Sosyal Bilimler Enstitüsü, Çalışma Ekonomisi ve Endüstri İlişkileri Anabilim Dalı Yüksek Lisans Tezi.
- Bell, R. (2015). "Developing the Next Generation of Entrepreneurs: Giving Students the opportunity to Gain Experience and Thrive", *The International Journal of Management Education*, 13, 37-47.
- Bilge, H. ve Bal, V. (2012). "Girişimcilik Eğilimi: Celal Bayar Üniversitesi Öğrencileri Üzerine Bir Araştırma", *Süleyman Demirel Üniversitesi Sosyal Bilimler Enstitüsü Dergisi*, 2(16), 131-148.
- Bolton, D. L. ve Lane, M. D. (2012). Individual Entrepreneurial Orientation: Development Of A Measurement Instrument, *Education+Training*, Vol. 54, No. 2/3, 219-233.
- Boz, M., Buluk, B., Aydınkaya, G. ve Arslantaş, Y. A. (2016). "Kişilik Özellikleri ile Girişimcilik Eğilimi Arasındaki İlişki: Çanakkale Örneği", *MANAS Sosyal Araştırmalar Dergisi*, 5(5), 1-10.
- Bozkurt, Ö. ve Erdurur, K. (2013). "Girişimci Kişilik Özelliklerinin Girişimcilik eğilimindeki Etkisi: Potansiyel Girişimciler Üzerine Bir Araştırma", *Girişimcilik ve Kalkınma Dergisi*, 8(2), 57-78.
- Branču, L., Guðmundsdóttir, S., Gligor, D. ve Munteanu, V. (2015). "Is Culture a Moderator of Entrepreneurship Motivation? A Comparative Study of Romania and Iceland", *The Amfiteatru Economic Journal*, 17(38), 133-147.
- Brislin, R. W., Brislin, R. W., Lonner, W. J. ve Thorndike, R. M. (1973). Cross-cultural research methods. Vol. 11, New York: J. Wiley.
- Büyüköztürk, Ş. (2007). Sosyal Bilimler İçin Veri Analizi El Kitabı, 8. Baskı, Ankara: Pegem Yayıncılık.
- Büyükyılmaz, O., Karakaya, A. ve Yıldırım, C. (2016). "Girişimcilik Eğitimi Alan Bireylerin Demografik Özellikleri Açısından Girişimcilik Eğilimleri Arasındaki Farklar", *Girişimcilik ve Kalkınma Dergisi*, 10(2), 105-125.
- Cagle, M. ve Ahmet, ÖZEN. (2019). Girişimcilik Yönelimi ve Finansal Performans İlişkisinin Araştırılmasında Aile Şirketlerinin Moderatör Rolü. *Yönetim ve Ekonomi: Celal Bayar Üniversitesi İktisadi ve İdari Bilimler Fakültesi Dergisi*, 26(3), 879-902.
- Caird, S. (2013). "General Measure of Enterprising Tendency Test", http://oro.open.ac.uk/5393/2/Get2test_guide.pdf
- Caird, S. (1991). "Testing Enterprising Tendency in Occupational Groups", *British Journal of Management*, 2(4), s.177-186.
- Cansız, E. (2007). "Üniversite Öğrencilerinin Girişimcilik Özelliklerinin Belirlenmesi: Süleyman Demirel Üniversitesi Öğrencileri Üzerinde Bir Çalışma" (Yayımlanmamış Yüksek Lisans Tezi). Isparta: Süleyman Demirel Üniversitesi Sosyal Bilimler Enstitüsü.
- Ceyhan, S., Yiltay, S. ve Batga, B. (2020). "Duygusal Zekâ ile Girişimcilik Eğilimi Arasında Öz Yeterliliğin Aracılık Rolü: Çukurova Üniversitesinde Bir Alan Araştırması", *International Journal Entrepreneurship and Management Inquiries*,

4(6), 1-19.

- Covin, F. G., Rigtering, J. P. C., Hughes, M., Kraus, S., Cheng, C-F. ve Bouncken, R. B. (2020). "Individual And Team Entrepreneurial Orientation: Scale Development And Configurations For Success", *Journal of Business Research*, 112, 1-12.
- Covin, G. and Slevin, D. (1989). "Strategic Management of Small Firms in Hostile and Benign Environments", *Strategic Management Journal*, 10(1), 75-87.
- Covin, J. G. ve Miles, M. P. (1999). "Corporate Entrepreneurship and The Pursuit of Competitive Advantage", *Entrepreneurship Theory and Practice*, 3(23), 47-63.
- Covin, J. G. ve Wales, W. J. (2019). "Crafting High-Impact Entrepreneurial Orientation Research: Some Suggested Guidelines", *Entrepreneurship Theory and Practice*, 43(1), 3-18.
- Covin, J.G. ve Slevin, D. P. (1986). The Development and Testing of an Organization level Entrepreneurship Scale. (R. Ronstadt, J. A. Hornaday, R. Peterson, ve K. H. Vesper (Eds.), *Frontiers of entrepreneurship research*, 1986 (pp. 628-639). Wellesley MA: Babson College.
- Çarıkcı, İ. H. ve Koyuncu, O. (2010). "Bireyci-Toplumcu Kültür ve Girişimcilik Eğilimi Arasındaki İlişkiyi Belirlemeye Yönelik Bir Araştırma", *Mehmet Akif Ersoy Üniversitesi Sosyal Bilimler Enstitüsü Dergisi*, 2(3), 1-18.
- Çokluk, Ö., Şekercioğlu, G. ve Büyüköztürk, Ş. (2010). Çok değişkenli istatistik SPSS ve LISREL uygulamaları (Birinci baskı). Ankara: Pegem Akademi Yayınları.
- Çolakoğlu, N., ve Gözükara, İ. (2016). "A comparison study on personality traits based on the attitudes of university students toward entrepreneurship". *Procedia-Social and Behavioral Sciences*, 229, 133-140.
- DeRue, D., Hollenbeck, J., Ilgen, D. ve Feltz, D. (2010). Efficacy Dispersion in Teams: Moving Beyond Agreement and Aggregation, *Personnel Psychology*, 3(1), 1-40.
- Dilek, S., Kesgingöz, H. ve Nergiz, E. (2019). "Ekonomi Okuryazarlığının Girişimcilik Niyeti Üzerine Etkisi", *Üçüncü Sektör Sosyal Ekonomi Dergisi*, 54(1), 89-107.
- Doğaner, M. ve Altunoğlu, A. E. (2010). "Adnan Menderes Üniversitesi Nazilli İktisadi ve İdari Bilimler Fakültesi İşletme Bölümü Öğrencilerinin Girişimcilik Eğilimleri", *Organizasyon ve Yönetim Bilimleri Dergisi*, 2(2), 103-110.
- Ekici, E. ve Turan, M. (2017). "Üniversite Öğrencilerinin Girişimcilik Eğilimi: Planlanmış Davranışlar Teorisi ve Girişimcilik Eğitiminin Rolü", *Ç. Ü. Sosyal Bilimler Enstitüsü Dergisi*, 26(1), 201-215.
- Ensari, M. Ş. ve Alay, H. K. (2017). Üniversite Öğrencilerinin Yenilikçilik Eğilimi ile Girişimcilik Potansiyelleri Arasındaki İlişkiye Ailelerin Girişimcilik Öyküsünün Aracı Etkisinin İncelenmesi Üzerine Bir Araştırma. *Pamukkale Üniversitesi Sosyal Bilimler Enstitüsü Dergisi*, (28), 235-248.
- Fidan, Y., Çetin, S. ve Yurdasever, E. (2021). "İşletme Lisans Öğrencilerinde Girişimcilik Düşüncesinin Değişimi 2005 ve 2020 Karşılaştırması", *İnsan ve Toplum Bilimleri Araştırmaları Dergisi*, 10(1), 506-536.
- Fiş, A.M. ve Wasti, S.A. (2009) "Örgüt Kültürü ve Girişimcilik Yönelimi İlişkisi", *ODTÜ Gelişme Dergisi*, 35 (Özel Sayı), 127-164.
- Gegez, E. (2010). Pazarlama araştırmaları. İstanbul: Beta Yayınları.
- Geri, S. (2013). "Relationship between Entrepreneurial Skills and Tendencies: A Research on Physical Education Students", *International Journal of Business and Social Science*, 4(5), 179-185.
- Girginer, N. ve Uçkun, N. (2004). İşletmecilik Eğitimi Alan Lisans Öğrencilerinin Girişimcilğe Bakış Açları: Eskişehir Osmangazi Üniversitesi İ.İ.B.F. İşletme Bölümü Öğrencilerine Yönelik Bir Uygulama. 3. Ulusal Bilgi, Ekonomi ve Yönetim Kongresi Bildiriler Kitabı. 25-26 Kasım, Eskişehir, 783-795.
- Göktaş, P. ve Kazafiroğlu, E. (2018). "Kişilik Özellikleri İle Girişimcilik Eğilimi Arasındaki İlişki: Süleyman Demirel Üniversitesi Öğrencileri Üzerine Bir Araştırma", *Mehmet Akif Ersoy Üniversitesi İktisadi ve İdari Bilimler Fakültesi Dergisi*, 5(1), 39-63.
- Güreşçi, E. (2014). "Girişimcilik Eğilimi Üzerine Bir Araştırma: İspir Hamza Polat MYO Örneği", *Girişimcilik ve Kalkınma Dergisi*, 9(1), 23-38.
- Hair, J. F., Bush, R. P. ve Ortinau, D. J. (2000). *Marketing research: A practical approach for the new millennium*. Irwin Professional Publishing.
- Hisrich, R.D. ve Peters, M.P. (2002). *Entrepreneurship*. 15. Basım, New York: McGraw Hill.
- Hmieleski, K. M. ve Corbett, A. C. (2006). Proclivity for improvisation as a predictor of entrepreneurial intentions. *Journal of Small Business Management*, 44(1), 45-63.
- İpçioğlu, İ. ve Taşer, A. (2009). "İşletme Bölümlerinde Verilen Eğitimin Girişimci Adayı Öğrenciler Üzerindeki Etkileri",

Süleyman Demirel Üniversitesi Sosyal Bilimler Enstitüsü Dergisi, 2(10), 13-25.

- İşcan, Ö. F. ve Kaygın, E. (2011). "Üniversite Öğrencilerinin Girişimcilik Eğilimlerini Belirlemeye Yönelik Bir Araştırma", *Atatürk Üniversitesi Sosyal Bilimler Enstitüsü Dergisi*, 15(2), 443-462.
- Jackson, D.N. (1994). Jackson Personality Inventory - Revised Manual. Port Heron MI: Sigma Assessment Systems, Inc.
- Kahya, V. (2019). "Psikolojik Sermayenin Girişimci Olma Eğilimine Etkisi: KOSGEB Girişimcilik Eğitimine Katılan Kursiyerler Üzerine Bir Araştırma", *Uluslararası Toplum Araştırmaları Dergisi*, 12(18), 634-657.
- Kalaycı, Ş. (2016). SPSS Uygulamalı Çok Değişkenli İstatistik Teknikleri. Ankara: Asil Yayın.
- Karabulut, A. T. (2009). "Üniversite Öğrencilerinin Girişimcilik Özelliklerini ve Eğilimlerini Belirlemeye Yönelik Bir Araştırma", *Marmara Üniversitesi İ. İ. B. F. Dergisi*, 26(1), 331-356.
- Keat, O. Y., Selvarajah, C. ve Meyer, D. (2011). "Inclination Towards Entrepreneurship Among University Students: An Empirical Study of Malaysian University Students", *International Journal of Business and Social Science*, 2(4), 206-220.
- Khandwalla, P. N. (1977) "The design of organizations", Harcourt Brace Jovanovich.
- Koe, W-L. (2016). "The Relationship Between Individual Entrepreneurial Orientation (IEO) and Entrepreneurial Intention", *Journal of Global Entrepreneurship Research*, 6(13), 1-11.
- Koh, H. C. (1996). "Testing Hypotheses of Entrepreneurial Characteristics A Study of Hong Kong MBAmStudents", *Journal of Managerial Psychology*, 11(3), 12-25.
- Kolvereid, L. (1996) Prediction of Employment Status Choice Intentions. *Entrepreneurship Theory and Practice*, 21(1), 47-57.
- Kraus, S., Breier, M., Jones, P. ve Hughes, M. (2019). "Individual Entrepreneurial Orientation And Intrapreneurship In The Public Sector", *International Entrepreneurship and Management Journal*, 15, 1247-1268.
- Kristiansen, S. ve Indarti, N. (2004). Entrepreneurial Intention Among Indonesian and Norwegian Students, *Journal of Enterprising Culture*, 12(1), 55-78.
- Kuvat, Ö. (2019). "Bilişim Sektöründe Girişimcilik, Balıkesir Üniversitesi Bilgisayar Mühendisliği Öğrencilerinin Girişimcilik Eğilim ve Niyetleri Üzerine Bir Araştırma", *Yönetim ve Ekonomi*, 26(1), 295-308.
- Küçükeşmen, E., Türkoğlu, M. E. ve Şimşek, A. (2019). "Önlisans Öğrencilerinin Girişimcilik Düzeylerinin Belirlenmesine Yönelik Ampirik Bir Araştırma", *Avrasya Sosyal ve Ekonomi Araştırmaları Dergisi*, 6(6), 588-610.
- Kürtüncü, M., Yıldız, H. ve Karakuş, E. (2019). "Üniversite Öğrencilerinde Beyin Baskın Yarım Küresinin Girişimcilik ve Atılganlık Üzerine Etkisinin Belirlenmesi", *Yükseköğretim ve Bilim Dergisi*, 9(1), 166-179.
- Linan, F. ve Chen, Y. W. (2009), "Development and cross-cultural application of a specific instrument to measure entrepreneurial intentions", *Entrepreneurship Theory and Practice*, 33 (3); 593-617.
- Lumpkin, G. T., ve Dess, G. G. (2001). "Linking Two Dimensions Of Entrepreneurial Orientation To Firm Performance: The Moderating Role Of The Environment And Industry Life Cycle", *Journal of Business Venturing*, 16(5), 429-451.
- Marangoz, M., Hız, G. ve Aydın, A. E. (2016). "Kırsal Alandaki Kadınların Girişimcilik Eğilimi Üzerine Bir Araştırma", *ASSAM Uluslararası Hakemli Dergi*, 5, 24-44.
- Miller, D. (1983). "The Correlates of Entrepreneurship in Three Types of Firms", *Management Science*, 29, 770-791.
- Miller, D. and Friesen, P.H. (1983) "Strategy-Making and Environment: The Third Link", *Strategic Management Journal* 1983; 4 (3): 221-235.
- Ören, K. ve Bıçkes, M. (2011). Kişilik Özelliklerinin Girişimcilik Potansiyeli Üzerindeki Etkileri (Nevşehir'deki Yüksek Öğrenim Öğrencileri Üzerinde Yapılan Bir Araştırma). Suleyman Demirel University Journal of Faculty of Economics & Administrative Sciences, 16(3).
- Özdemir, A. A. (2014). "Kültür, Benlik Saygısı ve Girişimcilik Eğilimi: Amerikan ve Türk Üniversite Öğrencilerinde Karşılaştırmalı Bir Çalışma", *İstanbul Üniversitesi İşletme Fakültesi Dergisi*, 43(2), 351-367.
- Özkara, A. B. (2019). "Spor Lisesi Öğrencilerinin Girişimcilik Yeterliliklerinin İncelenmesi", *MANAS Sosyal Araştırmalar Dergisi*, 8, Ek S. 1, 1304-1312.
- Patel, P.C. and D'Souza R.R. (2009) "Leveraging Entrepreneurial Orientation to Enhance SME Export Performance", Small Business Research Summary, An Office of Advocacy Working Paper, No: 337.
- Patır, S. ve Karahan, M. (2010). "Girişimcilik Eğitimi ve Üniversite Öğrencilerinin Girişimcilik Profillerinin Belirlenmesine Yönelik Bir Alan Araştırması", *İşletme ve Ekonomi Araştırmaları Dergisi*, 1(2), 27-44.
- Pretheeba, P. (2014), "Predicting Entrepreneurial Intention Among Business And Engineering Students İn Sri Lanka", *Ruhuna Journal of Management and Finance*, 1(1), 25-36.
- Robinson, P. B., Stimpson, D. V., Huefner, J. C. ve Hunt, H. K. (1991). "An Attitude Approach to the Prediction of

- Entrepreneurship”, *Entrepreneurship Theory & Practice*, 15(4), 13-30.
- Rotter, J.B. (1966). Generalized expectancies for internal versus external control of reinforcement. *Psychological Monographs: General and Applied*, 80, 1-28.
- Santos, G., Marques, C. S. ve Ferreira, J. J. M. (2020). “Passion and Perseverance As Two New Dimensions of an Individual Entrepreneurial Orientation Scale”, *Journal of Business Research*, 112, 190-193.
- Sezer, C. (2013a) "Girişimcilik Kariyerine Yönelim Nedenleri ve Girişimcilik Dersinin Etkisi Üzerine Bir İçerik Analizi: KTMÜ Örneği", *Manas Sosyal Araştırmalar Dergisi*, 2(4).
- Sezer, C. (2013b) "Kariyer Olarak Girişimcilik ve Girişimcilik Niyetini Etkileyen Faktörlerin İçerik Analizi ile Belirlenmesi" *Manas Sosyal Araştırmalar Dergisi*, 2(6).
- Sözcan, Z. ve Yılmaz, T. (2019). “Kişilik Özelliklerinin Girişimcilik Eğilimi Üzerine Etkisi: Sakarya Üniversitesi Örneği”, *Bilgi Sosyal Bilimler Dergisi*, 21(1), 78-107.
- Şeşen, H. ve Basım, N. (2012), “Demografik Faktörler ve Kişiliğin Girişimcilik Niyetine Etkisi: Spor Bilimleri Alanında Öğrenim Gören Üniversite Öğrencileri Üzerine Bir Araştırma”, *Ege Akademik Bakış*, 12, 21-28.
- Şimşek, Ö. F. (2007). Yapısal Eşitlik Modellemesine Giriş: Temel İlkeler ve Lisrel Uygulamaları. Ankara: Ekinoks Yayıncılık.
- Tekin, M. (1999). Girişimcilik, Kendi İşini Kurma, işletme (2.Baskı), Konya.
- Tepe Küçüköğlü, M., Baynazoğlu, M. E. ve Berber, Ş. (2020). “Meslek Yüksekokulu Öğrencilerinin Kariyer ve Girişimcilik Yönelimleri”, *Yönetim ve Ekonomi*, 27(1), 91-108.
- Timuroğlu, K. ve Yılmaz, B. (2019). “Stres ve Girişimcilik Niyeti: Bir Uygulama”, *Atatürk Üniversitesi İktisadi ve İdari Bilimler Dergisi*, 33(3), 699-713.
- Toklu, İ. T. (2019). “Pazar Yönelimi Girişimcilik Niyetinde Etkili midir? Üniversiteler Üzerine Bir Alan Çalışması”, *Cumhuriyet Üniversitesi İktisadi ve İdari Bilimler Dergisi*, 20(1), 335-347.
- Türker, D. ve Selçuk, S.S. (2009), “Which factors affect entrepreneurial intention of university students?”, *Journal of European Industrial Training*, 33 (2); 142-159.
- Ulama, S. (2016). “Turizm Lisans Öğrencilerinin Girişimcilik Eğilimleri Üzerine Bir Araştırma: Sakarya Üniversitesi Örneği”, *International Conference on Eurasian Economies*, 741-751.
- Ürper, Y. (2012). Girişimcilik ve İş Kurma. Eskişehir: Anadolu Üniversitesi.
- Wiklund, J. (1999). “The Sustainability of The Entrepreneurial Orientation Performance Relationship”, *Entrepreneurship Theory and Practice*, 24, 37-48.
- Yeşil, S., Doğan, İ. ve Doğan, Ö. (2016). Örgüt kültürünün girişimcilik yönelimi ile örgütsel performans üzerindeki etkisi: Kahramanmaraş ili tekstil sektörü örneği. *Yönetim ve Ekonomi Araştırmaları Dergisi*, 14(1), 150-172.
- Yıldız, H. ve Zehir, C. (2019). “Uygulamalı Girişimcilik Eğitiminin Girişimcilik Eğilimi Üzerindeki Etkisi: Mühendis Adayları Üzerinde Bir Araştırma”, *Yönetim ve Ekonomi*, 26(2), 453-476.
- Yılmaz, E., & Sümbül, A. M. (2009). Üniversite öğrencilerine yönelik girişimcilik ölçeğinin geliştirilmesi. *Selçuk Üniversitesi Sosyal Bilimler Enstitüsü Dergisi*, 21(2), 195-203.

Copyright of Journal of Entrepreneurship & Development / Giriřimcilik ve Kalkınma Dergisi is the property of Journal of Entrepreneurship & Development / Giriřimcilik ve Kalkınma Dergisi and its content may not be copied or emailed to multiple sites or posted to a listserv without the copyright holder's express written permission. However, users may print, download, or email articles for individual use.